

690 SMC R

Арт.№ 3240274EN



KTM

Поздравляем вас в связи с решением приобрести мотоцикл KTM. Теперь вы являетесь владельцем современного спортивного транспортного средства, которое, при надлежащем уходе, будет приносить вам удовольствие в течение долгого времени.

Надеемся, вам понравится ваш мотоцикл, и вы всегда будете в безопасности!

Вы можете указать серийные номера своего транспортного средства ниже, чтобы при необходимости быстрее найти их:

Идентификационный номер транспортного средства (📄 стр. 14)	Штамп дилера
Номер двигателя (📄 стр. 14)	

Руководство пользователя содержит самую последнюю информацию по данному модельному ряду на момент публикации. Однако нельзя полностью исключить незначительные различия, связанные с дальнейшим совершенствованием конструкции.

Все спецификации не имеют обязательной силы. Компания KTM Sportmotorcycle GmbH оставляет за собой право изменять или удалять технические характеристики, цены, цвета, формы, материалы, услуги, варианты исполнения, оборудование и т.д. без предварительного уведомления и указания причин, адаптировать их к местным условиям, а также прекращать производство конкретной модели без предварительного уведомления. За варианты доставки, отличия от приведенных иллюстраций и описания, опечатки и прочие ошибки компания "KTM" ответственности не несет. Изображенные модели частично содержат специальное оборудование, которое не входит в обычный комплект поставки.

© 2025 KTM Sportmotorcycle GmbH, Маттигхофен, Австрия

Все права защищены. Показатели: Mitterbauer / Visus Studios / KISKA / KTM

Перед копированием или воспроизведением требуется письменное разрешение владельца авторских прав.

ISO 9001

Компания KTM применяет процессы обеспечения качества, которые дают максимально возможное качество продукции, как определено в международном стандарте менеджмента качества ISO 9001.

12 100 6061



Выдавшее учреждение:

Орган по сертификации "TÜV SÜD Management Service GmbH"

KTM Sportmotorcycle GmbH
Штальхофнерштрассе 3
5230 Маттигхофен, Австрия

Настоящий документ действителен для следующих моделей:
690 SMC R EU (F9703Z9)



3240274en

08.10.2025









1	Средства представления	7	6.11	Поручни	19
1.1	Обозначения	7	6.12	Пассажирские подножки	19
1.1.1	Символы	7	6.13	Рычаг переключения передач	19
1.1.2	Форматирование	7	6.14	Педаль тормоза	20
1.1.3	Сокращения	7	6.15	Боковая подставка	20
2	Безопасность.....	8	6.16	Открытие крышки топливного бака	20
2.1	Указания по безопасности	8	6.17	Закрытие крышки топливного бака	21
2.2	Запрет на модификацию	8	7	Приборная панель.....	24
2.3	Безопасная эксплуатация	9	7.1	Приборная панель	22
2.4	Защитная одежда	9	7.2	Демонстрационный режим	22
2.5	Правила работы	9	7.3	включение и проверка	23
2.6	Окружающая среда	10	7.3.1	Активация комбинированной приборной панели	23
2.7	Руководство пользователя	10	7.3.2	Проверка дисплея	23
2.8	Определение использования – использование по назначению	10	7.4	предупреждения	23
2.9	Использование не по назначению ..	10	7.5	индикаторные лампы	24
3	Важные примечания	11	7.6	Стандартный дисплей	25
3.1	Гарантия производителя, подразумеваемая гарантия	11	7.7	Стандартный уменьшенного размера	25
3.2	Вспомогательный материал, эксплуатационный материал	11	7.8	Отображение маршрута (опция) ..	26
3.3	Запасные части, аксессуары	11	7.9	Уменьшенный экран режима Track (опция)	26
3.4	Техобслуживание	11	7.10	Скорость	26
3.5	Рисунки	11	7.11	скорость	27
3.6	Обслуживание клиентов	11	7.12	световой индикатор передачи	27
3.7	Помощь на дорогах	11	7.13	Дисплей RideMode (Режимы езды) ..	28
4	Внешний вид транспортного средства	12	7.14	время	28
4.1	Вид на транспортное средство, спереди слева (пример)	12	7.15	дисплей температуры охлаждающей жидкости	28
4.2	Вид на транспортное средство, сзади справа (пример)	13	7.16	индикатор температуры окружающего воздуха	29
5	Серийный номер	14	7.17	Отображение "Favorites" (избранного)	29
5.1	Идентификационный номер транспортного средства	14	7.18	Отображение Навигации (опция) ..	30
5.2	Маркировка утверждения типа	14	7.19	Отображение телефонных вызовов ..	30
5.3	Номер ключа	14	7.20	Режим дистанционного управления (Опция)	31
5.4	Номер двигателя	14	7.21	Меню	31
5.5	Серийный номер вилки	15	7.21.1	Таймер кругов (опция)	32
5.6	Каталожный номер амортизатора ..	15	7.21.2	Мотоцикл	34
6	Органы управления.....	16	7.21.3	Сведения о мотоцикле	42
6.1	Рычаг сцепления	16	7.21.4	навигация	45
6.2	Рычаг ручного тормоза	16	7.21.5	Аудио	48
6.3	Ручка газа	16	7.21.6	Подогрев (опция)	49
6.4	Кнопка звукового сигнала	16	7.21.7	вызов	50
6.5	Переключатель света	17	7.21.8	Настройки	52
6.6	Переключатель сигнала поворота ..	17	8	Подготовка к эксплуатации	65
6.7	Устройство аварийного выключения	17	8.1	Примечания по подготовке к первому использованию	65
6.8	Электрический стартер	18	8.2	Обкатка двигателя	66
6.9	Замок зажигания и рулевой колонки	18	8.3	Нагружение транспортного средства	66
6.10	Фиксатор сиденья	18	9	Инструкции по езде	68
			9.1	Проверки и меры по техническому обслуживанию при подготовке к эксплуатации	68
			9.2	Запуск транспортного средства ...	68
			9.3	Трогание	69
			9.4	Переключение передач, езда	69

9.5	КВИКШИФТЕР+ (QUICKSHIFTER+)	72	12.16	Снятие переднего верхнего крыла	91
9.6	Торможение	73	12.17	Установка переднего верхнего крыла	91
9.7	Остановка, стоянка	74	12.18	Извлечение воздушного фильтра	91
9.8	Транспортировка	74	12.19	Установка воздушного фильтра	92
9.9	Буксировка в случае выхода из строя	75	12.20	Проверка цепи на наличие грязи	93
9.10	Заправка топливом	75	12.21	Очистка цепи	93
10	График техобслуживания	77	12.22	Проверка натяжения цепи	94
10.1	График техобслуживания	77	12.23	Регулировка натяжения цепи	94
11	Регулировка шасси	79	12.24	Проверка цепи, задней звездочки, передней звездочки и направляющей цепи	95
11.1	Вилка/амортизатор	79	12.25	Регулировка направляющей цепи	98
11.2	Смещение траверсы	79	12.26	Проверка ручки	98
11.3	Регулировка демпфирования сжатия вилки	79	12.27	Регулировка исходного положения рычага сцепления	99
11.4	Регулировка демпфирования обратного хода вилки	80	12.28	Проверка/коррекция уровня жидкости в гидравлической муфте сцепления	99
11.5	Демпфирование сжатия амортизатора	80	13	Тормозная система	101
11.6	Регулировка демпфирования сжатия амортизатора на низкой скорости	80	13.1	Антиблокировочная система тормозов	101
11.7	Регулировка демпфирования сжатия амортизатора на высокой скорости	81	13.2	Регулировка исходного положения рычага переднего тормоза	102
11.8	Регулировка демпфирования обратного хода амортизатора	82	13.3	Проверка тормозных дисков	103
11.9	Положение руля	82	13.4	Проверка уровня тормозной жидкости переднего тормоза	103
11.10	Регулировка положения руля	82	13.5	Доливка тормозной жидкости переднего тормоза	104
12	Работы по техобслуживанию шасси	84	13.6	Проверка крепления тормозных колодок переднего тормоза	105
12.1	Подъем мотоцикла с помощью задней подъемной подставки	84	13.7	Проверка свободного хода педали тормоза	106
12.2	Снятие мотоцикла с подъемной подставки	84	13.8	Регулировка исходного положения педали тормоза	106
12.3	Подъем мотоцикла с помощью заднего подъемного механизма	84	13.9	Проверка уровня тормозной жидкости заднего тормоза	107
12.4	Снятие задней части мотоцикла с подъемного механизма	85	13.10	Доливка тормозной жидкости заднего тормоза	107
12.5	Подъем мотоцикла с помощью переднего подъемного механизма	85	13.11	Проверка крепления тормозных колодок заднего тормоза	108
12.6	Снятие мотоцикла с переднего подъемного механизма	86	14	Колеса, шины	110
12.7	Очистка пыльников перьев вилки	86	14.1	Снятие переднего колеса	110
12.8	Снятие защитного кожуха вилки	87	14.2	Установка переднего колеса	110
12.9	Установка защитного кожуха вилки	87	14.3	Снятие заднего колеса	112
12.10	Снятие сиденья	88	14.4	Установка заднего колеса	113
12.11	Монтаж сиденья	88	14.5	Проверка резиновых элементов демпфирования задней ступицы	115
12.12	Перемещение набора инструментов	88	14.6	Проверка состояния шин	116
12.13	Хранение набора инструментов	89	14.7	Система бескамерных шин	117
12.14	Снимите боковую крышку	90	14.8	Проверка давления в шинах	117
12.15	Установка боковой крышки	90	14.9	Проверка натяжения спиц	118
			14.10	Использование спрея для ремонта шин	119

15	Электрические узлы	120	21	Поиск и устранение неисправностей	148
15.1	Снятие 12-вольтового аккумулятора 	120	21.1	поиск и устранение неисправностей	148
15.2	Установка 12-вольтового аккумулятора 	120	22	Технические условия	150
15.3	Зарядка 12-вольтового аккумулятора 	121	22.1	Двигатель	150
15.4	Замена главного предохранителя	123	22.1.1	Технические характеристики двигателя	150
15.5	Замена предохранителей ABS	124	22.1.2	Заправочный объем охлаждающей жидкости	151
15.6	Замена предохранителей отдельных потребителей электроэнергии	125	22.1.3	Заправочный объем моторного масла	151
15.7	Снятие фары и крепления фары	126	22.2	Шасси	151
15.8	Установка фары и крепления фары	127	22.2.1	Технические данные шасси ..	151
15.9	Проверка настройки фары	127	22.2.2	шины	152
15.10	Регулировка диапазона света фар	128	22.2.3	Емкость топливного бака,	152
15.11	USB-порт	128	22.3	Электрические узлы	153
15.12	ACC1 и ACC2	129	22.3.1	Батарея	153
15.13	Диагностический разъем	129	22.3.2	Предохранители	153
16	Система охлаждения	130	22.3.3	Лампы	153
16.1	Система охлаждения	130	22.4	Вилка	153
16.2	Проверка защиты от замерзания и уровня охлаждающей жидкости ..	130	22.4.1	Технические данные вилок ...	153
16.3	Проверка уровня охлаждающей жидкости	131	22.4.2	Емкость вилочного масла	153
16.4	Слив охлаждающей жидкости 	132	22.5	Амортизатор	154
16.5	Заправка/опорожнение системы охлаждения 	133	22.5.1	Технические данные амортизатора	154
16.6	Замена охлаждающей жидкости 	134	22.5.2	Масло для амортизаторов	155
17	Регулировка двигателя	136	22.6	Момент затяжки	155
17.1	Режим езды	136	22.6.1	моменты затяжки резьбовых соединений двигателя	155
17.2	Противобуксовочная система мотоцикла	136	22.6.2	Моменты затяжки резьбовых соединений шасси	158
17.3	регулировка проскальзывания (опция)	137	Пояснения	165	
17.4	Чувствительность отклика на поворот ручки газа (опция)	137	A	Технические понятия	165
17.5	Проверка исходного положения рычага переключения передач	138	B	Топливо.....	166
17.6	Регулировка исходного положения рычага переключения передач 	138	C	Эксплуатационные материалы	167
18	Работы по техобслуживанию двигателя	139	D	Электрические узлы	169
18.1	Проверка уровня моторного масла	139	E	Чистящие средства	171
18.2	Замена моторного масла и масляного фильтра, очистка масляных сеток 	139	F	Символы	172
18.3	Добавление моторного масла	142	F.1	Цвета символов	172
19	Чистка, уход	143	F.1.1	Красные знаки	172
19.1	Чистка мотоцикла	143	F.1.2	Желтые и оранжевые знаки ..	172
19.2	Проверки и этапы технического обслуживания для эксплуатации в зимних условиях	144	F.1.3	Зеленые и синие знаки	172
20	Хранение	146	Алфавитный указатель	173	
20.1	Хранение	146			
20.2	Подготовка к эксплуатации после хранения	147			

1.1 Обозначения

1.1.1 Символы

-  Обозначает желаемый результат (например, рабочий этап или функцию).
-  Обозначает нежелательный результат (например, рабочий этап или функцию).
-  Выполнение всех работ, отмеченных данным символом, требует наличия специальных знаний и технического понимания. Убедитесь, что производство данных работ осуществляется или контролируется подготовленным персоналом авторизованной мастерской KTM, и что используются любые необходимые специальные инструменты.
-  Обозначает ссылку на страницу.
-  Обозначает информацию, по которой имеются более подробные данные.
-  Обозначает подсказку, например, для упрощения выполнения работ.
-  Обозначает результат этапа проверки.
-  Обозначает окончание действия, включая любую переделку.

1.1.2 Форматирование

Фирменное название	Обозначает фирменное название.
Название®	Обозначает защищенное название.
Бренд™	Обозначает бренд, доступный на свободном рынке.
<u>Подчеркнутые термины</u>	Ссылаются на технические данные транспортного средства или указывают на технические термины, которые объясняются в глоссарии.

1.1.3 Сокращения

2 шт.	состоит из двух частей
№ детали или прибл. и т.д.	Каталожный номер соответственно около и так далее
возм. при необходимости	возможно/возможный при необходимости
в сб.	в сборе
мин.	не менее
№	номер
без рис.	без рисунка
см.	смотрите
помимо прочего и т. п.	помимо прочего/не ограничиваясь и т. п.
и т.д.	и так далее
ср.	сравнить
напр.	например

2.1 Указания по безопасности

Назначение инструкции по технике безопасности

Инструкция по технике безопасности нужна, чтобы обратить внимание на опасные факторы при обращении с изделием. Опасные факторы классифицированы, названы, описаны и дополнены информацией о том, как их избежать.

- Если перед списком инструкций содержится инструкция по технике безопасности, опасный фактор существует на протяжении всего процесса.
- Если непосредственно перед инструкцией приведена инструкция по технике безопасности, опасный фактор присутствует на следующем этапе процесса.

Формат инструкций по технике безопасности

Все инструкции по технике безопасности обозначены сигнальным словом и предупреждающим символом. Сочетание сигнального слова и предупреждающего символа определяет степень опасности.



ОПАСНОСТЬ

Обозначает неминуемую опасность, которая влечет риск получения серьезных травм, в том числе со смертельным исходом.



ПРЕДУПРЕЖДЕНИЕ

Указывает на возможную неминуемую опасность, которая может привести к серьезным травмам или смертельному исходу.



ВНИМАНИЕ

Обозначает опасность, которая может привести к легким травмам и травмам средней тяжести.



ПРИМЕЧАНИЕ

Обозначает ситуацию, которая может привести к повреждению изделия или окружающей среды его эксплуатации.



ПРИМЕЧАНИЕ

Обозначает ситуацию, которая может привести к причинению вреда окружающей среде.

2.2 Запрет на модификацию

Запрещается вносить любые изменения в оборудование и узлы контроля шумов.

Запрещенные модификации

- Демонтаж или отключение любых устройств или компонентов, используемых для контроля шумов, до реализации или передачи нового транспортного средства конечному пользователю.
- Демонтаж или отключение любого устройства или компонента, используемого для контроля шумов, для целей, отличных от обслуживания, ремонта или замены в течение срока службы транспортного средства.
- Использование транспортного средства после демонтажа, отключения или ненадлежащего обслуживания устройства или компонента, используемого для контроля шумов.

Примеры запрещенных модификаций

- Демонтаж или просверливание отверстий в задних глушителях, перегородках, коллекторах или иных компонентах выхлопной системы.
- Демонтаж или прокалывание узлов впускной системы.
- Замена движущихся деталей транспортного средства или частей выхлопной системы или системы выпуска на детали, не указанные производителем.

2.3 Безопасная эксплуатация



ОПАСНОСТЬ

Риск ДТП! Пользователь, не обладающий навыками вождения, представляет опасность и для себя, и для других.

- Не управляйте транспортным средством, если вы не в состоянии управлять им из-за влияния алкоголя, наркотиков или лекарств.
- Не управляйте транспортным средством, если вы физически или умственно неспособны управлять мотоциклом.



ОПАСНОСТЬ

Риск отравления! Выхлопные газы токсичны, и их вдыхание может привести к потере сознания и смертельному исходу.

- Всегда проверяйте наличие достаточной вентиляции при работе двигателя.
- При запуске или работе двигателя в закрытом помещении используйте эффективный отвод выхлопов.



ПРЕДУПРЕЖДЕНИЕ

Риск получения ожогов! Некоторые детали транспортного средства сильно нагреваются при его эксплуатации.

- Не прикасайтесь к таким деталям, как выхлопная система, радиатор, двигатель, амортизатор или тормозная система, пока детали транспортного средства не остыли.
- Перед выполнением любых работ на транспортном средстве убедитесь, что узлы транспортного средства остыли.

Транспортное средство должно использоваться только в идеальном техническом состоянии, по назначению, а также безопасным и экологически чистым способом.

Для управления транспортным средством на дорогах общего пользования необходимо иметь соответствующее водительское удостоверение.

Неисправности, снижающие безопасность, должны незамедлительно устраняться в официальной мастерской KTM. Соблюдайте требования информационных и предупреждающих табличек на транспортном средстве.

2.4 Защитная одежда



ПРЕДУПРЕЖДЕНИЕ

Риск получения травмы! Отсутствие защитной экипировки или неадекватная защитная экипировка повышает риск получения травмы.

- Во время любых поездок надевайте соответствующую защитную одежду: шлем, ботинки, перчатки, а также брюки и куртку с защитными элементами.
- Всегда носите защитную одежду, которая находится в хорошем состоянии и соответствует законодательным нормам.

В интересах вашей собственной безопасности компания KTM рекомендует управлять транспортным средством только в соответствующей защитной одежде.

2.5 Правила работы

Если не указано иное, во время любых работ зажигание должно быть выключено (модели с замком зажигания, модели с дистанционным ключом) или двигатель должен быть остановлен (модели без замка зажигания или дистанционного ключа).

Для выполнения данной работы не требуется каких-либо специальных инструментов. Инструменты не входят в комплектацию транспортного средства, но их можно заказать, используя номер, указанный в скобках. Пример: съемник подшипников (15112017000)

Если не указано иное, ко всем задачам и описаниям применяются нормальные условия.

Температура окружающего воздуха	20 °C (68,0 °F)
Давление окружающего воздуха	1013 мбар (14,69 фунта на квадратный дюйм)
Относительная влажность воздуха	60 ± 5 %

Во время сборки используйте новые детали для замены деталей, которые нельзя использовать повторно (например, самоконтрящиеся винты и гайки, установочные винты, уплотнения, кольцевые уплотнения, уплотнительные кольца, штифты и стопорные шайбы).

Для некоторых резьбовых соединений требуется резьбовой фиксатор (например, **Loctite®**). Соблюдайте конкретные инструкции производителя по эксплуатации.

Если на новую деталь уже нанесен резьбовой фиксатор (например, **Precote®**), не используйте никаких дополнительных средств резьбовой фиксации.

После разборки очистите детали, подлежащие повторному использованию, и проверьте их на наличие повреждений и износа. Замените поврежденные или изношенные детали.
После завершения ремонта или обслуживания проверьте безопасность эксплуатации транспортного средства.

2.6 Окружающая среда

Ответственное обращение с транспортным средством снижает риск конфликта с другими участниками дорожного движения и риск причинения вреда прилегающей территории. Будущее мотоспорта также зависит от правомерного использования мотоциклов, заботы об окружающей среде и уважения прав окружающих.

При утилизации отработанного масла, а также прочих рабочих и вспомогательных жидкостей и отработанных узлов необходимо соблюдать законы и правила соответствующей страны.

Поскольку мотоциклы не подпадают под действие правил ЕС, регулирующих утилизацию транспортных средств с истекшим сроком эксплуатации, не существует никаких правовых норм в области утилизации мотоциклов с истекшим сроком эксплуатации. Более подробную информацию можно получить у авторизованных дилеров «KTM».

2.7 Руководство пользователя

Внимательно и полностью ознакомьтесь с настоящим руководством по эксплуатации перед первой поездкой. Руководство пользователя содержит информацию и советы по эксплуатации, обращению и обслуживанию вашего транспортного средства, а также советы по оптимальной настройке и исключению риска получения травм.



Подсказка

Сохраните настоящее руководство пользователя, например, на свой смартфон, чтобы можно было получить к нему доступ в любое время.

Авторизованный дилер "KTM" готов помочь вам, если вы в чем-то не уверены.

Руководство пользователя является важной комплектующей деталью транспортного средства. Если транспортное средство продано, новый Владелец должен заново загрузить руководство пользователя.

Руководство пользователя можно загрузить несколько раз, используя QR-код или ссылку на акте поставки. Руководство пользователя также доступно для скачивания у вашего официального дилера KTM и на веб-сайте KTM. Бумажный экземпляр также можно заказать у вашего авторизованного дилера "KTM".

Международный веб-сайт "KTM": <https://www.ktm.com>

2.8 Определение использования – использование по назначению

Транспортное средство спроектировано и изготовлено таким образом, чтобы выдерживать обычные требования регулярного движения и использования на местности с умеренным рельефом (грунтовые дороги).

Данное транспортное средство не предназначено для использования на гоночных треках.



Примечание

Данное транспортное средство допускается к эксплуатации на дорогах общего пользования только в омологированном исполнении.

2.9 Использование не по назначению

Транспортное средство может использоваться исключительно по назначению.

Неправильная эксплуатация может привести к опасности для окружающих, имущества и окружающей среды.

Любое использование транспортного средства не по назначению является неправильным использованием.

К неправильному использованию относится использование рабочих и вспомогательных материалов, которые не соответствуют требуемым спецификациям с учетом соответствующего назначения.

3.1 Гарантия производителя, подразумеваемая гарантия

Работы, назначенные в графике обслуживания, должны выполняться только в официальной мастерской KTM и подтверждаться на **KTM Dealer.net**, так как в противном случае все гарантийные обязательства будут аннулированы. Гарантия производителя не распространяется на повреждения или вторичные повреждения, вызванные вмешательством и/или переоборудованием транспортного средства.

3.2 Вспомогательный материал, эксплуатационный материал

Используйте эксплуатационные и вспомогательные материалы в соответствии с инструкциями по эксплуатации и техническими спецификациями.

3.3 Запасные части, аксессуары

В целях обеспечения безопасности использовать можно только запасные части и аксессуары, одобренные "KTM". Установка должна выполняться в авторизованной мастерской "KTM". Компания KTM не несет никакой ответственности за другие изделия и любой возникший ущерб или потери. Определенные запасные части и аксессуары указаны в скобках в описаниях. Авторизованные дилеры "KTM" будут рады помочь.

Перечень текущих деталей категории "**KTM PowerParts**" каждого транспортного средства размещен на веб-сайте "KTM".

Международный веб-сайт "KTM": <https://www.ktm.com>

3.4 Техобслуживание

Необходимым условием для обеспечения безупречной работы и предотвращения преждевременного износа является надлежащее выполнение работ по обслуживанию, уходу и настройке, описанных в руководстве пользователя. Неправильная настройка подвески может привести к повреждениям и поломкам элементов шасси.

Использование транспортного средства в сложных условиях, таких как пыльная среда, сильный дождь, высокая температура или с большой нагрузкой, может привести к повышенному износу таких компонентов, как воздушный фильтр, трансмиссия, тормозные системы и узлы подвески. По этой причине может потребоваться проверка или замена узлов до очередного планового технического обслуживания.

Необходимо соблюдать предписанное время обкатки и интервалы обслуживания, в противном случае повышенный срок службы транспортного средства будет серьезно сокращен.

Соответствующий пробег или интервал времени определяется в зависимости от того, что наступит раньше.

3.5 Рисунки

На некоторых рисунках настоящего документа присутствуют дополнительные опции.

Для ясности некоторые компоненты могут быть изображены разобранными или могут отсутствовать на рисунке вовсе. Разборка не всегда абсолютно необходима для выполнения описанных действий.

Текстовая информация имеет приоритет.

3.6 Обслуживание клиентов

Авторизованные дилеры KTM будут рады ответить на вопросы о данном транспортном средстве и компании KTM.

Список официальных дилеров KTM можно найти на веб-сайте KTM.

Международный веб-сайт "KTM": <https://www.ktm.com>

3.7 Помощь на дорогах

Для вашего спокойствия во время путешествий по Европе мы предлагаем бесплатную помощь на дороге в некоторых странах (при сотрудничестве с контрагентом).

Каждое обслуживание у вашего официального дилера KTM продлевает срок действия бесплатной помощи на дороге до следующего обслуживания или максимум на 12 месяцев.

В случае выхода из строя позвоните на горячую линию Центра помощи KTM или свяжитесь с ним напрямую через приложение KTMconnect.

С действующими условиями и преимуществами можно ознакомиться на веб-сайте KTM:

Международный веб-сайт "KTM": <https://www.ktm.com>

4 Внешний вид транспортного средства

4.1 Вид на транспортное средство, спереди слева (пример)



101413-01

- ❶ Рычаг ручного тормоза 📖 (стр. 16)
- ❷ Рычаг сцепления 📖 (стр. 16)
- ❸ Крышка топливного бака
- ❹ Разблокировка сиденья 📖 (стр. 18)

- ❺ Боковая подставка 📖 (стр. 20)
- ❻ Рычаг переключения передач 📖 (стр. 19)
- ❼ Демпфирование сжатия амортизатора 📖 (стр. 80)

4.2 Вид на транспортное средство, сзади справа (пример)

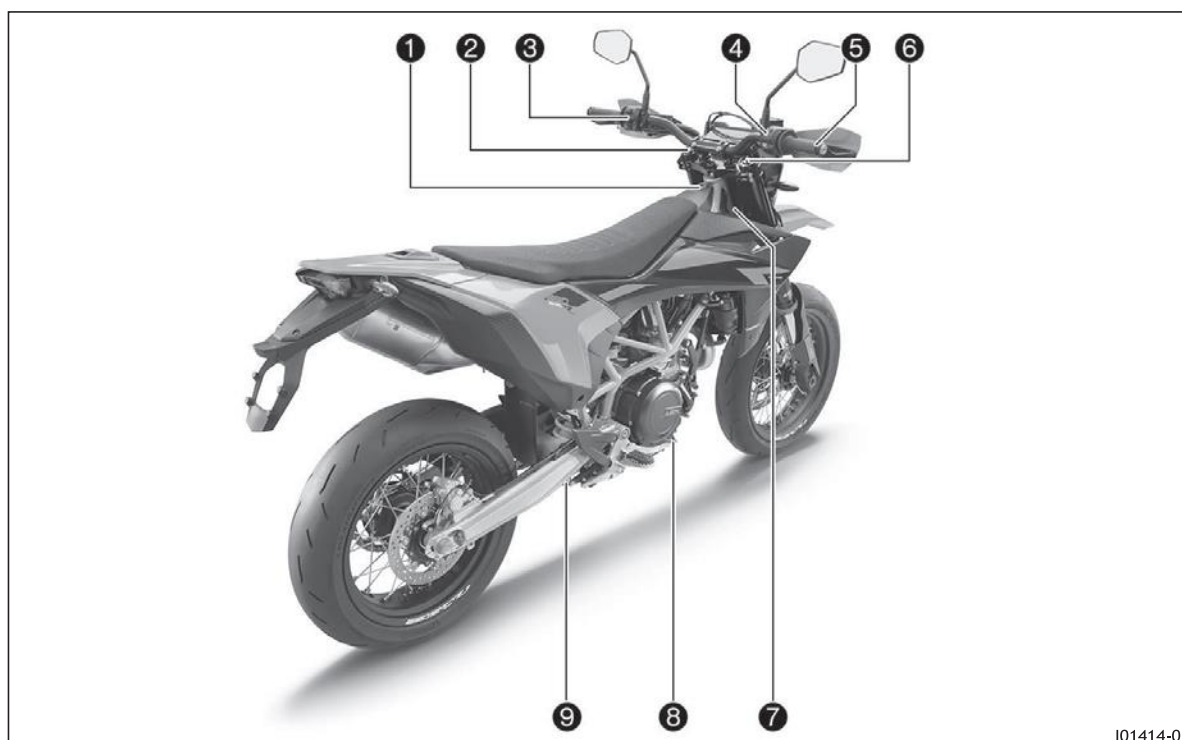

I01414-01

- | | |
|---|--|
| <p>1 Замок зажигания и рулевой колонки (стр. 18)</p> <p>2 Регулятор сжатия вилки</p> <p>3 Переключатель света (стр. 17)</p> <p>3 Выключатель сигнала поворота (стр. 17)</p> <p>3 Кнопка звукового сигнала (стр. 16)</p> <p>4 Устройство аварийного выключения (стр. 17)</p> | <p>4 Электростартер (стр. 18)</p> <p>5 Ручка газа (стр. 16)</p> <p>6 Регулировка обратного хода вилки</p> <p>7 Идентификационный номер транспортного средства (стр. 14)</p> <p>8 Педаль тормоза (стр. 20)</p> <p>9 Регулировка обратного хода амортизатора</p> |
|---|--|

5 Серийный номер

5.1 Идентификационный номер транспортного средства

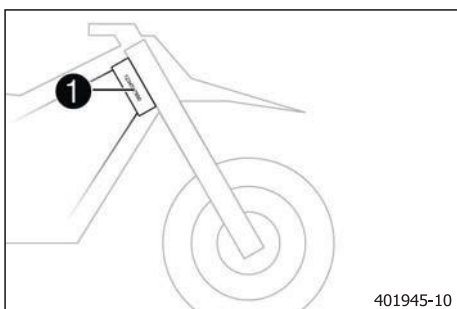

Идентификационный номер транспортного средства **1** выбит на правой стороне рулевой колонки.

5.2 Маркировка утверждения типа

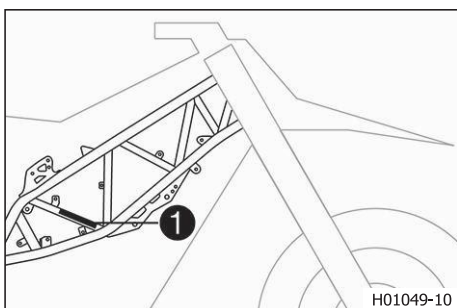

Паспортная табличка **1** нанесена на правую трубу рамы.

5.3 Номер ключа



Номер ключа **1** находится на **КАРТЕ КОДА КЛЮЧА**.



Примечание

Номер ключа необходим для заказа запасного ключа. Храните **КАРТУ КОДА КЛЮЧА** в надежном месте.

5.4 Номер двигателя

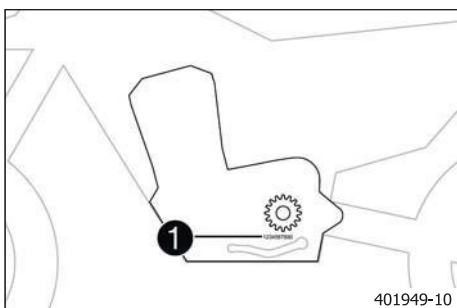

Номер двигателя **1** расположен на левой стороне двигателя под ведущей звездочкой.

5.5 Серийный номер вилки

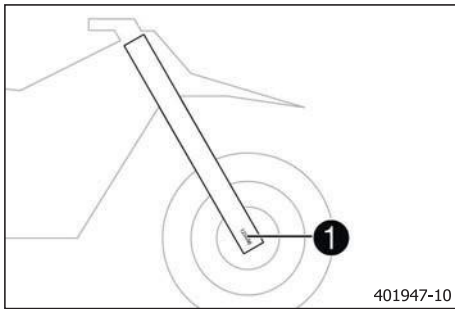

Каталожный номер вилки ❶ расположен на внутренней стороне башмака вилки.

5.6 Каталожный номер амортизатора

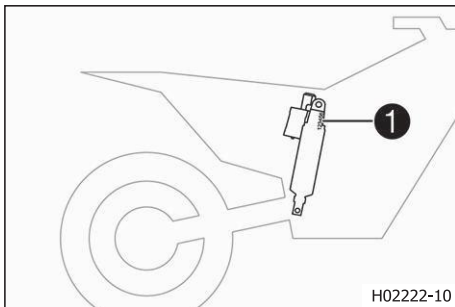

Каталожный номер амортизатора ❶ расположен на его верхней части.

6 Органы управления

6.1 Рычаг сцепления

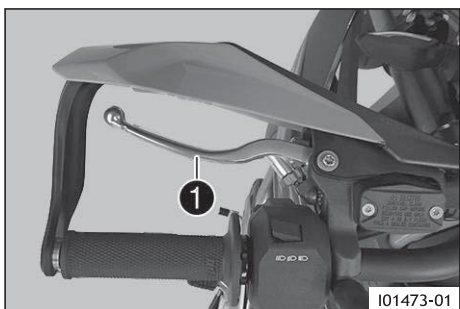

Рычаг сцепления **1** установлен на левой стороне руля. Сцепление включается гидравлически и регулируется автоматически.

6.2 Рычаг ручного тормоза

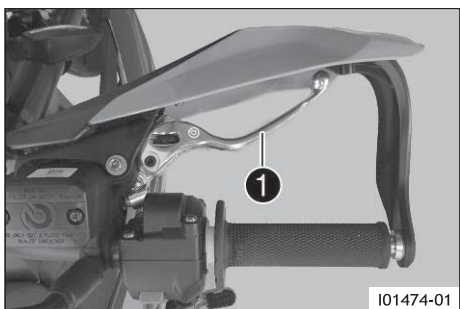

Рычаг ручного тормоза **1** установлен на правой стороне руля. Передний тормоз включается с помощью рычага ручного тормоза.

6.3 Ручка газа



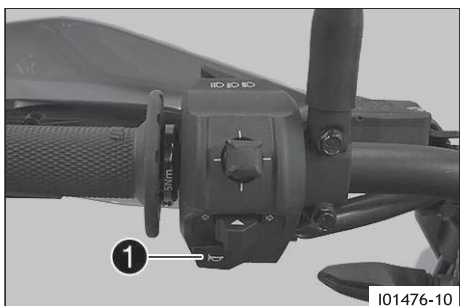

Ручка газа **1** расположена на правой стороне руля.

6.4 Кнопка звукового сигнала





Кнопка звукового сигнала **1** установлена на левой стороне руля.

Состояние	Значение
Кнопка звукового сигнала  в базовом положении	Нет функции
Кнопка звукового сигнала  нажата	В данном положении клаксон работает.

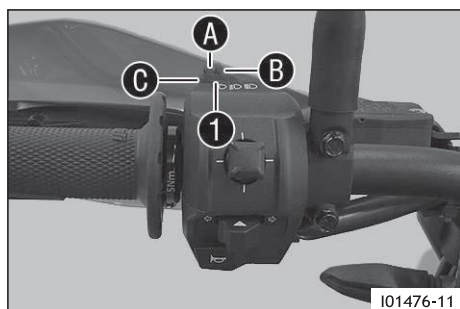
6.5 Переключатель света



Переключатель света ❶ установлен на левой стороне руля.

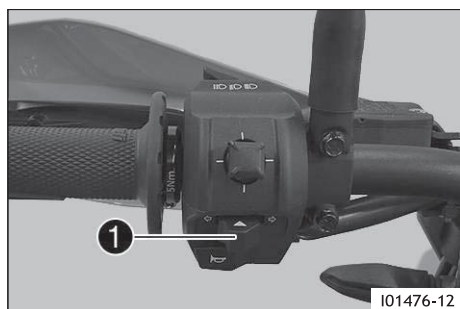

Состояние	Значение
	Выключатель света в положении A . В данном положении включены ближний свет и задние фонари.
	Выключатель света в положении B . В этом положении включены дальний свет и задние фонари.
	Выключатель света в положении C . В этом положении работает проблесковый сигнал фары.

6.6 Переключатель сигнала поворота



Переключатель сигнала поворота ❶ установлен на левой стороне руля.

Чтобы выключить сигнал поворота, нажмите на выключатель сигнала поворота в направлении корпуса выключателя.

Состояние	Значение
	Переключатель указателей поворота переведен в левое положение. Включен левый поворотник.
	Переключатель указателей поворота переведен в правое положение. Включен правый поворотник.





Примечание

После использования выключатель сигнала поворота автоматически возвращается в центральное положение.

6.7 Устройство аварийного выключения



Аварийный переключатель ВЫКЛ (OFF) ❶ установлен на правой стороне руля.

Состояние	Значение
	Кнопка аварийного выключения в положении ВЫКЛ. В данном положении цепь зажигания разорвана, работающий двигатель будет заглушен и не может быть запущен. На дисплее появляется сообщение.
	Кнопка аварийного выключения в положении ВКЛ. Данное положение необходимо для работы: цепь зажигания замкнута.

6.8 Электрический стартер



Электрический стартер **1** расположен на правой стороне руля.

Состояние		Значение
	Кнопка электрического стартера (⚡) в базовом положении	Нет функции
	Кнопка электрического стартера (⚡) нажата	В данном положении включается стартер.

6.9 Замок зажигания и рулевой колонки



Замок зажигания и рулевой колонки расположен перед сиденьем.

Состояние		Значение
	Зажигание выключено	В данном положении цепь зажигания разомкнута, работающий двигатель будет заглушен, и заглушенный двигатель не запустится. Ключ зажигания можно вынуть.
	Зажигание включено	В данном положении цепь зажигания замкнута, и двигатель может быть запущен.
	Замок рулевой колонки	В данном положении цепь зажигания разомкнута и рулевое управление заблокировано. Ключ зажигания можно вынуть.

6.10 Фиксатор сиденья



Петля **1** для разблокировки сиденья расположена под крышкой топливного бака.

6.11 Поручни



Поручни **1** служат для перемещения мотоцикла с места на место. Если вы перевозите пассажира, он может держаться за поручни во время поездки.

6.12 Пассажирские подножки



Пассажирские подножки можно складывать вверх и вниз.

Состояние	Значение
Пассажирские подножки сложены	Для использования без пассажира
Пассажирские подножки выдвинуты	Для использования с пассажиром

6.13 Рычаг переключения передач

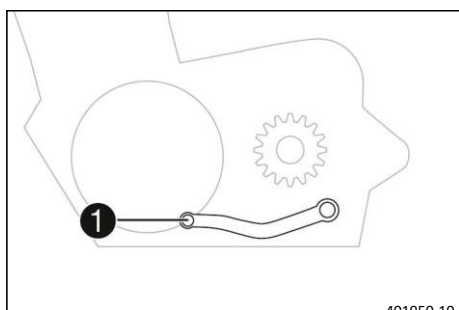

Рычаг переключения передач **1** расположен слева от двигателя.

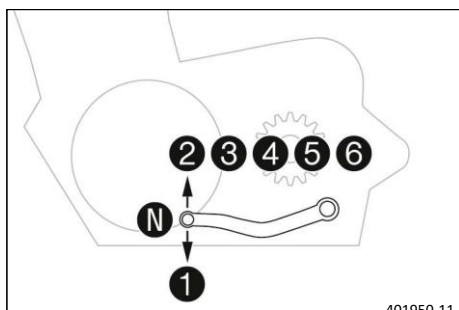

Положения передач показаны на рисунке. Нейтраль или положение холостого хода находится между первой и второй передачами.

6.14 Педаль тормоза

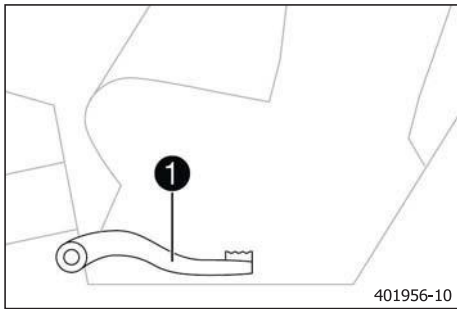

Педаль тормоза **1** расположена перед правой подножкой. Задний тормоз приводится в действие педалью.

6.15 Боковая подставка

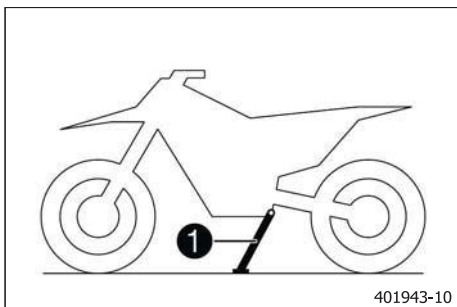

Боковая подставка **1** расположена на левой стороне транспортного средства. Боковая подставка используется для парковки мотоцикла.



Примечание

Во время езды боковую подставку необходимо сложить.

Боковая подставка соединена с системой безопасного пуска – см. инструкции по езде.

6.16 Открытие крышки топливного бака



ОПАСНОСТЬ

Риск возгорания! Топливо легко воспламеняется.

Топливо в топливном баке расширяется при нагревании и может вытечь в случае переполнения.

- Не заправляйте транспортное средство вблизи источников открытого огня, раскаленных и тлеющих предметов.
- Следите за тем, чтобы никто не курил вблизи транспортного средства во время заправки.
- Выключайте двигатель при заправке топливом.
- Следите за тем, чтобы топливо не пролилось, особенно на горячие части транспортного средства.
- В случае пролива топлива немедленно вытрите его.
- Не переполняйте топливный бак.



ПРЕДУПРЕЖДЕНИЕ

Риск отравления! Топливо вредно для здоровья.

- Не допускайте попадания топлива на кожу, в глаза и на одежду.
- При проглатывании топлива немедленно обратитесь к врачу.
- Не вдыхайте пары топлива.
- В случае попадания на кожу немедленно промойте пораженный участок большим количеством воды.
- При попадании топлива в глаза тщательно промойте их водой и немедленно обратитесь к врачу.
- Если топливо попало на одежду, смените ее.
- Храните топливо надлежащим образом в подходящей таре и в недоступном для детей месте.



ПРИМЕЧАНИЕ

Риск загрязнения окружающей среды! Неправильное обращение с топливом опасно для окружающей среды.

- Не допускайте попадания топлива в грунтовые воды, почву или канализацию.

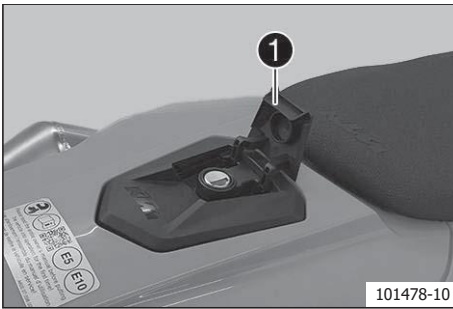

- Поднимите защиту **1** крышки заливной горловины топливного бака и вставьте ключ зажигания.
- Поверните ключ зажигания на 90° против часовой стрелки и снимите крышку заливной горловины топливного бака.



Примечание

Крышка заливной горловины топливного бака снабжена сапуном топливного бака.

6.17 Закрытие крышки топливного бака

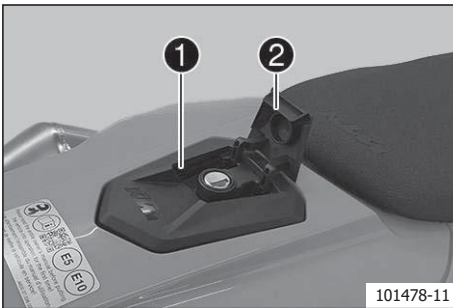

- Установите крышку топливного бака на место **1** и поверните ключ зажигания на 90° по часовой стрелке.
- Выньте ключ зажигания и закройте защиту **2**.

7.1 Приборная панель

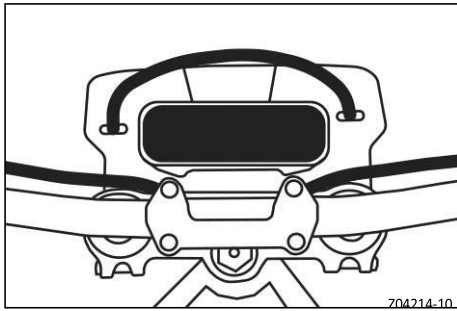

Комбинированная приборная панель активируется при включении зажигания.

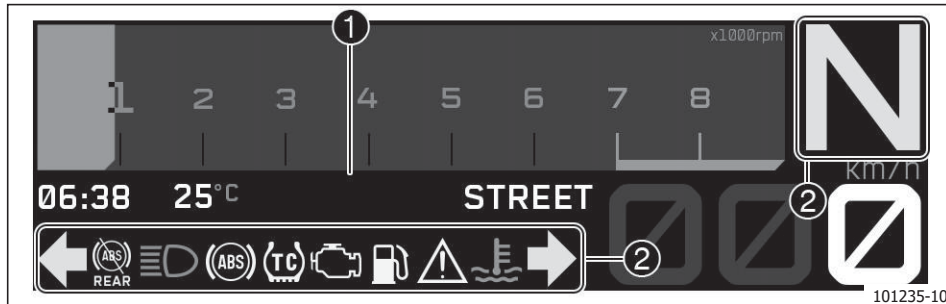

Комбинированная приборная панель разделена на две функциональные зоны.

Дисплей **1**

2 индикаторные лампы (стр. 24)

7.2 Демонстрационный режим



Демонстрационный режим активируется на заводе и позволяет тестировать дополнительные функции программного обеспечения.

После преодоления расстояния демонстрационный режим автоматически отключается при выключении зажигания.

Расстояние до отключения демонстрационного режима	1,500 км (932,1 мили)
---	--------------------------

Демонстрационные режимы отображаются в области **1** дисплея.

Примечание

Уведомления об оставшемся расстоянии до отключения демонстрационного режима отображаются через регулярные промежутки времени.

По окончании демонстрационного режима все дополнительные функции программного обеспечения будут деактивированы и перестанут отображаться. Дополнительные функции программного обеспечения можно приобрести у официального дилера KTM.

Функции, включенные в демонстрационный режим

- **ДОРОЖНЫЙ ПАКЕТ (TRACK PACK)** включает в себя режимы передвижения **Трек (Track)**, ПСМ (МТС) +РСД (MSR), отключаемую **ABS** на заднем колесе, регулируемые характеристики чувствительности отклика на поворот ручки газа, регулируемую противобуксовочную систему мотоцикла
- **КВИКШИФТЕР+ (QUICKSHIFTER+)**

7.3 включение и проверка

7.3.1 Активация комбинированной приборной панели



Комбинированная приборная панель активируется при включении зажигания.

7.3.2 Проверка дисплея

Чтобы вы могли проверить, правильно ли работает дисплей, все сегменты дисплея на короткое время загораются.

7.4 предупреждения

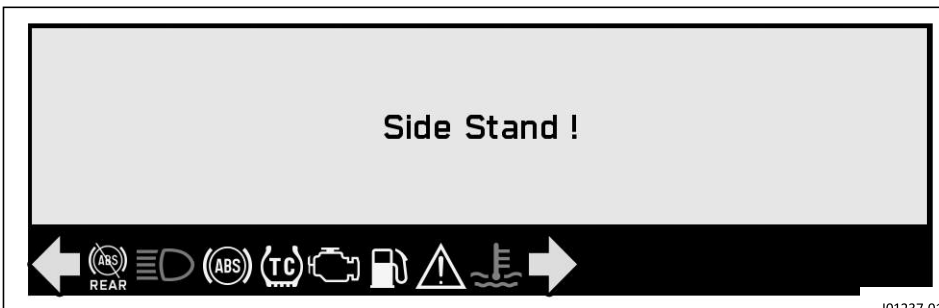

В центре дисплея появляются предупреждения, которые обозначаются желтым или красным цветом в зависимости от их важности.

Желтые предупреждения указывают на неисправность или информацию, которая требует оперативного вмешательства или корректировки стиля езды.



Красные предупреждения обозначают неисправность или информацию, требующую немедленного вмешательства.



Примечание

Предупреждения можно скрыть, нажав любую кнопку. Все существующие предупреждения отображаются в подменю **Предупреждение** до тех пор, пока они не перестанут быть активными.

7.5 индикаторные лампы

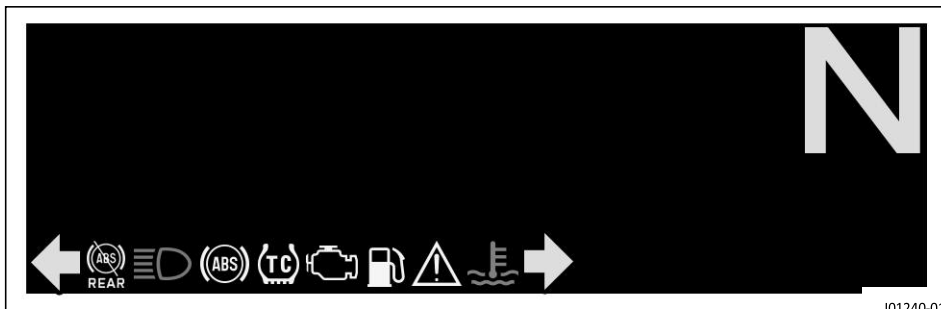

Индикаторные лампы предоставляют дополнительную информацию о рабочем состоянии мотоцикла. При включении зажигания все индикаторные лампы загораются на короткое время.



Примечание

Лампа индикации неисправности горит всегда, пока двигатель не работает. Если двигатель работает, а лампа индикации неисправности горит, остановитесь (стараясь не подвергать опасности себя и других участников движения) и обратитесь в официальную мастерскую KTM. Сигнальная лампа давления масла горит всегда, пока двигатель не работает. Если двигатель работает и загорелась сигнальная лампа давления масла , немедленно остановитесь (стараясь не подвергать опасности себя и других участников движения) и выключите двигатель. Сигнальная лампа ABS загорается по достижении скорости примерно 6 км/ч (примерно 4 миль/ч) или более.

Состояние	Значение
	Индикатор указателя поворота мигает зеленым цветом с равными интервалами.
	Индикатор неисправности системы OBD горит желтым светом.
	Предупреждающий сигнал ABS горит желтым светом
	Предупреждающий сигнал ABS заднего колеса горит желтым светом
	Индикатор холостого хода горит зеленым цветом
	Индикаторная лампа TC загорается/мигает желтым цветом
	Предупреждающий сигнал давления масла горит красным светом

Состояние		Значение
	Индикатор дальнего света горит синим цветом	Включен дальний свет.
	Общий предупреждающий индикатор горит желтым цветом	Обнаружено примечание/предупреждение о безопасности эксплуатации. Это также отображается на дисплее.
	Предупреждающий сигнал уровня топлива горит желтым светом	Уровень топлива достиг резервной отметки.
	Индикатор температуры охлаждающей жидкости горит синим цветом	Двигатель холодный.
	Индикатор температуры охлаждающей жидкости горит красным светом	Двигатель горячий.

7.6 Стандартный дисплей

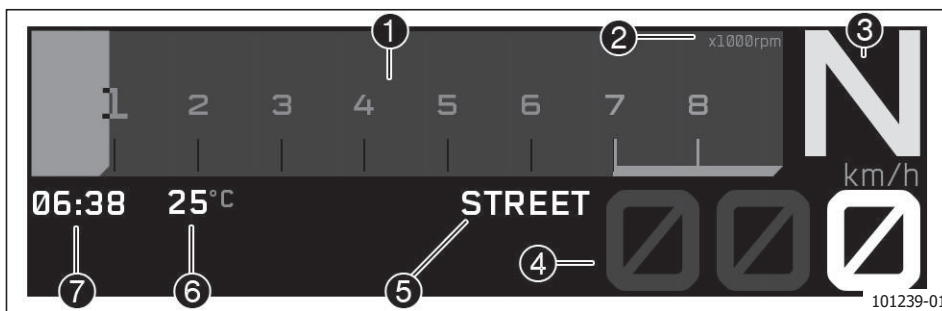

- 1 скорость (стр. 27)
- 1 предупреждающий световой сигнал переключения передач (стр. 27)
Индикатор необходимости переключения на следующую передачу встроен в индикатор счетчика оборотов.
- 2 Единицы измерения для отображения оборотов двигателя
- 3 Отображение передачи
- 4 Скорость (стр. 26)
- 5 Дисплей **Режима езды (Ride-Mode)** (стр. 28)
- 6 индикатор температуры окружающего воздуха (стр. 29)
- 7 время (стр. 28)

7.7 Стандартный уменьшенного размера

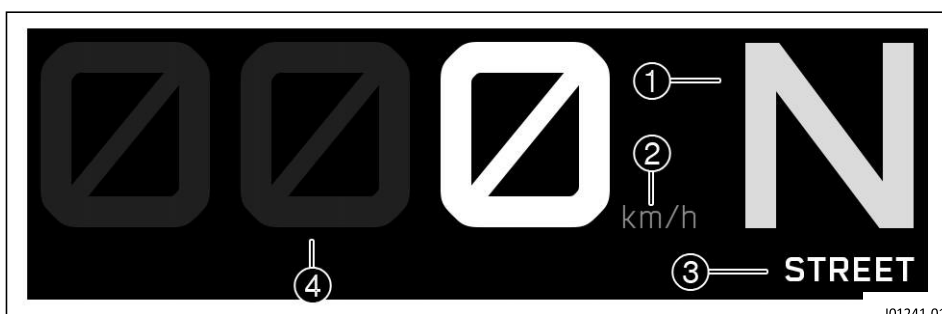

- 1 Отображение передачи
- 2 Единица измерения скорости
- 3 Дисплей **Режима езды (Ride-Mode)** (стр. 28)
- 4 Скорость (стр. 27)

7.8 Отображение маршрута (опция)

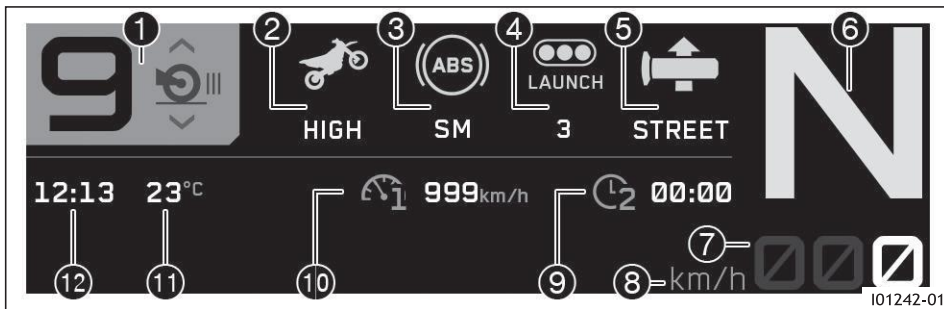

- | | |
|--|--|
| ① Регулятор вращения (опция) | ⑦ Скорость (стр. 26) |
| ② Режим предотвращения езды на заднем колесе | ⑧ Единица измерения скорости |
| ③ Режим ABS | ⑨ Избранное 1 |
| ④ Лаунч контрол (Launch control) | ⑩ Избранное 2 |
| ⑤ Чувствительность отклика на поворот ручки газа (Throttle Response) | ⑪ индикатор температуры окружающего воздуха (стр. 29) |
| ⑥ Отображение передачи | ⑫ время (стр. 28) |

7.9 Уменьшенный экран режима Track (опция)

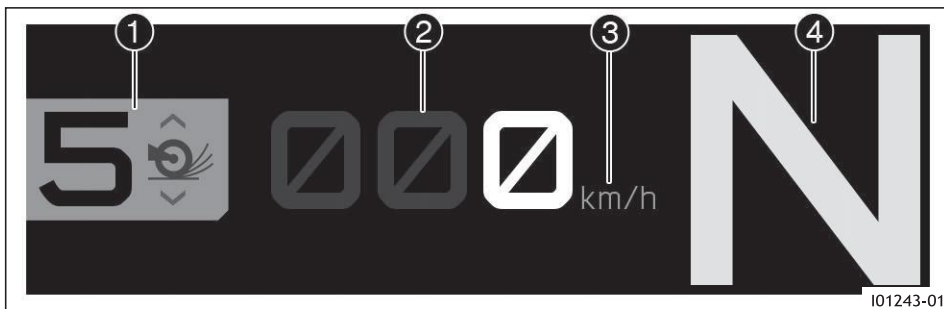

- | | |
|------------------------------|------------------------------|
| ① Регулятор вращения (опция) | ③ Единица измерения скорости |
| ② Скорость (стр. 26) | ④ Отображение передачи |

7.10 Скорость



Скорость отображается в области ① дисплея.
 Скорость ① отображается в километрах в час **км/ч** или в милях в час **миль/ч**.
 Единицы измерения скорости можно настроить в подменю **Расстояние (Distance)**.

7.11 скорость

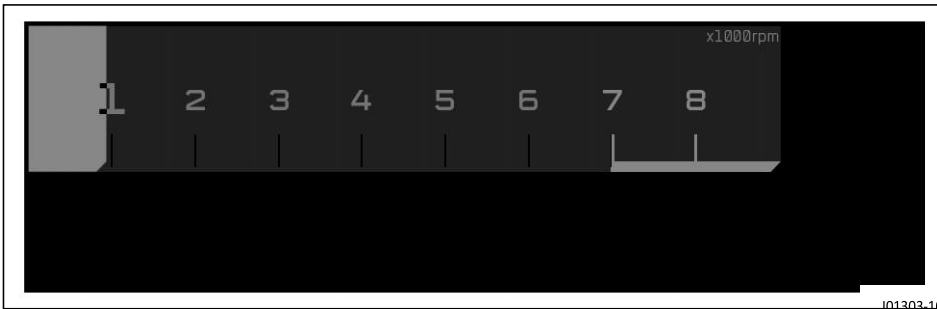

Частота вращения двигателя отображается в оборотах в минуту.

7.12 световой индикатор передачи

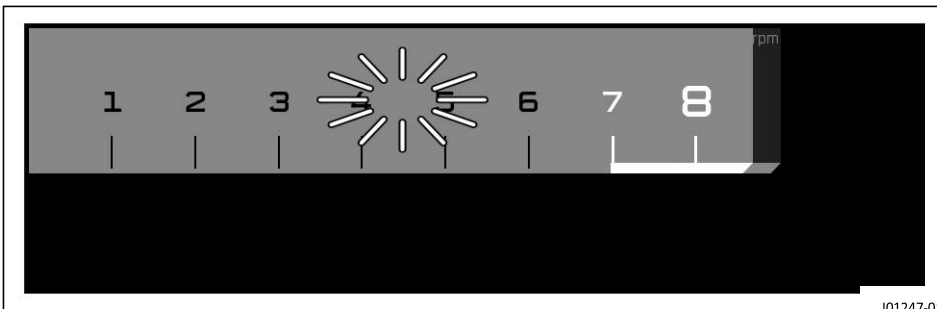

Индикатор необходимости переключения на следующую передачу встроен в индикатор счетчика оборотов.

В подменю **Shift Light** (Индикатор переключения) можно установить обороты двигателя для предупреждающего сигнала о необходимости переключения на следующую передачу. Во время обкатки (до 1000 км / 621 миль) индикатор переключения всегда работает. Только после этого можно отключить предупреждающий световой сигнал переключения передач и настроить значения оборотов **RPM1 (ОБ/МИН1)** и **RPM2 (ОБ/МИН2)**. При скорости **RPM1 (ОБ/МИН1)** предупреждающий световой сигнал мигает, а при скорости **RPM2 (ОБ/МИН2)** он мигает и меняет цвет.



Примечание

После первого обслуживания предупреждающий световой сигнал переключения передач отключается, когда двигатель прогрет и находится на шестой передаче.

Температура охлаждающей жидкости	≤ 35 °C (≤ 95,0 °F)
ОДО (Одометр)	< 1000 км (< 621,4 мили)
Предупреждающий световой сигнал переключения передач всегда мигает при	6 500 об/мин (108,33 Гц)

Температура охлаждающей жидкости	> 35 °C (> 95,0 °F)
ОДО (Одометр)	> 1000 км (> 621,4 мили)
Сигнальная лампа переключения передач ОБ/МИН1 (RPM1)	мигает
Сигнальная лампа переключения передач ОБ/МИН2 (RPM2)	мигает и меняет цвет

7.13 Дисплей Режимы езды (RideMode)



Настройка **Режима езды (RideMode)** (стр. 136) отображается в области ❶ дисплея. Режим езды можно настроить в меню **Режим езды (RideMode)**.

7.14 время



Время отображается в области ❶ дисплея. Время может отображаться в 24-часовом или 12-часовом формате на всех языках. Формат времени можно настроить в меню **Формат часов (Clock Format)**.



Примечание

Время должно быть сброшено, если 12-вольтовый аккумулятор был отсоединен от транспортного средства или был извлечен предохранитель.

7.15 дисплей температуры охлаждающей жидкости

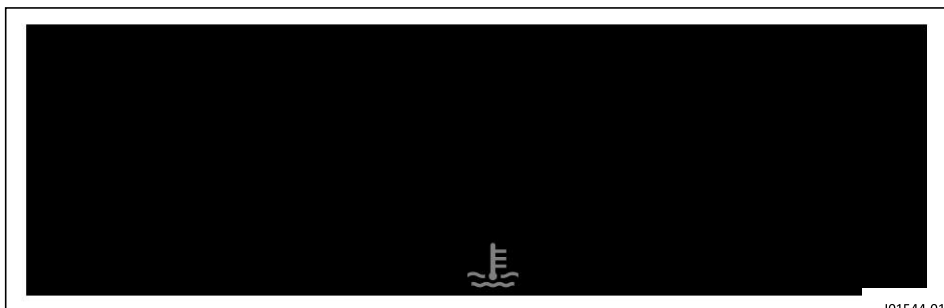

Температура охлаждающей жидкости отображается с помощью символа . Цвет символа меняется в зависимости от температуры. Символ исчезнет, как только двигатель достигнет рабочей температуры.



ПРИМЕЧАНИЕ

Отказ двигателя (Engine failure) Перегрев повреждает двигатель.

- При появлении предупреждения о температуре охлаждающей жидкости немедленно остановитесь, соблюдая осторожность, чтобы не подвергать опасности себя и других участников движения.
- Дайте двигателю и системе охлаждения остыть.
- Проверьте и, при необходимости, откорректируйте уровень охлаждающей жидкости в системе охлаждения, пока она находится в охлажденном состоянии.



Примечание

Если указатель температуры охлаждающей жидкости горит загорится красным цветом, дисплей также начинает мигать с отображением предупреждения. При перегреве системы охлаждения максимальные обороты двигателя ограничиваются.

Состояние		Значение
	Указатель температуры охлаждающей жидкости горит синим цветом.	Двигатель холодный.
	Не горит указатель температуры охлаждающей жидкости.	Двигатель прогрет до рабочей температуры.
	Указатель температуры охлаждающей жидкости горит красным светом.	Двигатель горячий.

7.16 индикатор температуры окружающего воздуха



Температура окружающего воздуха отображается в области **1** дисплея.

Температура окружающего воздуха отображается в °C или °F.

Единицу измерения температуры окружающего воздуха можно настроить в подменю **Температура (Temperature)**.

7.17 Отображение избранных параметров

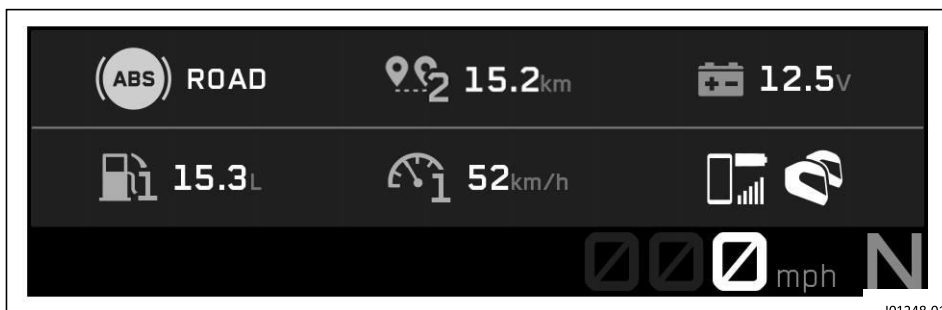

На индикаторе **Избранное (Favorites)** отображается до шести элементов информации.

Нажмите кнопку **ВВЕРХ (UP)** или **ВНИЗ (DOWN)**, чтобы отобразить **Избранное (Favorites)**.

Отображение **Избранного (Favorites)** можно настроить по своему усмотрению в подменю **Избранное (Favorites)**.

7.18 Отображение навигации (опция)



Индикатор **Навигация (Navigation)**(опция) появляется при включении функции навигации. На индикаторе **Навигация (Navigation)** (опция) отображаются стрелка направления, расстояние до пункта назначения, расчетное время прибытия согласно мобильному телефону, расстояние до следующей путевой точки и название улицы.

Индикатор **Навигация (Navigation)** (опция) можно включить или выключить в подменю **Навигация (Navigation)** (опция).

Условия использования:

- Приборная панель подключена к совместимому мобильному телефону.
- Приложение **KTMconnect** (опция) устанавливается и подключается на совместимом мобильном телефоне (ОС Android версии 7.0, ОС iOS версии 14).

7.19 Отображение телефонных вызовов

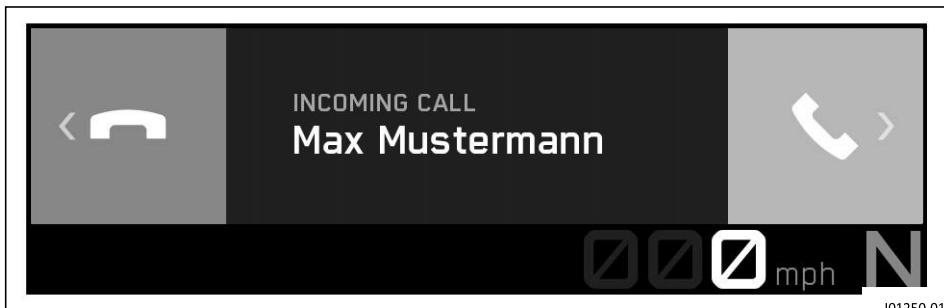

ПРЕДУПРЕЖДЕНИЕ

Риск ДТП! Слишком высокая громкость наушников отвлекает внимание от дорожной обстановки.

- Всегда выбирайте достаточно низкий уровень громкости наушников, чтобы вы могли четко слышать акустические сигналы.

Индикатор **Вызова (Call)** появляется при входящих или активных вызовах.

Нажмите кнопку **ВПРАВО (RIGHT)**, чтобы принять входящий вызов.

Нажмите кнопку **ВЛЕВО (LEFT)**, чтобы отклонить входящий вызов.

Нажмите кнопку **ВВЕРХ (UP)**, чтобы увеличить громкость звука.

Нажмите кнопку **ВНИЗ (DOWN)**, чтобы уменьшить громкость звука.



Примечание

Невозможно изменить громкость звука с помощью комбинированного переключателя на каждом мобильном телефоне.

Отображается продолжительность вызова и контакт. В зависимости от настроек мобильного телефона контакт отображается по имени.

Во время активного телефонного разговора навигация по меню невозможна.

Условия использования:

- Приборная панель подключена к совместимому мобильному телефону.

7.20 Режим дистанционного управления (Опция)



Индикатор **Режима дистанционного управления (Remote Control Mode)** (опция) появляется, когда активирован **Режим дистанционного управления (Remote Control Mode)**. При нажатии кнопки **ВЛЕВО (LEFT)** в течение примерно 3 секунд активируется **Режим дистанционного управления (Remote Control Mode)** (опция). При нажатии кнопки **ВЛЕВО (LEFT)** в течение примерно 3 секунд происходит выход из **Режима дистанционного управления (Remote Control Mode)** (опция).

Если активирован **Режим дистанционного управления (Remote Control Mode)**(опция), можно использовать комбинированный переключатель для перемещения в приложении на мобильном телефоне.



Примечание

В **Режиме дистанционного управления (Remote Control Mode)**(опция) можно осуществлять навигацию только внутри приложения.

Если активен **Режим дистанционного управления (Remote Control Mode)** (опция), навигация в комбинации приборов невозможна.

Режим дистанционного управления (Remote Control Mode) (опция) не может быть активирован, если открыто меню.

Условия использования:

- Приборная панель должна быть подключена к совместимому мобильному телефону.
- На совместимом мобильном телефоне (ОС Android версии 7.0, ОС iOS версии 14) должно быть установлено, подключено и открыто приложение **KTMconnect** (опция)

7.21 Меню

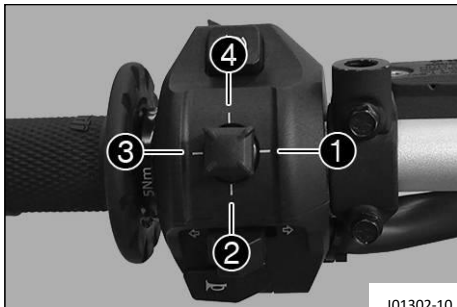

Примечание

Нажмите кнопку **ВПРАВО (RIGHT)** ① на начальном экране, чтобы открыть меню.

Перемещайтесь по меню с помощью кнопки **ВВЕРХ (UP)** ④ или кнопки **ВНИЗ (DOWN)** ②.

При нажатии кнопки **ВЛЕВО (LEFT)** ③ структура меню переходит на один шаг назад, или меню закрывается.

7.21.1 Таймер кругов (опция)

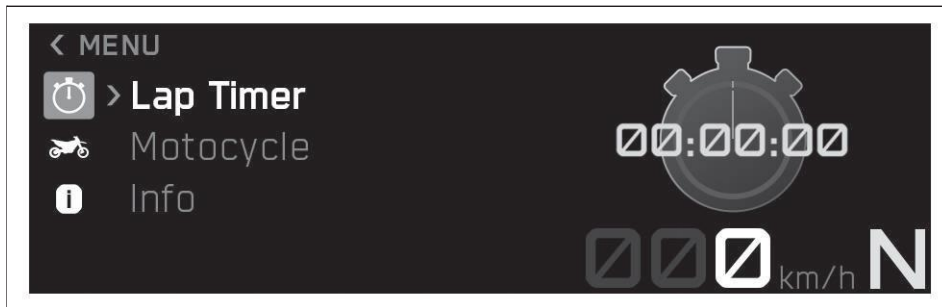

Условие: режим езды **Трек (Track)**(опция) активирован.

- Нажмите кнопку **ВПРАВО (RIGHT)**, когда меню закрыто.
- Нажимайте кнопку **ВВЕРХ (UP)** или **ВНИЗ (DOWN)**, пока не будет выделена надпись **Lap Timer (Таймер кругов)**.
- Нажмите кнопку **ВПРАВО (RIGHT)**, чтобы открыть меню.

В меню **Таймер кругов (Lap Timer)** можно отобразить время прохождения кругов и установить контрольные круги.

7.21.1.1 Настройки таймера кругов (опция)



Условие: режим езды **Трек (Track)**(опция) активирован.

- Нажмите кнопку **ВПРАВО (RIGHT)**, когда меню закрыто.
- Нажимайте кнопку **ВВЕРХ (UP)** или **ВНИЗ (DOWN)**, пока не будет выделена надпись **Таймер кругов (Lap Timer)**.
- Нажмите кнопку **ВПРАВО (RIGHT)**, чтобы открыть меню.
- Нажимайте кнопку **ВВЕРХ (UP)** или **ВНИЗ (DOWN)**, пока не будет выделена надпись **Настройки таймера кругов (Lap Timer Settings)**.

Таймер кругов (Lap Timer Settings) (опция) можно включать и выключать.

7.21.1.2 Установить контрольный круг (опция)

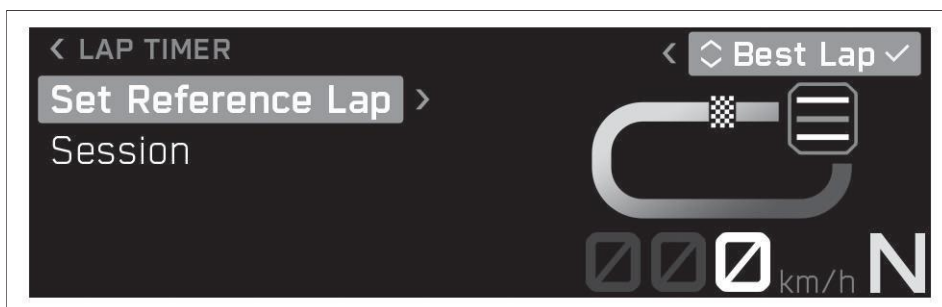

Условие: режим езды **Трек (Track)**(опция) активирован.

- Нажмите кнопку **ВПРАВО (RIGHT)**, когда меню закрыто.
- Нажимайте кнопку **ВВЕРХ (UP)** или **ВНИЗ (DOWN)**, пока не будет выделена надпись **Таймер кругов (Lap Timer)**.
- Нажмите кнопку **ВПРАВО (RIGHT)**, чтобы открыть меню.
- Нажимайте кнопку **ВВЕРХ (UP)** или **ВНИЗ (DOWN)**, пока не будет выделена надпись **Установить контрольный круг (Set Reference Lap)**.

Можно установить контрольный круг.

7.21.1.3 Установка целевого времени прохождения круга (опция)

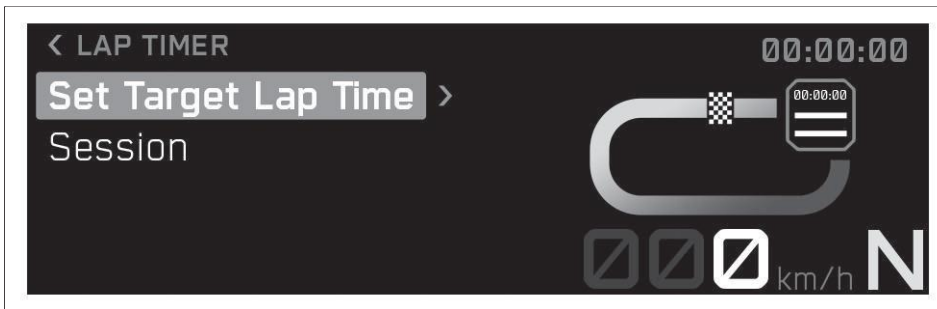

Условие: режим езды **Трек (Track)**(опция) активирован.

- Нажмите кнопку **ВПРАВО (RIGHT)**, когда меню закрыто.
- Нажимайте кнопку **ВВЕРХ (UP)** или **ВНИЗ (DOWN)**, пока не будет выделена надпись **Lap Timer (Таймер кругов)**.
- Нажмите кнопку **ВПРАВО (RIGHT)**, чтобы открыть меню.
- Нажимайте кнопку **ВВЕРХ (UP)** или **ВНИЗ (DOWN)**, пока не будет выделена надпись **Установка целевого времени прохождения круга (Set Target Lap Time)**.

Можно установить целевой круг.

7.21.1.4 Сессия (опция)

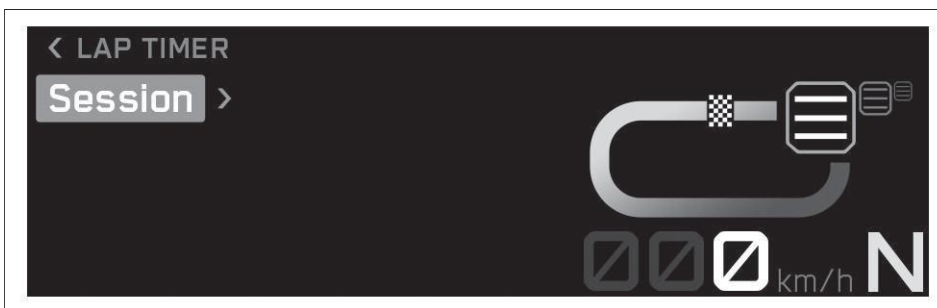

Условие: режим езды **Трек (Track)**(опция) активирован.

- Нажмите кнопку **ВПРАВО (RIGHT)**, когда меню закрыто.
- Нажимайте кнопку **ВВЕРХ (UP)** или **ВНИЗ (DOWN)**, пока не будет выделена надпись **Таймер кругов (Lap Timer)**.
- Нажмите кнопку **ВПРАВО (RIGHT)**, чтобы открыть меню.
- Нажимайте кнопку **ВВЕРХ (UP)** или **ВНИЗ (DOWN)**, пока не будет выделена надпись **Сеанс (Session)**.

Здесь отображаются всё время прохождения кругов.

7.21.2 Мотоцикл



- Нажмите кнопку **ВПРАВО (RIGHT)**, когда меню закрыто.
- Нажимайте кнопку **ВВЕРХ (UP)** или **ВНИЗ (DOWN)**, пока не будет выделена надпись **Мотоцикл (Motorcycle)**.
- Нажмите кнопку **ВПРАВО (RIGHT)**, чтобы открыть меню.

В разделе **Мотоцикл (Motorcycle)** можно выполнить настройки, относящиеся к мотоциклу, такие как режим передвижения, режим ABS, регулятор вращения и ПСМ (МТС).

7.21.2.1 Режим езды

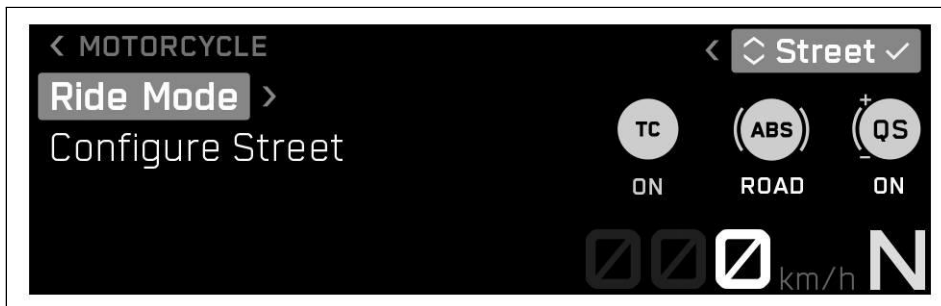

- Нажмите кнопку **ВПРАВО (RIGHT)**, когда меню закрыто.
- Нажимайте кнопку **ВВЕРХ (UP)** или **ВНИЗ (DOWN)**, пока не будет выделена надпись **Мотоцикл (Motorcycle)**.
- Нажмите кнопку **ВПРАВО (RIGHT)**, чтобы открыть меню.



ПРЕДУПРЕЖДЕНИЕ

Риск ДТП! Неправильно выбранный режим езды затрудняет управление транспортным средством. Каждый из режимов передвижения подходит только для определенных условий.

- Всегда выбирайте режим передвижения, соответствующий поверхности, по которой вы едете, погоде и ситуации.

- Нажимайте кнопку **ВВЕРХ (UP)** или **ВНИЗ (DOWN)**, пока не будет выделена надпись **Режим передвижения (Ride Mode)**.
- Нажмите кнопку **ВПРАВО (RIGHT)**, чтобы открыть подменю.
- Активируйте пункт меню с помощью кнопки **ВВЕРХ (UP)** или **ВНИЗ (DOWN)**.
- Нажмите кнопку **ВПРАВО (RIGHT)** для выбора режима передвижения, при котором изменяются согласованные настройки двигателя и противобуксовочной системы мотоцикла.
 - ✓ **Улица (Street)** – омологированные характеристики со сбалансированной реакцией; противобуксовочная система мотоцикла позволяет заднему колесу нормально проскальзывать.
 - ✓ **Спорт (Sport)** – омологированные характеристики с очень прямым откликом; противобуксовочная система мотоцикла позволяет заднему колесу больше проскальзывать.
 - ✓ **Трек (Track)** (опция) – отклик и противобуксовочная система мотоцикла могут быть настроены индивидуально.

7.21.2.2 Настройка режима езды

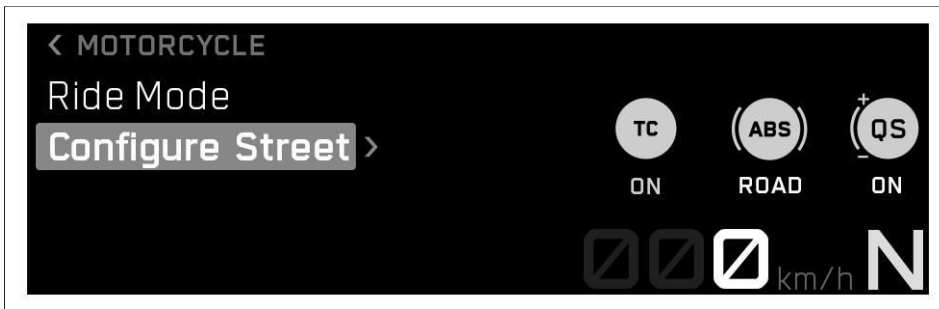

- Нажмите кнопку **ВПРАВО (RIGHT)**, когда меню закрыто.
- Нажимайте кнопку **ВВЕРХ (UP)** или **ВНИЗ (DOWN)**, пока не будет выделена надпись **Мотоцикл (Motorcycle)**.
- Нажмите кнопку **ВПРАВО (RIGHT)**, чтобы открыть меню.



ПРЕДУПРЕЖДЕНИЕ

Риск ДТП! Неправильно выбранный режим езды затрудняет управление транспортным средством. Каждый из режимов передвижения подходит только для определенных условий.

- Всегда выбирайте режим передвижения, соответствующий поверхности, по которой вы едете, погоде и ситуации.

- Нажимайте кнопку **ВВЕРХ (UP)** или **ВНИЗ (DOWN)**, пока не будет отмечена функция **Настройка режимов езды (Configure Ride Mode)**.
 - Нажмите кнопку **ВПРАВО (RIGHT)**, чтобы открыть подменю.
- Функции **Режима езды (Ride Mode)**, такие как **ABS** или **Режим дисплея (Display Mode)** можно настроить в режиме **Настройка режимов езды (Configure Ride Mode)**.

7.21.2.3 Регулятор проскальзывания (опция)

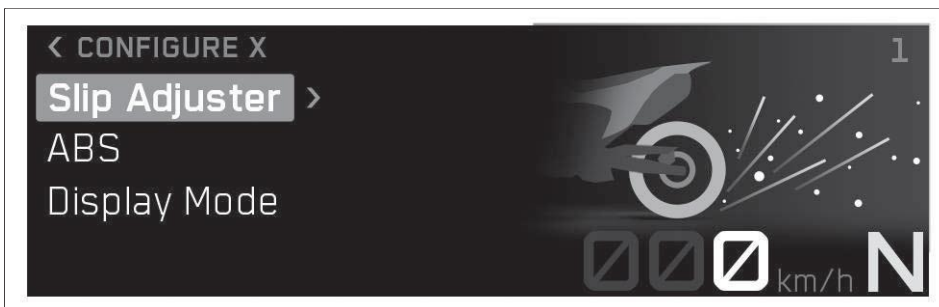

Условие: режим езды **Трек (Track)**(опция) активирован.

- Нажмите кнопку **ВПРАВО (RIGHT)**, когда меню закрыто.
- Нажимайте кнопку **ВВЕРХ (UP)** или **ВНИЗ (DOWN)**, пока не будет выделена надпись **Мотоцикл (Motorcycle)**.
- Нажмите кнопку **ВПРАВО (RIGHT)**, чтобы открыть меню.



ПРЕДУПРЕЖДЕНИЕ

Риск ДТП! Неправильно выбранный режим езды затрудняет управление транспортным средством. Каждый из режимов передвижения подходит только для определенных условий.

- Всегда выбирайте режим передвижения, соответствующий поверхности, по которой вы едете, погоде и ситуации.

- Нажимайте кнопку **ВВЕРХ (UP)** или **ВНИЗ (DOWN)**, пока не будет отмечена функция **Configure Ride Mode (Настройка режимов езды)**.
- Нажмите кнопку **ВПРАВО (RIGHT)**, чтобы открыть подменю.
- Нажимайте кнопку **ВВЕРХ (UP)** или **ВНИЗ (DOWN)**, пока не выделится надпись **Регулятор проскальзывания (Slip Adjuster)**.
- Нажмите кнопку **ВПРАВО (RIGHT)**, чтобы открыть подменю.
- Нажмите кнопку **ВПРАВО (RIGHT)**, чтобы установить максимально допустимое проскальзывание противобуксовочной системы мотоцикла.

Не открывайте дроссельную заслонку во время выбора.

Регулятор вращения – это функция противобуксовочной системы мотоцикла. Регулировка проскальзывания позволяет настроить противобуксовочную систему мотоцикла через девять уровней на желаемую трехмерную характеристику. Уровень 0 обеспечивает максимальное проскальзывание заднего колеса, а уровень 9 – минимальное. Для регулировки **Регулятора проскальзывания (Slip Adjuster)** можно использовать кнопки **ВВЕРХ (UP)** и **ВНИЗ (DOWN)** на главном дисплее или в меню **Регулятор проскальзывания (Slip Adjuster)**.



Примечание

Регулировка проскальзывания доступна только в режиме езды **Трек (Track)** (опция). Регулятор вращения доступен только при активированной противобуксовочной системе мотоцикла.

<ul style="list-style-type: none"> – Нажмите и удерживайте кнопку ВНИЗ (DOWN) или кнопку ВПРАВО (RIGHT) примерно 2 секунды. 	<p>Активируется уровень регулировки проскальзывания 0.</p>
--	--

7.21.2.4 Регулятор динамического проскальзывания (опция)



Условие: режим езды **Трек (Track)** (опция) активирован.

- Нажмите кнопку **ВПРАВО (RIGHT)**, когда меню закрыто.
- Нажимайте кнопку **ВВЕРХ (UP)** или **ВНИЗ (DOWN)**, пока не будет выделена надпись **Мотоцикл (Motorcycle)**.
- Нажмите кнопку **ВПРАВО (RIGHT)**, чтобы открыть меню.



ПРЕДУПРЕЖДЕНИЕ

Риск ДТП! Неправильно выбранный режим езды затрудняет управление транспортным средством. Каждый из режимов передвижения подходит только для определенных условий.

- Всегда выбирайте режим передвижения, соответствующий поверхности, по которой вы едете, погоде и ситуации.

- Нажимайте кнопку **ВВЕРХ (UP)** или **ВНИЗ (DOWN)**, пока не будет отмечена функция **Настройка режимов езды (Configure Ride Mode)**.
- Нажмите кнопку **ВПРАВО (RIGHT)**, чтобы открыть подменю.
- Нажимайте кнопку **ВВЕРХ (UP)** или **ВНИЗ (DOWN)**, пока не будет выделен параметр **Динамический регулятор проскальзывания (Dynamic Slip Adjuster)**.
- Нажмите кнопку **ВПРАВО (RIGHT)**, чтобы открыть подменю.
- Активируйте пункт меню с помощью кнопки **ВВЕРХ (UP)** или **ВНИЗ (DOWN)**.
- Переведите кнопку **ВПРАВО (RIGHT)** в положение ВКЛ или ВЫКЛ, нажав кнопку **Динамический регулятор проскальзывания (Dynamic Slip Adjuster)**.

Не открывайте дроссельную заслонку во время выбора.

Динамический регулятор проскальзывания (Dynamic Slip Adjuster) – это функция противобуксовочной системы мотоцикла.

Если разница между крутящим моментом, требуемым водителем, и крутящим моментом, создаваемым противобуксовочной системой мотоцикла, достигает определенного значения, противобуксовочная система мотоцикла автоматически допускает большее проскальзывание.

Если водитель не требует значительно большего крутящего момента, чем заданное значение противобуксовочной системы мотоцикла, крутящий момент возвращается к исходному значению противобуксовочной системы мотоцикла.



Примечание

Регулировка проскальзывания доступна только в режиме езды **Трек (Track)** (опция). **Динамический регулятор проскальзывания (Dynamic Slip Adjuster)** доступен только при активированной противобуксовочной системе мотоцикла. Эта функция особенно подходит для езды по рыхлому грунту.

7.21.2.5 Режим предотвращения езды на заднем колесе (опция)

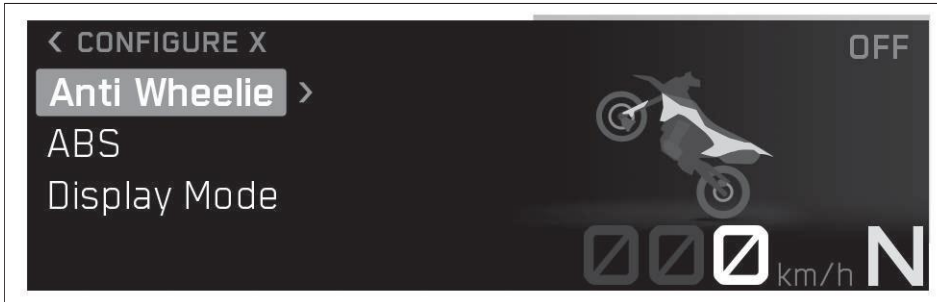

Условие: режим езды **Трек (Track)**(опция) активирован.

- Нажмите кнопку **ВПРАВО (RIGHT)**, когда меню закрыто.
- Нажимайте кнопку **ВВЕРХ (UP)** или **ВНИЗ (DOWN)**, пока не будет выделена надпись **Мотоцикл (Motorcycle)**.
- Нажмите кнопку **ВПРАВО (RIGHT)**, чтобы открыть меню.



ПРЕДУПРЕЖДЕНИЕ

Риск ДТП! Неправильно выбранный режим езды затрудняет управление транспортным средством. Каждый из режимов передвижения подходит только для определенных условий.

- Всегда выбирайте режим передвижения, соответствующий поверхности, по которой вы едете, погоде и ситуации.

- Нажимайте кнопку **ВВЕРХ (UP)** или **ВНИЗ (DOWN)**, пока не будет отмечена функция **Настройка режимов езды (Configure Ride Mode)**.



ПРЕДУПРЕЖДЕНИЕ

Риск ДТП! Электронные системы помощи водителю могут влиять на транспортное средство только в пределах его физических возможностей.

- Даже при использовании электронных систем помощи водителю всегда адаптируйте свой стиль езды к дорожным условиям, дорожной обстановке и своим собственным возможностям.

- **Режим предотвращения езды на заднем колесе (Anti Wheelie Mode)**(опция) — это частичная функция противобуксовочной системы, которая предотвращает отрыв переднего колеса от земли. Время вмешательства можно установить на разных уровнях в меню. При более высоком уровне с более поздним вмешательством вероятность отрыва переднего колеса от земли выше.
- Нажмите кнопку **ВПРАВО (RIGHT)**, чтобы открыть подменю.



ПРЕДУПРЕЖДЕНИЕ

Риск ДТП! Когда режим предотвращения езды на заднем колесе отключен, противобуксовочная система мотоцикла больше не противодействует подъему переднего колеса.

- Отключайте режим предотвращения езды на заднем колесе только при наличии соответствующего опыта.

- Нажимайте кнопку **ВВЕРХ (UP)** или **ВНИЗ (DOWN)**, пока не будет выделена надпись **Режим предотвращения езды на заднем колесе (Anti Wheelie Mode)**.
- Нажмите кнопку **ВПРАВО (RIGHT)**, чтобы открыть подменю.
- Величина **подъема** регулируется нажатием кнопки **ВНИЗ (DOWN)** или кнопки **Режим предотвращения езды на заднем колесе (Anti Wheelie Mode)**.

7.21.2.6 Лаунч контрол (Launch Control) (опция)

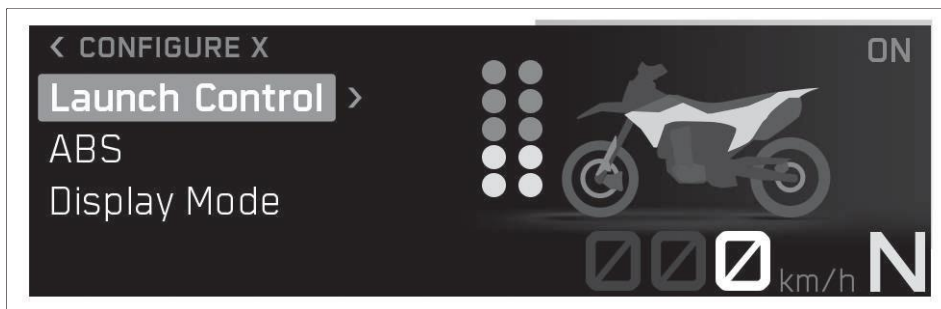

Условие: режим езды **Трек (Track)**(опция) активирован.

- Нажмите кнопку **ВПРАВО (RIGHT)**, когда меню закрыто.
- Нажимайте кнопку **ВВЕРХ (UP)** или **ВНИЗ (DOWN)**, пока не будет выделена надпись **Мотоцикл (Motorcycle)**.
- Нажмите кнопку **ВПРАВО (RIGHT)**, чтобы открыть меню.
- Нажимайте кнопку **ВВЕРХ (UP)** или **ВНИЗ (DOWN)**, пока не будет отмечена функция **Настройка режимов езды (Configure Ride Mode)**.
- Нажмите кнопку **ВПРАВО (RIGHT)**, чтобы открыть подменю.
- Нажимайте кнопку **ВВЕРХ (UP)** или **ВНИЗ (DOWN)**, пока не будет выделена надпись **Лаунч контрол (Launch Control)**.
- Нажмите кнопку **ВПРАВО (RIGHT)**, чтобы открыть подменю.
- Активируйте пункт меню с помощью кнопки **ВВЕРХ (UP)** или **ВНИЗ (DOWN)**.
- Переведите кнопку **ВПРАВО (RIGHT)** в положение ВКЛ или ВыКЛ, нажав кнопку **Лаунч контрол (Launch Control)**.

7.21.2.7 ABS

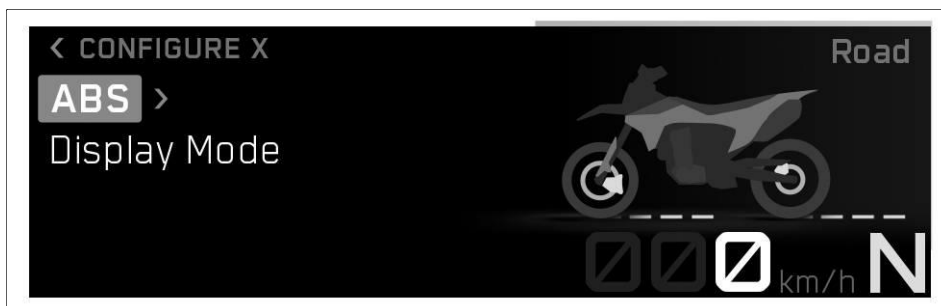

- Нажмите кнопку **ВПРАВО (RIGHT)**, когда меню закрыто.
- Нажимайте кнопку **ВВЕРХ (UP)** или **ВНИЗ (DOWN)**, пока не будет выделена надпись **Мотоцикл (Motorcycle)**.
- Нажмите кнопку **ВПРАВО (RIGHT)**, чтобы открыть меню.
- Нажимайте кнопку **ВВЕРХ (UP)** или **ВНИЗ (DOWN)**, пока не будет отмечена функция **Настройка режимов езды (Configure Ride Mode)**.
- Нажмите кнопку **ВПРАВО (RIGHT)**, чтобы открыть подменю.
- Нажимайте кнопку **ВВЕРХ (UP)** или **ВНИЗ (DOWN)**, пока не будет выделена надпись **ABS**.
- Нажмите кнопку **ВПРАВО (RIGHT)**, чтобы открыть подменю.
- Активируйте пункт меню с помощью кнопки **ВВЕРХ (UP)** или **ВНИЗ (DOWN)**.



ПРЕДУПРЕЖДЕНИЕ

Риск ДТП! Неправильно выбранный режим работы системы ABS затрудняет управление транспортным средством. Каждый из режимов ABS подходит только для определенных условий.

- Всегда выбирайте режим ABS, который подходит для грунта и дорожной обстановки.

- Нажмите кнопку **ВПРАВО (RIGHT)** для выбора нужного режима ABS.

Не открывайте дроссельную заслонку во время выбора.



Примечание

Режим ABS можно переключать во время поездки.
 Когда активен режим ABS **Дорога (Road)**, ABS контролирует оба колеса.
 Когда активен режим ABS **Бездорожье (Offroad)**, ABS управляет только передним колесом.
 В режиме **Супермото (Supermoto)** ABS контролирует только переднее колесо. Заднее колесо больше не контролируется ABS и может заблокироваться при маневрах торможения. Загорается индикаторная лампа **ЗАДН. ABS (ABS REAR)**

7.21.2.8 ПСМ (MTC)

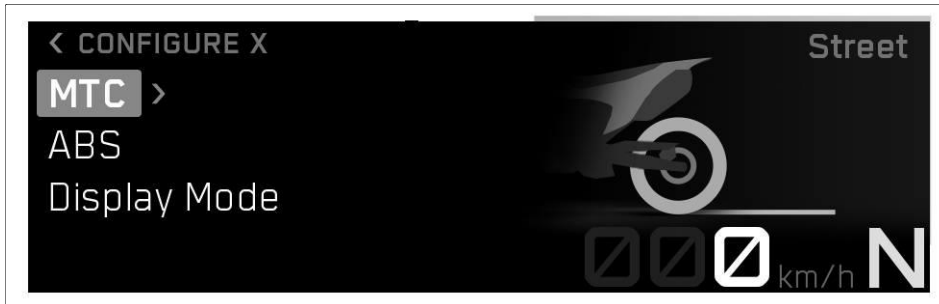

- Нажмите кнопку **ВПРАВО (RIGHT)**, когда меню закрыто.
- Нажимайте кнопку **ВВЕРХ (UP)** или **ВНИЗ (DOWN)**, пока не будет выделена надпись **Мотоцикл (Motorcycle)**.
- Нажмите кнопку **ВПРАВО (RIGHT)**, чтобы открыть меню.



ПРЕДУПРЕЖДЕНИЕ

Риск ДТП! Неправильно выбранный режим езды затрудняет управление транспортным средством. Каждый из режимов передвижения подходит только для определенных условий.

- Всегда выбирайте режим передвижения, соответствующий поверхности, по которой вы едете, погоде и ситуации.

- Нажимайте кнопку **ВВЕРХ (UP)** или **ВНИЗ (DOWN)**, пока не будет отмечена функция **Настройка режимов езды (Configure Ride Mode)**.
- Нажмите кнопку **ВПРАВО (RIGHT)**, чтобы открыть подменю.
- Нажимайте кнопку **ВВЕРХ (UP)** или **ВНИЗ (DOWN)**, пока не будет выделена надпись **ПСМ (MTC)**.
- Нажмите кнопку **ВПРАВО (RIGHT)**, чтобы открыть подменю.
- Активируйте пункт меню с помощью кнопки **ВВЕРХ (UP)** или **ВНИЗ (DOWN)**.
- Переведите кнопку **ВПРАВО (RIGHT)** в положение ВКЛ или ВЫКЛ, нажав кнопку **ПСМ (MTC)**.

Не открывайте дроссельную заслонку при включении или выключении.

При включении противобуксовочной системы мотоцикла кратковременно нажмите кнопку **ВПРАВО (RIGHT)**.

При выключении противобуксовочной системы мотоцикла удерживайте кнопку **ВПРАВО (RIGHT)**.



Примечание

После включения зажигания противобуксовочная система мотоцикла снова включается.

7.21.2.9 ПСМ (МТС) +РСД (MSR) (опция)

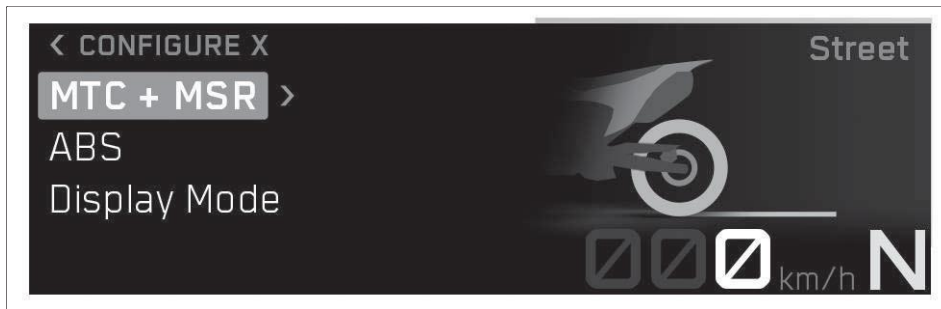

Условие: модель с ПСМ (МТС) +РСД (MSR).

- Нажмите кнопку **ВПРАВО (RIGHT)**, когда меню закрыто.
- Нажимайте кнопку **ВВЕРХ (UP)** или **ВНИЗ (DOWN)**, пока не будет выделена надпись **Мотоцикл (Motorcycle)**.
- Нажмите кнопку **ВПРАВО (RIGHT)**, чтобы открыть меню.
- Нажимайте кнопку **ВВЕРХ (UP)** или **ВНИЗ (DOWN)**, пока не будет выделена надпись **ПСМ (МТС) +РСД (MSR)**.
- Используйте кнопку **ВПРАВО (RIGHT)** или **ВЛЕВО (LEFT)**, чтобы включить или выключить **ПСМ (МТС) +РСД (MSR)**.

Не открывайте дроссельную заслонку при включении или выключении.

При включении противобуксочной системы мотоцикла и регулировки проскальзывания двигателя кратковременно нажмите кнопку **ВПРАВО (RIGHT)** или **ВЛЕВО (LEFT)**.

При выключении противобуксочной системы мотоцикла и регулирования проскальзывания двигателя удерживайте кнопку **ВПРАВО (RIGHT)** или **ВЛЕВО (LEFT)**.

i Примечание

Когда активен режим ABS Супермото (Supermoto), система РСД (MSR) не активна.

После включения зажигания противобуксочная система мотоцикла и управление тяговым моментом двигателя снова включаются.

7.21.2.10 КВИКШИФТЕР + (QUICKSHIFTER+) (опция)



Условие: Модель с функцией КВИКШИФТЕР + (QUICKSHIFTER+) (опция)

- Нажмите кнопку **ВПРАВО (RIGHT)**, когда меню закрыто.
- Нажимайте кнопку **ВВЕРХ (UP)** или **ВНИЗ (DOWN)**, пока не будет выделена надпись **Мотоцикл (Motorcycle)**.
- Нажмите кнопку **ВПРАВО (RIGHT)**, чтобы открыть меню.
- Нажимайте кнопку **ВВЕРХ (UP)** или **ВНИЗ (DOWN)**, пока не будет отмечена функция **Настройка режимов езды (Configure Ride Mode)**.
- Нажмите кнопку **ВПРАВО (RIGHT)**, чтобы открыть подменю.
- Нажимайте кнопку **ВВЕРХ (UP)** или **ВНИЗ (DOWN)**, пока не будет выделена надпись **КВИКШИФТЕР + (QUICKSHIFTER+)**.
- Нажмите кнопку **ВПРАВО (RIGHT)**, чтобы открыть подменю.
- Активируйте пункт меню с помощью кнопки **ВВЕРХ (UP)** или **ВНИЗ (DOWN)**.
- Нажмите кнопку **ВПРАВО (RIGHT)**, чтобы включить или выключить функцию КВИКШИФТЕР + (QUICKSHIFTER+).

7.21.2.11 Чувствительность отклика на поворот ручки газа (опция)

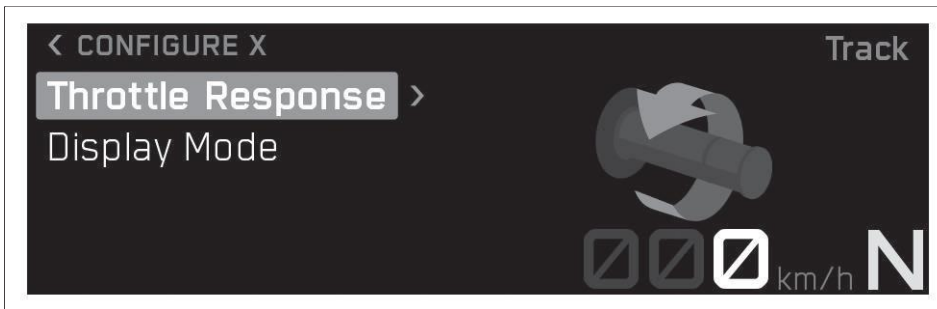

Условие: режим езды **Трек (Track)**(опция) активирован.

- Нажмите кнопку **ВПРАВО (RIGHT)**, когда меню закрыто.
- Нажимайте кнопку **ВВЕРХ (UP)** или **ВНИЗ (DOWN)**, пока не будет выделена надпись **Мотоцикл (Motorcycle)**.
- Нажмите кнопку **ВПРАВО (RIGHT)**, чтобы открыть меню.
- Нажимайте кнопку **ВВЕРХ (UP)** или **ВНИЗ (DOWN)**, пока не будет отмечена функция **Настройка режимов езды (Configure Ride Mode)**.
- Нажмите кнопку **ВПРАВО (RIGHT)**, чтобы открыть подменю.



Предупреждение

Риск ДТП! Неправильно выбранный режим езды затрудняет управление транспортным средством. Каждый из режимов передвижения подходит только для определенных условий.

- Всегда выбирайте режим передвижения, соответствующий поверхности, по которой вы едете, погоде и ситуации.

- Нажимайте кнопку **ВВЕРХ (UP)** или **ВНИЗ (DOWN)**, пока на дисплее не будет отмечено меню **Чувствительность отклика на поворот ручки газа (Throttle Response)**.
- Нажмите кнопку **ВПРАВО (RIGHT)**, чтобы открыть подменю.
- Активируйте пункт меню с помощью кнопки **ВВЕРХ (UP)** или **ВНИЗ (DOWN)**.
- Трехмерную характеристику чувствительности отклика на поворот ручки газа можно настроить нажатием кнопки **ВПРАВО (RIGHT)**.

Не открывайте газ при регулировке чувствительности отклика на поворот ручки газа.

- ✓ Улица (Street) – сбалансированная реакция.
- ✓ Спорт (Sport) – исключительно прямой отклик
- ✓ Трек (Track) – очень прямой отклик.

7.21.2.12 Режим дисплея

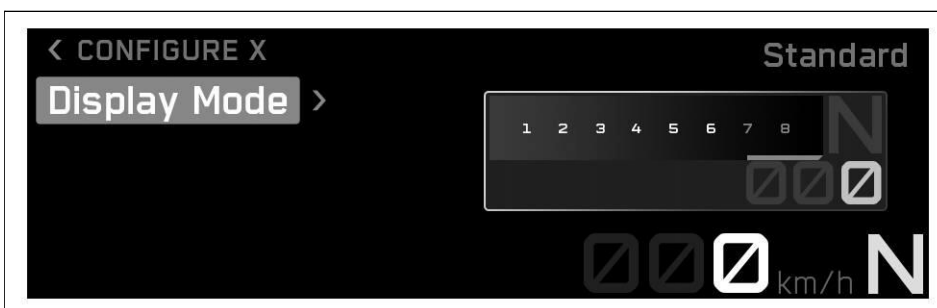

- Нажмите кнопку **ВПРАВО (RIGHT)**, когда меню закрыто.
- Нажимайте кнопку **ВВЕРХ (UP)** или **ВНИЗ (DOWN)**, пока не будет выделена надпись **Мотоцикл (Motorcycle)**.
- Нажмите кнопку **ВПРАВО (RIGHT)**, чтобы открыть меню.
- Нажимайте кнопку **ВВЕРХ (UP)** или **ВНИЗ (DOWN)**, пока не будет отмечена функция **Настройка режимов езды (Configure Ride Mode)**.
- Нажмите кнопку **ВПРАВО (RIGHT)**, чтобы открыть подменю.
- Нажимайте кнопку **ВВЕРХ (UP)** или **ВНИЗ (DOWN)**, пока не будет подсвечена функция **Режим дисплея (Display Mode)**.
- Нажмите кнопку **ВПРАВО (RIGHT)**, чтобы открыть подменю.

- Активируйте пункт меню с помощью кнопки **ВВЕРХ (UP)** или **ВНИЗ (DOWN)**.
- Предусмотрена возможность переключения между обычным и минимальным размером отображения спидометра, нажимая на кнопку **ВПРАВО (RIGHT)**.

7.21.3 Сведения о мотоцикле



- Нажмите кнопку **ВПРАВО (RIGHT)**, когда меню закрыто.
- Нажимайте кнопку **ВВЕРХ (UP)** или **ВНИЗ (DOWN)**, пока не будет выделена надпись **Информация (Info)**.
- Нажмите кнопку **ВПРАВО (RIGHT)**, чтобы открыть меню.

Общую информацию и предупреждения, которые могут присутствовать, можно вызвать в разделе **Информация о мотоцикле (Bike Info)**.

7.21.3.1 Поездка 1

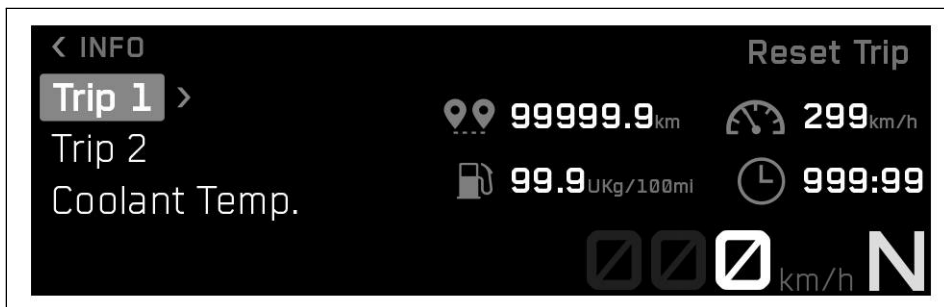

- Нажмите кнопку **ВПРАВО (RIGHT)**, когда меню закрыто.
- Нажимайте кнопку **ВВЕРХ (UP)** или **ВНИЗ (DOWN)**, пока не будет выделена надпись **Информация о мотоцикле (Bike Info)**.
- Нажмите кнопку **ВПРАВО (RIGHT)**, чтобы открыть меню.
- Нажимайте кнопку **ВВЕРХ (UP)** или **ВНИЗ (DOWN)**, пока не будет выделена надпись **Поездка 1 (Trip 1)**.
- Нажмите кнопку **ВПРАВО (RIGHT)**, чтобы открыть подменю.

Информацию о **Поездке 1 (Trip 1)** можно просмотреть в подменю **Поездка 1 (Trip 1)**.

i Примечание

Функция **Поездка (Trip)** отображает расстояние с момента последнего сброса, например, между двумя остановками для дозаправки топливом. Исчисление расстояния **Поездки (Trip)** производится до **9999**.

Функция **Trip Time (Время поездки)** отображает время езды на основе функции **Trip (Поездка)** и запускается, как только поступает сигнал о скорости.

Функция **Расход топлива (ØConsump.)** показывает средний расход топлива на основе функции **Поездка (Trip)**.

Функция **Скорость (ØSpeed)** указывает среднюю скорость на основе функций **Поездка (Trip)** и **Время поездки (Trip Time)**.

Нажмите кнопку **Сбросить поездку (Reset Trip)** для сброса всех записей в меню **Поездка 1 (Trip 1)**.

7.21.3.2 Поездка 2 (Trip 2)

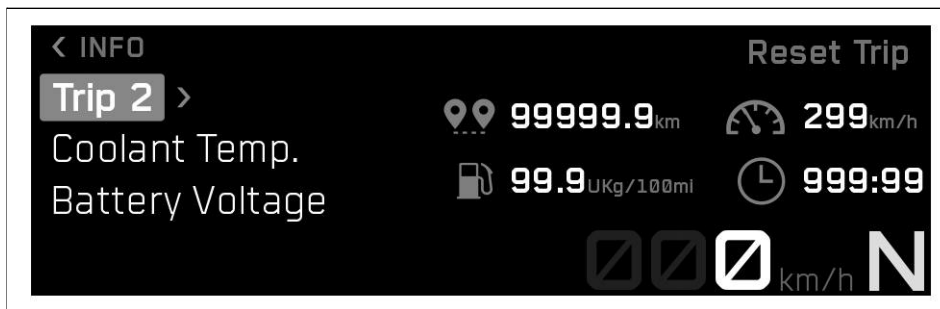

- Нажмите кнопку **ВПРАВО (RIGHT)**, когда меню закрыто.
- Нажимайте кнопку **ВВЕРХ (UP)** или **ВНИЗ (DOWN)**, пока не будет выделена надпись **Информация о мотоцикле (Bike Info)**.
- Нажмите кнопку **ВПРАВО (RIGHT)**, чтобы открыть меню.
- Нажимайте кнопку **ВВЕРХ (UP)** или **ВНИЗ (DOWN)**, пока не будет выделена надпись **Поездка 2 (Trip 2)**.
- Нажмите кнопку **ВПРАВО (RIGHT)**, чтобы открыть подменю.

Информацию о **Поездке 2 (Trip 2)** можно просмотреть в подменю **Поездка 2 (Trip 2)**.

i Примечание

Функция **Поездка (Trip)** отображает расстояние с момента последнего сброса, например, между двумя остановками для дозаправки топливом. Исчисление расстояния **Поездка (Trip)** производится до **9999**.

Функция **Trip Time (Время поездки)** отображает время езды на основе функции **Trip (Поездка)** и запускается, как только поступает сигнал о скорости.

Функция **Расход топлива (ØConsump.)** показывает средний расход топлива на основе функции **Поездка (Trip)**.

Функция **Скорость (ØSpeed)** указывает среднюю скорость на основе функций **Поездка (Trip)** и **Время поездки (Trip Time)**.

Нажмите кнопку **Сбросить поездку (Reset Trip)** для сброса всех записей в меню **Поездка 2 (Trip 2)**.

7.21.3.3 Счетчик оставшегося расстояния движения при низком уровне топлива

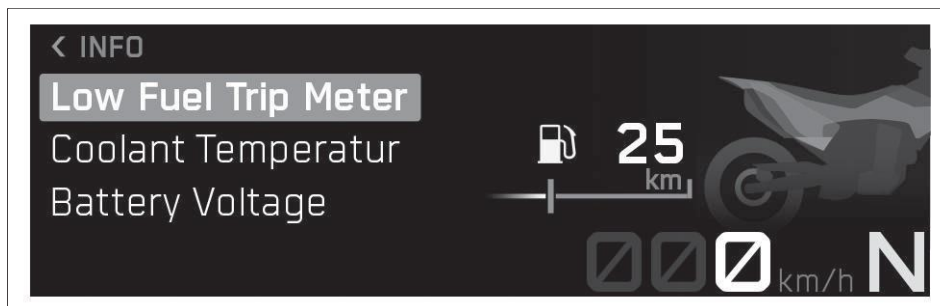

- Нажмите кнопку **ВПРАВО (RIGHT)**, когда меню закрыто.
- Нажимайте кнопку **ВВЕРХ (UP)** или **ВНИЗ (DOWN)**, пока не будет выделена надпись **Информация о мотоцикле (Bike Info)**.
- Нажмите кнопку **ВПРАВО (RIGHT)**, чтобы открыть меню.
- Нажимайте кнопку **ВВЕРХ** или **ВНИЗ**, пока не будет отмечен счетчик **Счетчик оставшегося расстояния движения при низком уровне топлива (Low Fuel Trip Meter)**.

Когда уровень топлива достигнет резервной отметки, на дисплее отобразится предупреждение и загорится предупреждающий сигнал уровня топлива (⚠).

i Примечание

Данный индикатор отображает пройденное расстояние с момента начала использования резервного запаса топлива.

При закрытии индикатора предупреждающий сигнал уровня топлива продолжит гореть.

После заправки дисплей будет автоматически сброшен.

7.21.3.4 Информация



- Нажмите кнопку **ВПРАВО (RIGHT)**, когда меню закрыто.
- Нажимайте кнопку **ВВЕРХ (UP)** или **ВНИЗ (DOWN)**, пока не будет выделена надпись **Информация о мотоцикле (Bike Info)**.
- Нажмите кнопку **ВПРАВО (RIGHT)**, чтобы открыть меню.
- Нажимайте кнопку **ВВЕРХ (UP)** или **ВНИЗ (DOWN)**, пока не будет выделена надпись **Информация (Info)**.

Вода (Water) отображает температуру охлаждающей жидкости.

Аккумулятор (Battery) отображает напряжение аккумулятора.

Одометр (Odometer) отображает общий пробег.

Дата и время (Date and Time) отображает время и дату.

Техобслуживание (Service) показывает, когда наступает срок следующего обслуживания.

Предупреждения (Warnings) отображает предупреждения, которые возникли до тех пор, пока они не перестанут быть активными.

7.21.3.5 Предупреждение

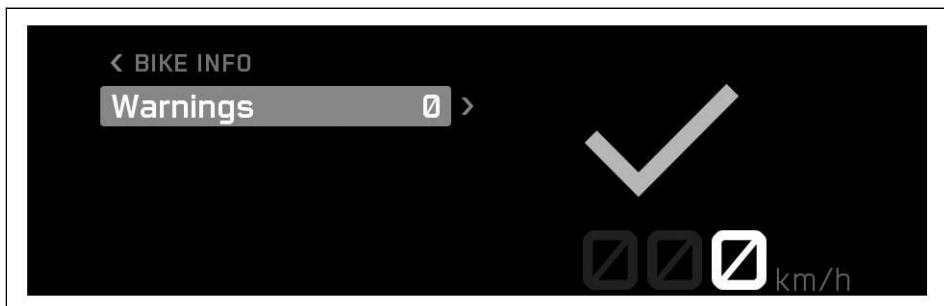

Условие: Выведено сообщение или предупреждение

- Нажмите кнопку **ВПРАВО (RIGHT)**, когда меню закрыто.
- Нажимайте кнопку **ВВЕРХ (UP)** или **ВНИЗ (DOWN)**, пока не будет выделена надпись **Информация о мотоцикле (Bike Info)**.
- Нажмите кнопку **ВПРАВО (RIGHT)**, чтобы открыть меню.
- Нажимайте кнопку **ВВЕРХ (UP)** или **ВНИЗ (DOWN)**, пока не будет выделена надпись **Предупреждения (Warnings)**.
- Нажмите кнопку **ВПРАВО (RIGHT)**, чтобы открыть подменю.
- Используйте кнопку **ВВЕРХ (UP)** или **ВНИЗ (DOWN)** для навигации по предупреждениям.



Примечание

Возникшие предупреждения сохраняются на дисплее до тех пор, пока они не перестанут быть активными.

7.21.4 навигация

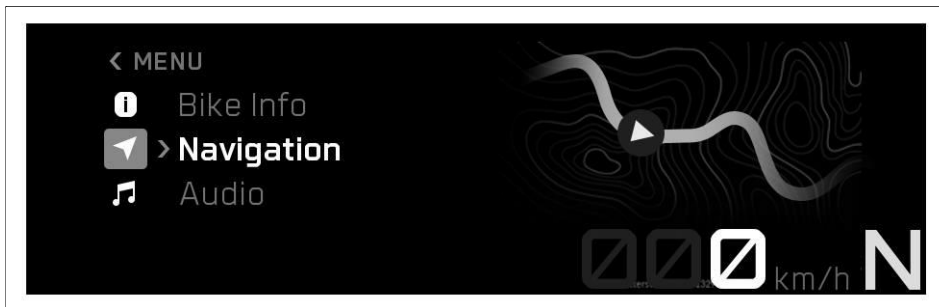

Условие: активирована функция **Bluetooth®**, на совместимом мобильном телефоне (ОС Android версии 7.0, ОС iOS версии 14) установлено и запущено приложение **KTMconnect** (опция), приборная панель подключена к совместимому мобильному телефону, функция GPS активирована на подключенном мобильном телефоне. Для голосовой навигации: Приборная панель подключена к совместимой системе связи, и в приложении **KTMconnect Navigation** (опция) загружен соответствующий языковой пакет

- Нажмите кнопку **ВПРАВО (RIGHT)**, когда меню закрыто.
- Нажимайте кнопку **ВВЕРХ (UP)** или **ВНИЗ (DOWN)**, пока не будет отмечена надпись **Navigation** (Навигация).
- Нажмите кнопку **ВПРАВО (RIGHT)**, чтобы открыть меню.

7.21.4.1 Громкость (опция)

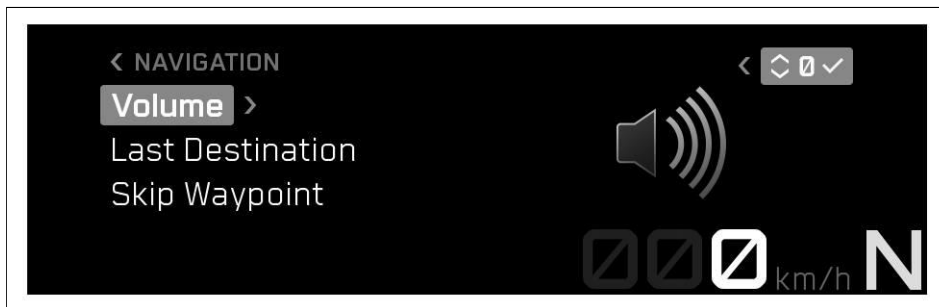

Условие: На совместимом мобильном телефоне (ОС Android версии 7.0, ОС iOS версии 14) установлено и запущено приложение **KTMconnect** (опция), к совместимому мобильному телефону подключена приборная панель. Для голосовой навигации: приборная панель подключена к совместимой системе связи и соответствующий языковой пакет загружен в приложение **KTMconnect** (опция)

- Нажмите кнопку **ВПРАВО (RIGHT)**, когда меню закрыто.
- Нажимайте кнопку **ВВЕРХ (UP)** или **ВНИЗ (DOWN)**, пока не будет отмечена надпись **Навигация (Navigation)**.
- Нажмите кнопку **ВПРАВО (RIGHT)**, чтобы открыть меню.



ПРЕДУПРЕЖДЕНИЕ

Риск ДТП! Слишком высокая громкость наушников отвлекает внимание от дорожной обстановки.

- Всегда выбирайте достаточно низкий уровень громкости наушников, чтобы вы могли четко слышать акустические сигналы.

- Нажимайте кнопку **ВВЕРХ (UP)** или **ВНИЗ (DOWN)**, пока не будет отмечена надпись **Громкость (Volume)**.
- Нажмите кнопку **ВПРАВО (RIGHT)**, чтобы открыть подменю.
- Нажмите кнопку **ВВЕРХ (UP)** для увеличения громкости активированной голосовой навигации.
- Нажмите кнопку **ВНИЗ (DOWN)** для уменьшения громкости активированной голосовой навигации.

7.21.4.2 Последний пункт назначения (опция)



Условие: Активирована функция **Bluetooth**[®], на совместимом мобильном телефоне (ОС Android версии 7.0, ОС iOS версии 13) установлено и запущено приложение **KTMconnect** (опция), приборная панель подключена к совместимому мобильному телефону, функция GPS активирована на подключенном мобильном телефоне.

- Нажмите кнопку **ВПРАВО (RIGHT)**, когда меню закрыто.
- Нажимайте кнопку **ВВЕРХ (UP)** или **ВНИЗ (DOWN)**, пока не будет отмечена надпись **Навигация (Navigation)**.
- Нажмите кнопку **ВПРАВО (RIGHT)**, чтобы открыть меню.
- Нажимайте кнопку **ВВЕРХ (UP)** или **ВНИЗ (DOWN)**, пока не будет отмечена позиция **Последний пункт назначения (Last Destination)**.
- Нажмите кнопку **ВПРАВО (RIGHT)**, чтобы открыть подменю.
- Нажмите кнопку **ВВЕРХ (UP)** или **ВНИЗ (DOWN)** для выбора адреса.
- Нажмите кнопку **ВПРАВО (RIGHT)**, чтобы подтвердить выбор и начать навигацию.



Примечание

Последние 10 адресов, найденных в приложении **Последний пункт назначения (Last Destination)** (опция), сохраняются в **KTMconnect**.

7.21.4.3 Пропуск путевой точки (опция)

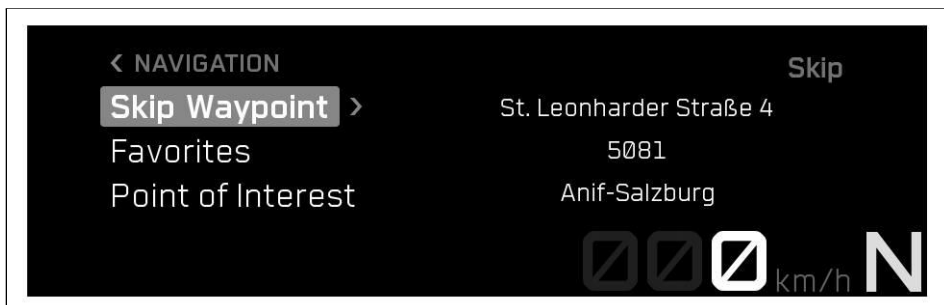

Условие: Включена функция **Bluetooth**[®], на совместимом мобильном телефоне установлено и запущено приложение **KTMconnect** (опция), приборная панель подключена к совместимому сотовому телефону, функция GPS активирована на подключенном мобильном телефоне, в приложении **KTMconnect** запущена навигация по крайней мере с одним промежуточным пунктом назначения (необязательно)

- Нажмите кнопку **ВПРАВО (RIGHT)**, когда меню закрыто.
- Нажимайте кнопку **ВВЕРХ (UP)** или **ВНИЗ (DOWN)**, пока не будет отмечена надпись **Навигация (Navigation)**.
- Нажмите кнопку **ВПРАВО (RIGHT)**, чтобы открыть меню.
- Нажимайте кнопку **ВВЕРХ (UP)** или **ВНИЗ (DOWN)**, пока не будет отмечена надпись **Пропуск путевой точки (Skip Waypoint)**.
- Нажмите кнопку **ВПРАВО (RIGHT)**, чтобы выбрать путевую точку.
- Нажмите кнопку **ВПРАВО (RIGHT)** еще раз, чтобы подтвердить выбор, и путевая точка будет удалена.

7.21.4.4 Избранное (опция)



Условие: Активирована функция **Bluetooth®**, на совместимом мобильном телефоне (ОС Android версии 7.0, ОС iOS версии 13) установлено и запущено приложение **KTMconnect** (опция), приборная панель подключена к совместимому мобильному телефону, функция GPS активирована на подключенном мобильном телефоне. "Favorites" (избранное) сохраняется в приложении **KTMconnect** (опция)

- Нажмите кнопку **ВПРАВО (RIGHT)**, когда меню закрыто.
- Нажимайте кнопку **ВВЕРХ (UP)** или **ВНИЗ (DOWN)**, пока не будет отмечена надпись **Навигация (Navigation)**.
- Нажмите кнопку **ВПРАВО (RIGHT)**, чтобы открыть меню.
- Нажимайте кнопку **ВВЕРХ (UP)** или **ВНИЗ (DOWN)**, пока не будет отмечена надпись **Избранное (Favorites)**.
- Нажмите кнопку **ВПРАВО (RIGHT)**, чтобы открыть подменю.
- Нажмите кнопку **ВВЕРХ (UP)** или **ВНИЗ (DOWN)** для выбора адреса.
- Нажмите кнопку **ВПРАВО (RIGHT)**, чтобы подтвердить выбор и начать навигацию.

**Примечание**

10 адресов из приложения **Избранное (Favorites)** (опция) может быть сохранено в приложении **KTMconnect**.

7.21.4.5 Точка интереса (опция)

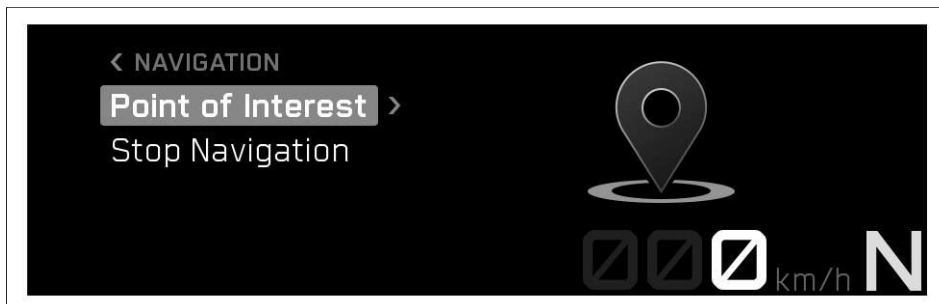

Условие: Активирована функция **Bluetooth®**, на совместимом мобильном телефоне (ОС Android версии 7.0, ОС iOS версии 14) установлено и запущено приложение **KTMconnect** (опция), приборная панель подключена к совместимому мобильному телефону

- Нажмите кнопку **ВПРАВО (RIGHT)**, когда меню закрыто.
- Нажимайте кнопку **ВВЕРХ (UP)** или **ВНИЗ (DOWN)**, пока не будет отмечена надпись **Навигация (Navigation)**.
- Нажмите кнопку **ВПРАВО (RIGHT)**, чтобы открыть меню.
- Нажимайте кнопку **ВВЕРХ (UP)** или **ВНИЗ (DOWN)**, пока не будет подсвечена функция **Точки интереса (Points of Interest)**.
- Нажмите кнопку **ВПРАВО (RIGHT)**, чтобы подтвердить выбор.
- Нажмите кнопку **ВВЕРХ (UP)** или **ВНИЗ (DOWN)** для выбора адреса.
- Нажмите кнопку **ВПРАВО (RIGHT)**, чтобы подтвердить выбор и начать навигацию.



Примечание

В разделе **Точка интереса (Point of Interest)** в приложении **KTMconnect** (опция) могут отображаться выбранные категории.

7.21.4.6 Остановить навигацию (опция)



Условие: Активирована функция **Bluetooth®**, на совместимом мобильном телефоне (ОС Android версии 7.0, ОС iOS версии 14) установлено и запущено приложение **KTMconnect** (опция), приборная панель подключена к совместимому мобильному телефону

- Нажмите кнопку **ВПРАВО (RIGHT)**, когда меню закрыто.
- Нажимайте кнопку **ВВЕРХ (UP)** или **ВНИЗ (DOWN)**, пока не будет отмечена надпись **Навигация (Navigation)**.
- Нажмите кнопку **ВПРАВО (RIGHT)**, чтобы открыть меню.
- Нажимайте кнопку **ВВЕРХ (UP)** или **ВНИЗ (DOWN)**, пока не будет отмечена надпись **Остановить навигацию (Stop Navigation)**.
- Нажмите кнопку **ВПРАВО (RIGHT)**, чтобы подтвердить выбор и завершить навигацию.

7.21.5 Аудио

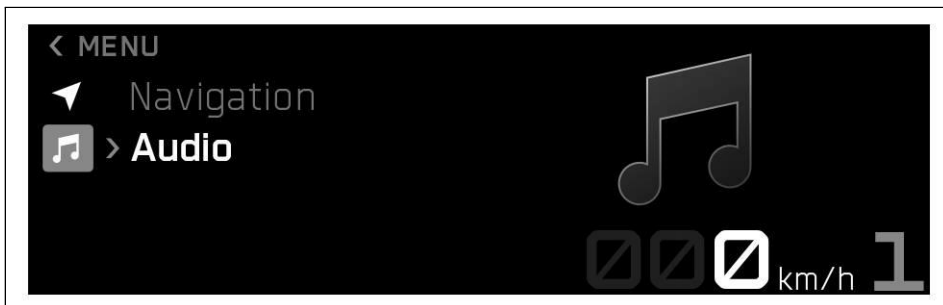

Условие: Активирована функция **Bluetooth®** приборная панель подключена к совместимой системе связи или выбрана функция **Гарнитура проводного типа (Headset Type Corded)**

- Нажмите кнопку **ВПРАВО (RIGHT)**, когда меню закрыто.



ПРЕДУПРЕЖДЕНИЕ

Риск ДТП! Слишком высокая громкость наушников отвлекает внимание от дорожной обстановки.

- Всегда выбирайте достаточно низкий уровень громкости наушников, чтобы вы могли четко слышать акустические сигналы.

- Нажимайте кнопку **ВВЕРХ (UP)** или **ВНИЗ (DOWN)**, пока не будет выделена надпись **Аудио (Audio)**.
- Нажмите кнопку **ВПРАВО (RIGHT)**, чтобы открыть меню.
- Нажмите и удерживайте кнопку **ВВЕРХ (UP)**, чтобы увеличить громкость звука.
- Нажмите и удерживайте кнопку **ВНИЗ (DOWN)**, чтобы уменьшить громкость звука.
- Кратковременно нажмите кнопку **ВВЕРХ (UP)**, чтобы перейти к следующей звуковой дорожке.
- При однократном или двукратном кратковременном нажатии кнопки **ВНИЗ (DOWN)** будет воспроизведена текущая звуковая дорожка с самого начала или будет произведено переключение на предыдущую звуковую дорожку в зависимости от модели мобильного телефона.
- Нажмите кнопку **ВПРАВО (RIGHT)**, чтобы воспроизвести или приостановить звуковую дорожку.



Примечание

На некоторых мобильных телефонах перед воспроизведением необходимо запустить собственный аудиоплеер. Для упрощения работы функцию Аудио можно добавить к **Пользовательскому переключателю (Custom Switch)**.

7.21.6 Подогрев (опция)

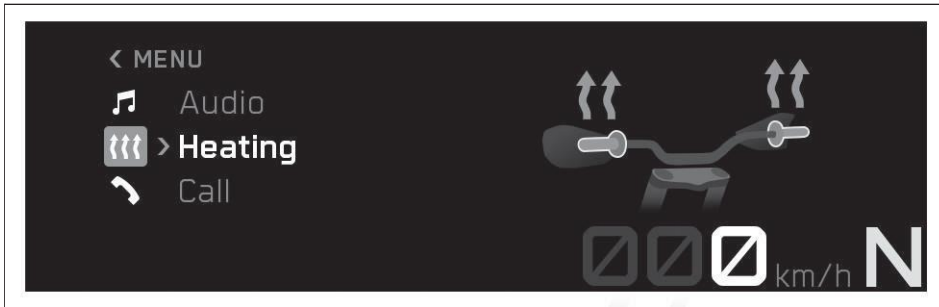

- Нажмите кнопку **ВПРАВО (RIGHT)**, когда меню закрыто.
 - Нажимайте кнопку **ВВЕРХ (UP)** или **ВНИЗ (DOWN)**, пока не будет выделена надпись **ПОДОГРЕВ (HEATING)**.
 - Нажмите кнопку **ВПРАВО (RIGHT)**, чтобы открыть меню.
- Функцию **Рукоятки с подогревом (Heated Grips)** (опция) можно включить и выключить в меню **Обогрев (Heating)**.

7.21.6.1 Рукоятки с подогревом (опция)

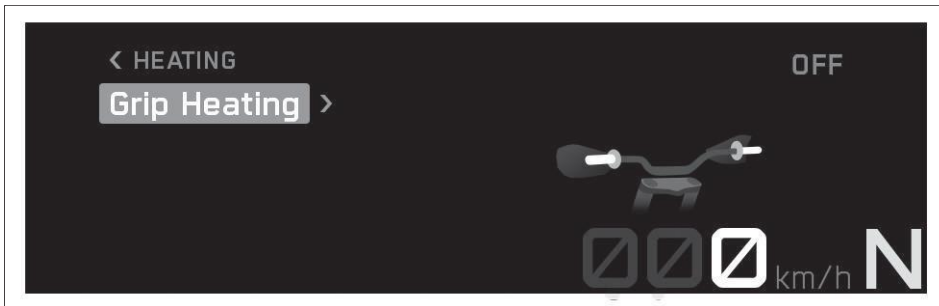

Условие: Модель с подогревом рукояток, Мотоцикл неподвижен.

- Нажмите кнопку **ВПРАВО (RIGHT)**, когда меню закрыто.
- Нажимайте кнопку **ВВЕРХ (UP)** или **ВНИЗ (DOWN)**, пока не будет выделена надпись **ПОДОГРЕВ (HEATING)**.
- Нажмите кнопку **ВПРАВО (RIGHT)**, чтобы открыть подменю.
- Нажимайте кнопку **ВВЕРХ (UP)** или **ВНИЗ (DOWN)**, пока не будет выделена надпись **Рукоятки с подогревом (Heated Grips)**.
- Нажмите кнопку **ВПРАВО (RIGHT)**, чтобы открыть подменю.
- Активируйте пункт меню с помощью кнопки **ВВЕРХ (UP)** или **ВНИЗ (DOWN)**.
- Нажмите кнопку **ВПРАВО (RIGHT)**, чтобы включить или выключить подогрев рукояток.

7.21.7 ВЫЗОВ

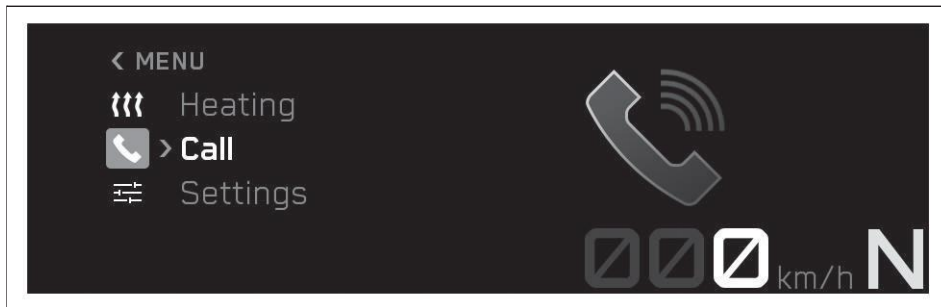

Условие: активирована функция **Bluetooth®**, функция **Bluetooth®** также активирована на устройстве, с которым выполняется сопряжение; приборная панель подключена к совместимому мобильному телефону; приборная панель подключена к совместимому аудиоустройству

- Нажмите кнопку **ВПРАВО (RIGHT)**, когда меню закрыто.



ПРЕДУПРЕЖДЕНИЕ

Риск ДТП! Слишком высокая громкость наушников отвлекает внимание от дорожной обстановки.

- Всегда выбирайте достаточно низкий уровень громкости наушников, чтобы вы могли четко слышать акустические сигналы.

- Нажимайте кнопку **ВВЕРХ (UP)** или **ВНИЗ (DOWN)**, пока не будет выделена надпись **ВЫЗОВ (CALL)**.
 - Нажмите кнопку **ВПРАВО (RIGHT)**, чтобы открыть меню.
- Нажмите кнопку **ВПРАВО (RIGHT)**, чтобы принять входящий вызов.
 Нажмите кнопку **ВЛЕВО (LEFT)**, чтобы отклонить входящий вызов.
 Нажмите и удерживайте кнопку **ВВЕРХ (UP)**, чтобы увеличить громкость звука.
 Нажмите и удерживайте кнопку **ВНИЗ (DOWN)**, чтобы уменьшить громкость звука.
 Последние вызовы и избранное можно вызвать в меню **Вызов (Call)**.

7.21.7.1 Последние вызовы

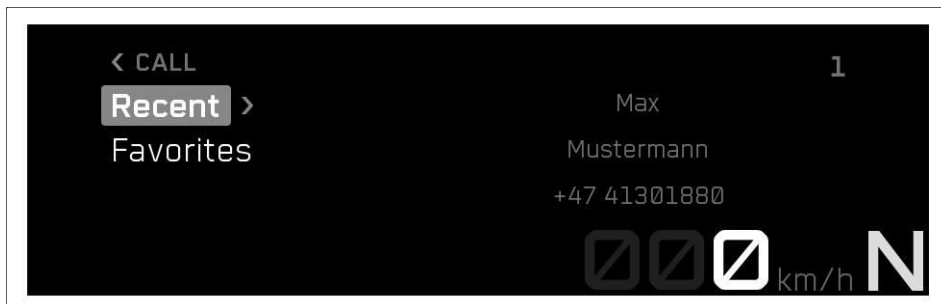

ПРЕДУПРЕЖДЕНИЕ

Риск ДТП! Слишком высокая громкость наушников отвлекает внимание от дорожной обстановки.

- Всегда выбирайте достаточно низкий уровень громкости наушников, чтобы вы могли четко слышать акустические сигналы.

- Нажмите кнопку **ВПРАВО (RIGHT)**, когда меню закрыто.
- Нажимайте кнопку **ВВЕРХ (UP)** или **ВНИЗ (DOWN)**, пока не будет выделена надпись **ВЫЗОВ (CALL)**.



Примечание

Невозможно изменить громкость звука с помощью комбинированного переключателя на каждом мобильном телефоне.

Отображается продолжительность вызова и контакт. В зависимости от настроек мобильного телефона контакт отображается по имени.

При необходимости доступ к контактам должен быть включен на мобильном телефоне. Во время активного телефонного разговора навигация по меню невозможна.

- Нажмите кнопку **ВПРАВО (RIGHT)**, чтобы открыть меню.

- Нажимайте кнопку **ВВЕРХ (UP)** или **ВНИЗ (DOWN)**, пока не будет выделена надпись **Последние вызовы (Last Calls)**.
- Нажмите кнопку **ВПРАВО (RIGHT)**, чтобы открыть подменю.
- Нажимайте кнопку **ВВЕРХ (UP)** или **ВНИЗ (DOWN)**, пока не будет отмечено нужное лицо.
- Вызвать это лицо можно, нажав кнопку **ВПРАВО (RIGHT)**.

7.21.7.2 избранное

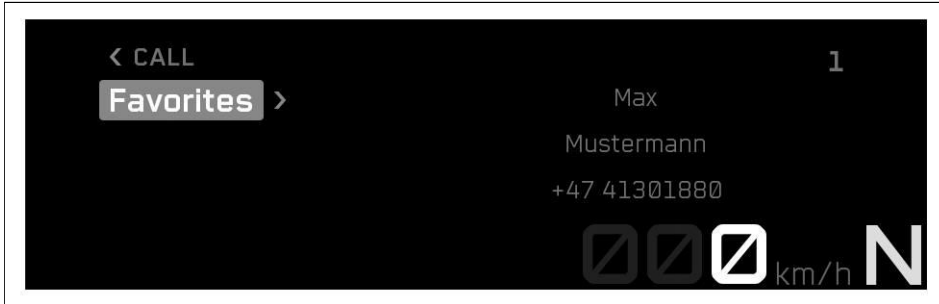

ПРЕДУПРЕЖДЕНИЕ

Риск ДТП! Слишком высокая громкость наушников отвлекает внимание от дорожной обстановки.

- Всегда выбирайте достаточно низкий уровень громкости наушников, чтобы вы могли четко слышать акустические сигналы.

- Нажмите кнопку **ВПРАВО (RIGHT)**, когда меню закрыто.
- Нажимайте кнопку **ВВЕРХ (UP)** или **ВНИЗ (DOWN)**, пока не будет выделена надпись **ВЫЗОВ (CALL)**.



Примечание

Невозможно изменить громкость звука с помощью комбинированного переключателя на каждом мобильном телефоне.

Отображается продолжительность вызова и контакт. В зависимости от настроек мобильного телефона контакт отображается по имени.

При необходимости доступ к контактам должен быть включен на мобильном телефоне. Во время активного телефонного разговора навигация по меню невозможна.

- Нажмите кнопку **ВПРАВО (RIGHT)**, чтобы открыть меню.
- Нажимайте кнопку **ВВЕРХ (UP)** или **ВНИЗ (DOWN)**, пока не будет выделена надпись **ИЗБРАННОЕ (FAVORITES)**.
- Нажмите кнопку **ВПРАВО (RIGHT)**, чтобы открыть подменю.
- Нажимайте кнопку **ВВЕРХ (UP)** или **ВНИЗ (DOWN)**, пока не будет отмечено нужное лицо.
- Вызвать это лицо можно, нажав кнопку **ВПРАВО (RIGHT)**.

7.21.8 Настройки



- Нажмите кнопку **ВПРАВО (RIGHT)**, когда меню закрыто.
 - Нажимайте кнопку **ВВЕРХ (UP)** или **ВНИЗ (DOWN)**, пока не будет выделена надпись **НАСТРОЙКИ (SETTINGS)**.
 - Нажмите кнопку **ВПРАВО (RIGHT)**, чтобы открыть меню.
- В меню **Настройки (Settings)** можно настроить избранное, **Возможности подключения (Connectivity)** и предупреждающий световой сигнал переключения передач. Настроить можно единицы измерения или различные значения. Некоторые функции могут быть включены или отключены.

7.21.8.1 избранное

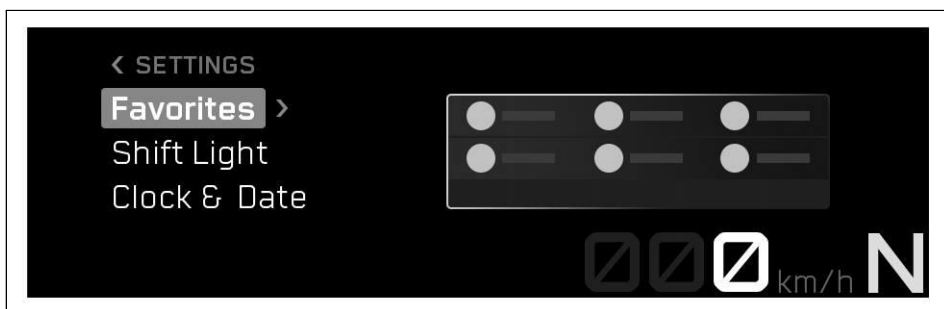

Условие: Мотоцикл неподвижен

- Нажмите кнопку **ВПРАВО (RIGHT)**, когда меню закрыто.
 - Нажимайте кнопку **ВВЕРХ (UP)** или **ВНИЗ (DOWN)**, пока не будет выделена надпись **НАСТРОЙКИ (SETTINGS)**.
 - Нажмите кнопку **ВПРАВО (RIGHT)**, чтобы открыть меню.
 - Нажимайте кнопку **ВВЕРХ (UP)** или **ВНИЗ (DOWN)**, пока не будет выделена надпись Избранное (Favorites).
 - Нажмите кнопку **ВПРАВО (RIGHT)**, чтобы открыть подменю.
 - Перейдите к пункту меню с помощью кнопок **ВВЕРХ (UP)** или **ВНИЗ (DOWN)** и добавьте выбранную информацию на дисплей избранного с помощью кнопки **ВПРАВО (RIGHT)**.
- В меню **Избранное (Favorites)** можно выбрать до шести наборов информации.

7.21.8.2 Избранное режима Трек (Track) (опция)

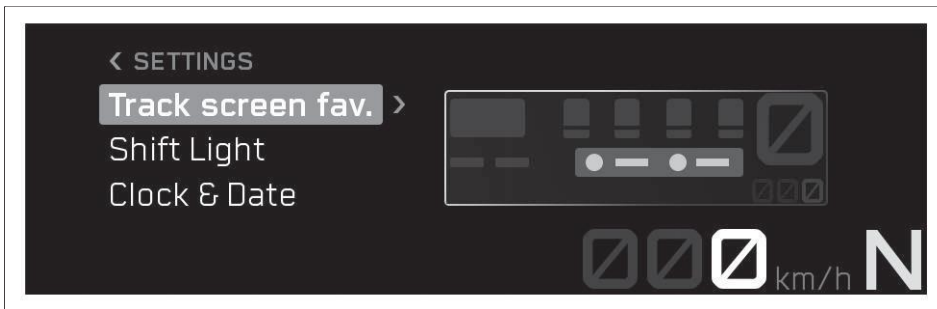

Условие: мотоцикл неподвижен, режим езды **Трек (Track)** (опция) активирован.

- Нажмите кнопку **ВПРАВО (RIGHT)**, когда меню закрыто.
- Нажимайте кнопку **ВВЕРХ (UP)** или **ВНИЗ (DOWN)**, пока не будет выделена надпись **НАСТРОЙКИ (SETTINGS)**.
- Нажмите кнопку **ВПРАВО (RIGHT)**, чтобы открыть меню.
- Нажимайте кнопку **ВВЕРХ (UP)** или **ВНИЗ (DOWN)**, пока не будет выделена надпись Избранное (Favorites).
- Нажмите кнопку **ВПРАВО (RIGHT)**, чтобы открыть подменю.
- Перейдите к пункту меню с помощью кнопок **ВВЕРХ (UP)** или **ВНИЗ (DOWN)** и добавьте выбранную информацию на дисплей избранного с помощью кнопки **ВПРАВО (RIGHT)**.

В меню **Избранное режима Трек (Track Favorites)** можно выбрать до двух наборов информации.

7.21.8.3 возможности подключения

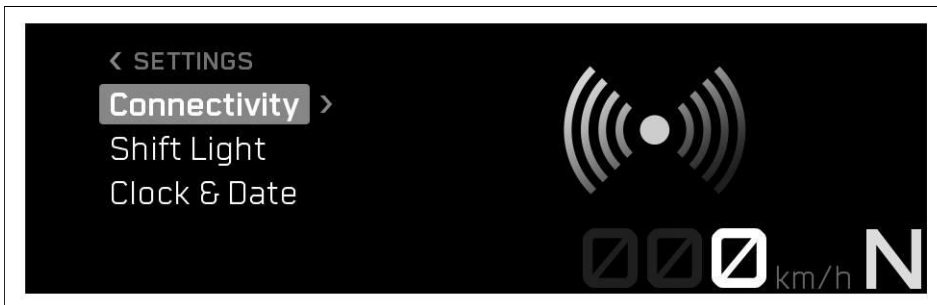

Условие: Мотоцикл неподвижен, активирована функция **Bluetooth®**

- Нажмите кнопку **ВПРАВО (RIGHT)**, когда меню закрыто.
- Нажимайте кнопку **ВВЕРХ (UP)** или **ВНИЗ (DOWN)**, пока не будет выделена надпись **НАСТРОЙКИ (SETTINGS)**.
- Нажмите кнопку **ВПРАВО (RIGHT)**, чтобы открыть меню.
- Нажимайте кнопку **ВВЕРХ (UP)** или **ВНИЗ (DOWN)**, пока не будет выделена надпись **ВОЗМОЖНОСТИ ПОДКЛЮЧЕНИЯ (CONNECTIVITY)**.
- Нажмите кнопку **ВПРАВО (RIGHT)**, чтобы открыть подменю.

Совместимый мобильный телефон или система связи могут быть сопряжены с приборной панелью через **Bluetooth®** через меню **Подключение внешних устройств (Connectivity)**, а также могут быть сконфигурированы функция воспроизведения звука и функция навигации.



Примечание

Не каждый сотовый телефон и система связи подходят для сопряжения с приборной панелью. Должен поддерживаться стандарт **Bluetooth® 4.0**.

7.21.8.4 Bluetooth



- Нажмите кнопку **ВПРАВО (RIGHT)**, когда меню закрыто.
- Нажимайте кнопку **ВВЕРХ (UP)** или **ВНИЗ (DOWN)**, пока не будет выделена надпись **НАСТРОЙКИ (SETTINGS)**.
- Нажмите кнопку **ВПРАВО (RIGHT)**, чтобы открыть меню.
- Нажимайте кнопку **ВВЕРХ (UP)** или **ВНИЗ (DOWN)**, пока не будет выделена надпись **ВОЗМОЖНОСТИ ПОДКЛЮЧЕНИЯ (CONNECTIVITY)**.
- Нажмите кнопку **ВПРАВО (RIGHT)**, чтобы открыть подменю.
- Нажимайте кнопку **ВВЕРХ (UP)** или **ВНИЗ (DOWN)**, пока не будет выделена надпись **BLUETOOTH**.
- Нажмите кнопку **ВПРАВО (RIGHT)**, чтобы открыть подменю.
- Активируйте пункт меню с помощью кнопки **ВВЕРХ (UP)** или **ВНИЗ (DOWN)**.
- Нажмите кнопку **ВПРАВО (RIGHT)**, чтобы включить или выключить функцию **Bluetooth®**.

i Примечание

Функция **Bluetooth®** должна быть активирована для сопряжения совместимого мобильного телефона или системы связи с транспортным средством. Не каждый сотовый телефон и система связи подходят для сопряжения с приборной панелью.

7.21.8.5 сопряжение телефона

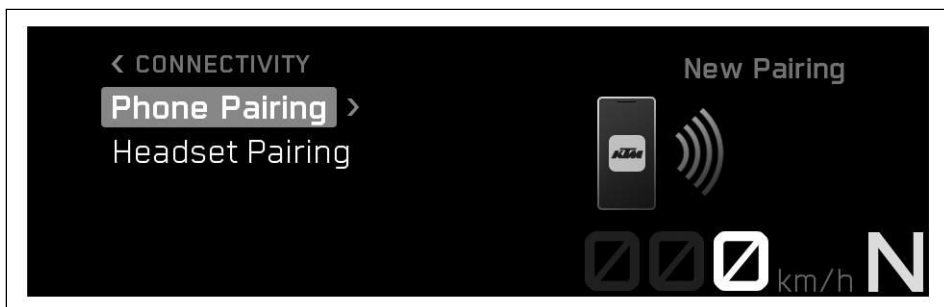

- Нажмите кнопку **ВПРАВО (RIGHT)**, когда меню закрыто.
- Нажимайте кнопку **ВВЕРХ (UP)** или **ВНИЗ (DOWN)**, пока не будет выделена надпись **НАСТРОЙКИ (SETTINGS)**.
- Нажмите кнопку **ВПРАВО (RIGHT)**, чтобы открыть меню.
- Нажимайте кнопку **ВВЕРХ (UP)** или **ВНИЗ (DOWN)**, пока не будет выделена надпись **ВОЗМОЖНОСТИ ПОДКЛЮЧЕНИЯ (CONNECTIVITY)**.
- Нажмите кнопку **ВПРАВО (RIGHT)**, чтобы открыть подменю.
- Нажимайте кнопку **ВВЕРХ (UP)** или **ВНИЗ (DOWN)**, пока не будет выделена надпись "Pair phone" (Сопряжение с телефоном).

i Примечание

Одновременно с транспортным средством может быть сопряжен только один мобильный телефон.

- Нажмите кнопку **ВПРАВО (RIGHT)**, чтобы открыть подменю.
- Нажимайте кнопку **ВВЕРХ (UP)** или **ВНИЗ (DOWN)**, пока не будет отмечена надпись **Новое сопряжение (New Pairing)**.
- Нажмите кнопку **ВПРАВО (RIGHT)**, чтобы открыть подменю.
- Транспортное средство начнет поиск совместимого мобильного телефона. Если поиск был успешным, название мобильного телефона снова отображается в меню Сопряжение (Pairing). Нажмите кнопку **ВПРАВО (RIGHT)**, чтобы начать сопряжение.

i **Примечание**

Мобильный телефон должен быть виден на экране **Bluetooth®** для возможности его поиска транспортным средством. Не каждый мобильный телефон подходит для сопряжения с приборной панелью.

- На комбинированной приборной панели появляется сообщение о том, что транспортное средство теперь готово к сопряжению. Сопряжение успешно завершается необходимостью **ввода пароля (Passkey)** на мобильном телефоне и на приборной панели.

i **Примечание**

Следуйте инструкциям в приложении при подключении к **KTMconnect**. Может потребоваться подтверждение на комбинации приборов.

- Нажимайте кнопку **ВВЕРХ (UP)** или **ВНИЗ (DOWN)**, пока не будет выделена надпись Delete Pairing (Удалить сопряжение). Сопряженное устройство можно удалить, нажав кнопку **ВПРАВО (RIGHT)**.
- Переместите ранее сопряженное устройство в зону действия транспортного средства, когда функция **Bluetooth®** активна.

✓ Устройство автоматически подключается к транспортному средству.

X Если устройство не будет автоматически подключено к транспортному средству примерно через 30 секунд:

- Снова включите питание транспортного средства или повторите процедуру **Нового сопряжения (New Pairing)**.

В подменю **Сопряжение телефона (Phone Pairing)** совместимый мобильный телефон может быть сопряжен с приборной панелью через **Bluetooth®**.

i **Примечание**

Не каждый сотовый телефон и система связи подходят для сопряжения с приборной панелью. Убедитесь, что конечное устройство находится в правильном режиме сопряжения для управления вызовами. Если конечное устройство сопряжено только для воспроизведения мультимедиа, функция вызова может не работать.

7.21.8.6 сопряжение гарнитур

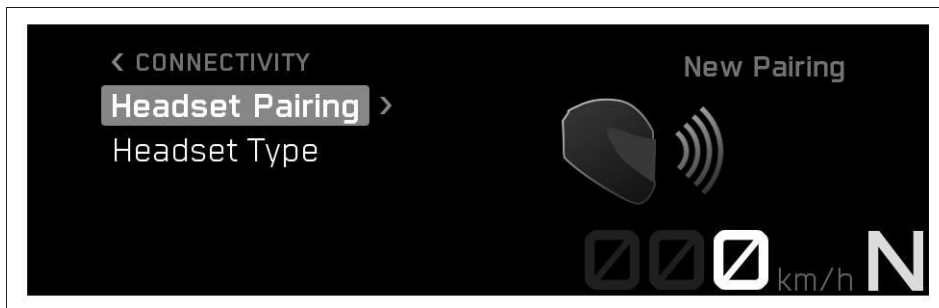

- Нажмите кнопку **ВПРАВО (RIGHT)**, когда меню закрыто.
- Нажимайте кнопку **ВВЕРХ (UP)** или **ВНИЗ (DOWN)**, пока не будет выделена надпись **НАСТРОЙКИ (SETTINGS)**.
- Нажмите кнопку **ВПРАВО (RIGHT)**, чтобы открыть меню.
- Нажимайте кнопку **ВВЕРХ (UP)** или **ВНИЗ (DOWN)**, пока не будет выделена надпись **ВОЗМОЖНОСТИ ПОДКЛЮЧЕНИЯ (CONNECTIVITY)**.
- Нажмите кнопку **ВПРАВО (RIGHT)**, чтобы открыть подменю.
- Нажимайте кнопку **ВВЕРХ (UP)** или **ВНИЗ (DOWN)**, пока не будет выделена надпись **Гарнитура водителя (Rider's Headset)**.
- Нажмите кнопку **ВПРАВО (RIGHT)**, чтобы открыть подменю.
- Нажимайте кнопку **ВВЕРХ (UP)** или **ВНИЗ (DOWN)**, пока не будет отмечена надпись **Новое сопряжение (New Pairing)**.
- Нажмите кнопку **ВПРАВО (RIGHT)**, чтобы открыть подменю.
- Транспортное средство начнет поиск подходящей системы связи. Если результаты поиска успешны, название аудио-устройства пользователя отобразится в подменю **Новое сопряжение (New Pairing)**. Нажмите кнопку **ВПРАВО (RIGHT)**, чтобы начать сопряжение.

i **Примечание**

Чтобы система связи была обнаружена транспортным средством, она должна находиться в режиме сопряжения. Следуйте инструкциям в руководстве пользователя системы связи.

Нажимайте кнопку **ВВЕРХ (UP)** или **ВНИЗ (DOWN)**, пока не будет выделена надпись **Удалить сопряжение (Delete Pairing)**. Сопряженное устройство можно удалить, нажав кнопку **ВПРАВО (RIGHT)**.

Не каждая система связи подходит для сопряжения с транспортным средством.

- Переместите ранее сопряженное устройство в зону действия транспортного средства, когда функция **Bluetooth®** активна.

- ✓ Устройство автоматически подключается к транспортному средству.
- X Если устройство не будет автоматически подключено к транспортному средству примерно через 30 секунд:
 - Снова включите питание транспортного средства или повторите процедуру **Нового сопряжения (New Pairing)**.

В меню **Гарнитура водителя (Riders Headset)** можно сопрячь с транспортным средством подходящую систему связи водителя.

7.21.8.7 Тип звукового устройства

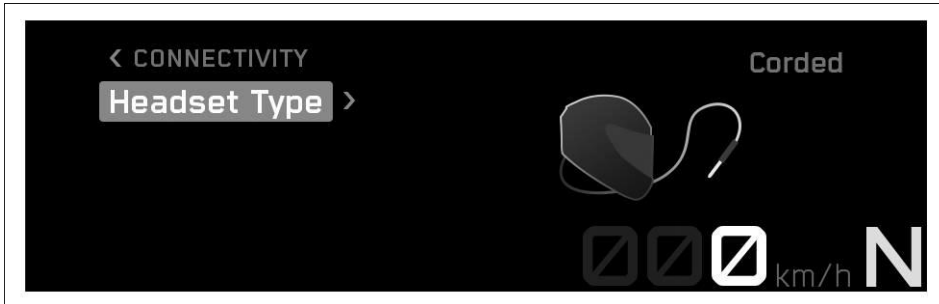

- Нажмите кнопку **ВПРАВО (RIGHT)**, когда меню закрыто.
- Нажимайте кнопку **ВВЕРХ (UP)** или **ВНИЗ (DOWN)**, пока не будет выделена надпись **НАСТРОЙКИ (SETTINGS)**.
- Нажмите кнопку **ВПРАВО (RIGHT)**, чтобы открыть меню.
- Нажимайте кнопку **ВВЕРХ (UP)** или **ВНИЗ (DOWN)**, пока не будет выделена надпись **ВОЗМОЖНОСТИ ПОДКЛЮЧЕНИЯ (CONNECTIVITY)**.
- Нажмите кнопку **ВПРАВО (RIGHT)**, чтобы открыть подменю.
- Нажимайте кнопку **ВВЕРХ (UP)** или **ВНИЗ (DOWN)**, пока не будет выделена надпись **Тип гарнитуры (Headset Type)**.
- Активируйте пункт меню с помощью кнопки **ВВЕРХ (UP)** или **ВНИЗ (DOWN)**.
- Нажмайте кнопку **ВПРАВО (RIGHT)**, чтобы изменить тип аудиоустройства пользователя.

Тип подключения аудиоустройства пользователя можно выбрать в подменю **Тип гарнитуры (Headset Type)**.

Система связи подключается к транспортному средству по беспроводной сети через **Bluetooth-гарнитуру** в режиме отображения **Bluetooth®**.

Система связи подключается непосредственно к смартфону в режиме отображения **Проводная гарнитура (Corded Headset)**.



Примечание

Пункт меню **Гарнитура водителя (Riders Headset)** доступен только в режиме **Тип гарнитуры Bluetooth**.

7.21.8.8 световой индикатор передачи

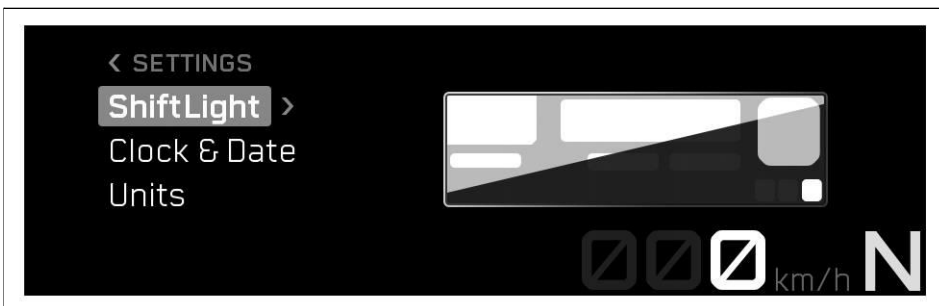

Условие: Мотоцикл неподвижен, на одометре **ODO** отображается > 1000 км (621 миля).

- Нажмите кнопку **ВПРАВО (RIGHT)**, когда меню закрыто.
- Нажимайте кнопку **ВВЕРХ (UP)** или **ВНИЗ (DOWN)**, пока не будет выделена надпись **НАСТРОЙКИ (SETTINGS)**.
- Нажмите кнопку **ВПРАВО (RIGHT)**, чтобы открыть меню.
- Нажимайте кнопку **ВВЕРХ (UP)** или **ВНИЗ (DOWN)**, пока не будет выделена надпись **ИНДИКАТОР ПЕРЕКЛЮЧЕНИЯ (SHIFT LIGHT)**.
- Нажмите кнопку **ВПРАВО (RIGHT)**, чтобы открыть подменю.

В подменю **Индикатор переключения (Shift Light)** можно настроить предупреждающий световой сигнал переключения передач.

7.21.8.9 Включение шифт индикатора (светового сигнала оборотов для переключения передач)

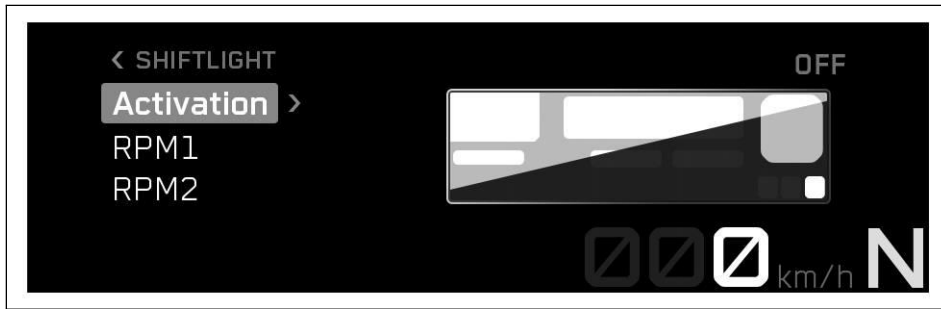

Условие: Мотоцикл неподвижен, на одомере **ODO** отображается > 1000 км (621 миля).

- Нажмите кнопку **ВПРАВО (RIGHT)**, когда меню закрыто.
- Нажимайте кнопку **ВВЕРХ (UP)** или **ВНИЗ (DOWN)**, пока не будет выделена надпись **НАСТРОЙКИ (SETTINGS)**.
- Нажмите кнопку **ВПРАВО (RIGHT)**, чтобы открыть меню.
- Нажимайте кнопку **ВВЕРХ (UP)** или **ВНИЗ (DOWN)**, пока не будет выделена надпись **ИНДИКАТОР ПЕРЕКЛЮЧЕНИЯ (SHIFT LIGHT)**.
- Нажмите кнопку **ВПРАВО (RIGHT)**, чтобы открыть подменю.
- Нажимайте кнопку **ВВЕРХ (UP)** или **ВНИЗ (DOWN)**, пока не будет выделена надпись **Включение (Activation)**.
- Активируйте пункт меню с помощью кнопки **ВВЕРХ (UP)** или **ВНИЗ (DOWN)**.
- Нажмите кнопку **ВПРАВО (RIGHT)**, чтобы включить или выключить предупреждающий световой сигнал переключения передач.

7.21.8.10 ОБ/МИН1 (RPM1)

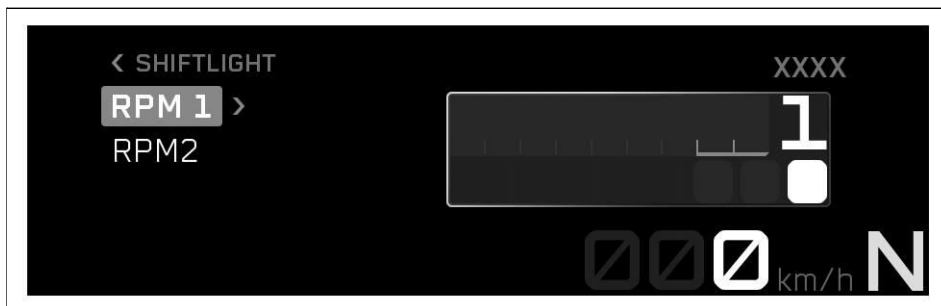

Условие: Мотоцикл неподвижен, на одомере **ODO** отображается > 1000 км (621 миля).

- Нажмите кнопку **ВПРАВО (RIGHT)**, когда меню закрыто.
- Нажимайте кнопку **ВВЕРХ (UP)** или **ВНИЗ (DOWN)**, пока не будет выделена надпись **НАСТРОЙКИ (SETTINGS)**.
- Нажмите кнопку **ВПРАВО (RIGHT)**, чтобы открыть меню.
- Нажимайте кнопку **ВВЕРХ (UP)** или **ВНИЗ (DOWN)**, пока не будет выделена надпись **ИНДИКАТОР ПЕРЕКЛЮЧЕНИЯ (SHIFT LIGHT)**.
- Нажмите кнопку **ВПРАВО (RIGHT)**, чтобы открыть подменю.
- Нажимайте кнопку **ВВЕРХ (UP)** или **ВНИЗ (DOWN)**, пока не будет выделена надпись **ОБ/МИН1 (RPM1)**.
- Нажмите кнопку **ВПРАВО (RIGHT)**, чтобы открыть подменю.
- Активируйте пункт меню с помощью кнопки **ВВЕРХ (UP)** или **ВНИЗ (DOWN)**.
- Установите значение параметра **ВПРАВО (RIGHT)**, нажав кнопку **ОБ/МИН1 (RPM1)**.

Значение **ОБ/МИН1 (RPM1)** не должно быть больше, чем **ОБ/МИН2 (RPM2)**.



Примечание

Значение **ОБ/МИН1 (RPM1)** может быть установлено в интервале 500 от 5 500 до 10 000 об/мин.

Если обороты двигателя достигают установленного значения **ОБ/МИН1 (RPM1)**, индикатор оборотов двигателя мигает как предупреждающий световой сигнал переключения передач.

7.21.8.11 ОБ/МИН2 (RPM2)

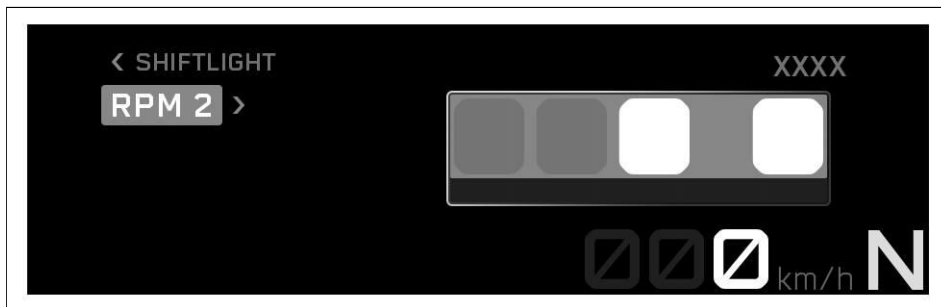

Условие: Мотоцикл неподвижен, на одометре **ODO** отображается > 1000 км (621 миля).

- Нажмите кнопку **ВПРАВО (RIGHT)**, когда меню закрыто.
- Нажимайте кнопку **ВВЕРХ (UP)** или **ВНИЗ (DOWN)**, пока не будет выделена надпись **НАСТРОЙКИ (SETTINGS)**.
- Нажмите кнопку **ВПРАВО (RIGHT)**, чтобы открыть меню.
- Нажимайте кнопку **ВВЕРХ (UP)** или **ВНИЗ (DOWN)**, пока не будет выделена надпись **ИНДИКАТОР ПЕРЕКЛЮЧЕНИЯ (SHIFT LIGHT)**.
- Нажмите кнопку **ВПРАВО (RIGHT)**, чтобы открыть подменю.
- Нажимайте кнопку **ВВЕРХ (UP)** или **ВНИЗ (DOWN)**, пока не будет выделена надпись **ОБ/МИН2 (RPM2)**.
- Нажмите кнопку **ВПРАВО (RIGHT)**, чтобы открыть подменю.
- Активируйте пункт меню с помощью кнопки **ВВЕРХ (UP)** или **ВНИЗ (DOWN)**.
- Установите значение параметра **ВПРАВО (RIGHT)**, нажав кнопку **ОБ/МИН2 (RPM2)**.

Значение **ОБ/МИН2 (RPM2)** не должно быть больше, чем **ОБ/МИН1 (RPM1)**.



Примечание

Значение **ОБ/МИН2 (RPM2)** может быть установлено в интервале 500 между 7 000 и 10 000 об/мин.
Если обороты двигателя достигают установленного значения **ОБ/МИН2 (RPM2)**, экран мигает как предупреждающий световой сигнал переключения передач.

7.21.8.12 Установка времени и даты

Условие: Мотоцикл неподвижен



- Нажмите кнопку **ВПРАВО (RIGHT)**, когда меню закрыто.
- Нажимайте кнопку **ВВЕРХ (UP)** или **ВНИЗ (DOWN)** до появления надписи **Настройки (Settings)**.
- Нажмите кнопку **ВПРАВО (RIGHT)**, чтобы открыть меню.
- Нажимайте кнопку **ВВЕРХ (UP)** или **ВНИЗ (DOWN)**, пока не будет выделена надпись **ЧАСЫ И ДАТА (CLOCK & DATE)**.
- Нажмите кнопку **ВПРАВО (RIGHT)**, чтобы открыть подменю.

Настройка часов

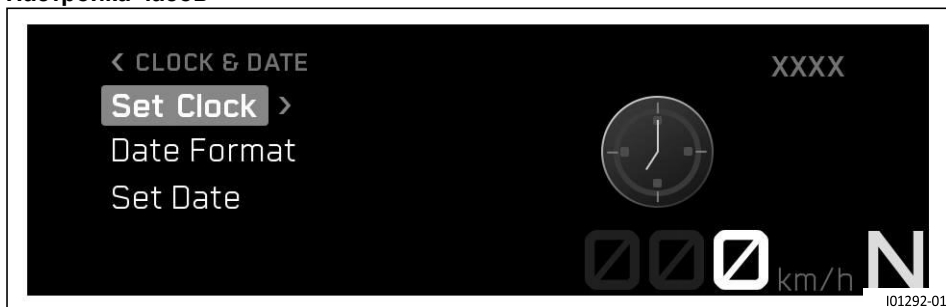

- Нажимайте кнопку **ВВЕРХ (UP)** или **ВНИЗ (DOWN)**, пока не будет выделена надпись **Установить часы (Set Clock)**.
- Нажмите кнопку **ВПРАВО (RIGHT)**, чтобы открыть подменю.
- Нажимайте кнопку **ВВЕРХ (UP)** или **ВНИЗ (DOWN)**, пока не будет установлено значение часов.
- Нажмите кнопку **ВПРАВО (RIGHT)**, чтобы выбрать час.
- Нажимайте кнопку **ВВЕРХ (UP)** или **ВНИЗ (DOWN)**, пока не будет установлено значение минут.
- Нажмите кнопку **ВПРАВО (RIGHT)**, чтобы выбрать минуту.
- Нажмите кнопку **ВЛЕВО (LEFT)**, чтобы выйти из меню.

Установка даты



- Нажимайте кнопку **ВВЕРХ (UP)** или **ВНИЗ (DOWN)**, пока не будет отмечена надпись **Установить дату (Set Date)**.
- Нажмите кнопку **ВПРАВО (RIGHT)**, чтобы открыть подменю.
- Нажимайте кнопку **ВВЕРХ (UP)** или **ВНИЗ (DOWN)**, пока не будет установлено значение дня.
- Нажмите кнопку **ВПРАВО (RIGHT)**, чтобы выбрать день.
- Нажимайте кнопку **ВВЕРХ (UP)** или **ВНИЗ (DOWN)**, пока не будет установлено значение месяца.
- Нажмите кнопку **ВПРАВО (RIGHT)**, чтобы выбрать месяц.
- Нажимайте кнопку **ВВЕРХ (UP)** или **ВНИЗ (DOWN)**, пока не будет установлено значение года.
- Нажмите кнопку **ВПРАВО (RIGHT)**, чтобы выбрать год.
- Нажмите кнопку **ВЛЕВО (LEFT)**, чтобы выйти из меню.

7.21.8.13 Формат отображения часов

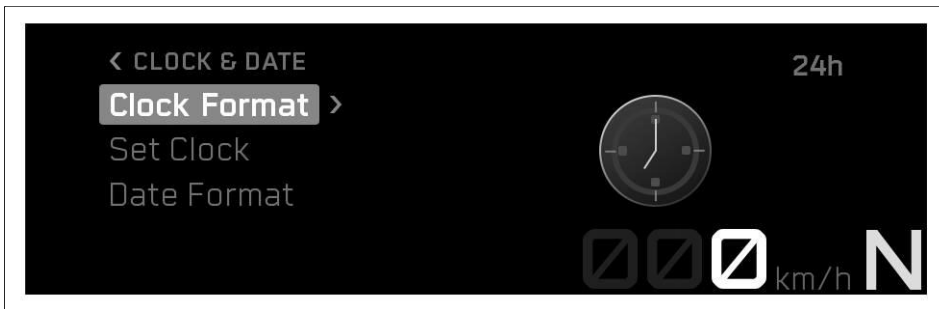

Условие: Мотоцикл неподвижен

- Нажмите кнопку **ВПРАВО (RIGHT)**, когда меню закрыто.
- Нажимайте кнопку **ВВЕРХ (UP)** или **ВНИЗ (DOWN)**, пока не будет выделена надпись **НАСТРОЙКИ (SETTINGS)**.
- Нажмите кнопку **ВПРАВО (RIGHT)**, чтобы открыть меню.
- Нажимайте кнопку **ВВЕРХ (UP)** или **ВНИЗ (DOWN)**, пока не будет выделена надпись **Формат часов (Clock Format)**.
- Нажмите кнопку **ВПРАВО (RIGHT)**, чтобы открыть подменю.
- Активируйте пункт меню с помощью кнопки **ВВЕРХ (UP)** или **ВНИЗ (DOWN)**.
- Нажмите кнопку **ВПРАВО (RIGHT)**, чтобы выбрать формат времени.



Примечание

Возможные настройки: 24 часа и 12 часов.

7.21.8.14 Формат даты



Условие: Мотоцикл неподвижен

- Нажмите кнопку **ВПРАВО (RIGHT)**, когда меню закрыто.
- Нажимайте кнопку **ВВЕРХ (UP)** или **ВНИЗ (DOWN)**, пока не будет выделена надпись **НАСТРОЙКИ (SETTINGS)**.
- Нажмите кнопку **ВПРАВО (RIGHT)**, чтобы открыть меню.
- Нажимайте кнопку **ВВЕРХ (UP)** или **ВНИЗ (DOWN)**, пока не будет выделена надпись **Формат даты (Date Format)**.
- Нажмите кнопку **ВПРАВО (RIGHT)**, чтобы открыть подменю.
- Активируйте пункт меню с помощью кнопки **ВВЕРХ (UP)** или **ВНИЗ (DOWN)**.
- Нажмите кнопку **ВПРАВО (RIGHT)**, чтобы формат даты.



Примечание

Возможные настройки: *ДД.ММ.ГГГГ*, *ММ.ДД.ГГГГ* и *ГГГГ.ММ.ДД*.

7.21.8.15 Единицы измерения

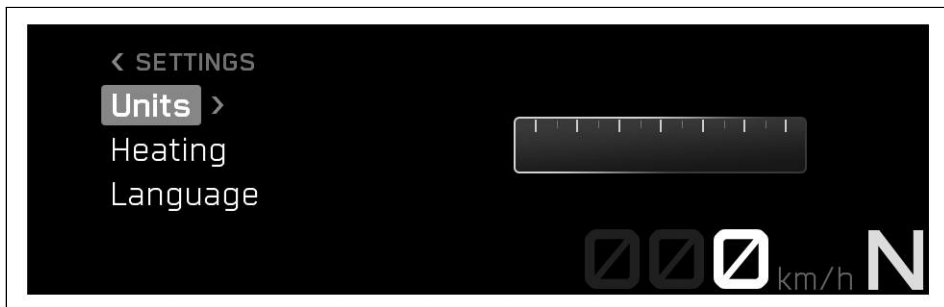

Условие: Мотоцикл неподвижен

- Нажмите кнопку **ВПРАВО (RIGHT)**, когда меню закрыто.
- Нажимайте кнопку **ВВЕРХ (UP)** или **ВНИЗ (DOWN)**, пока не будет выделена надпись **НАСТРОЙКИ (SETTINGS)**.
- Нажмите кнопку **ВПРАВО (RIGHT)**, чтобы открыть меню.
- Нажимайте кнопку **ВВЕРХ (UP)** или **ВНИЗ (DOWN)**, пока не будет выделена надпись **ЕДИНИЦЫ ИЗМЕРЕНИЯ (UNITS)**.
- Нажмите кнопку **ВПРАВО (RIGHT)**, чтобы открыть подменю.

Подменю **ЕДИНИЦЫ (UNITS)** измерения позволяет настроить единицы измерения или различные величины.

7.21.8.16 Расстояние

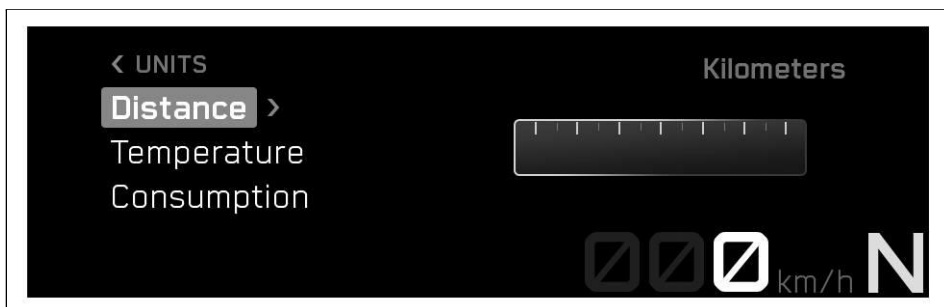

Условие: Мотоцикл неподвижен

- Нажмите кнопку **ВПРАВО (RIGHT)**, когда меню закрыто.
- Нажимайте кнопку **ВВЕРХ (UP)** или **ВНИЗ (DOWN)**, пока не будет выделена надпись **НАСТРОЙКИ (SETTINGS)**.
- Нажмите кнопку **ВПРАВО (RIGHT)**, чтобы открыть меню.
- Нажимайте кнопку **ВВЕРХ (UP)** или **ВНИЗ (DOWN)**, пока не будет выделена надпись **ЕДИНИЦЫ ИЗМЕРЕНИЯ (UNITS)**.
- Нажмите кнопку **ВПРАВО (RIGHT)**, чтобы открыть подменю.
- Нажимайте кнопку **ВВЕРХ (UP)** или **ВНИЗ (DOWN)**, пока не будет выделена надпись **Расстояние (Distance)**.
- Нажмите кнопку **ВПРАВО (RIGHT)**, чтобы открыть подменю.
- Активируйте пункт меню с помощью кнопки **ВВЕРХ (UP)** или **ВНИЗ (DOWN)**.
- Нажмите кнопку **ВПРАВО (RIGHT)**, чтобы подтвердить нужную единицу измерения.



Примечание

Можно установить километры и мили.

7.21.8.17 Температура:

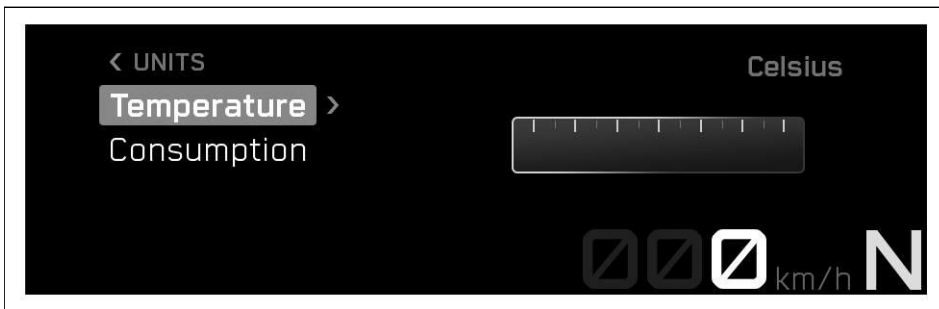

Условие: Мотоцикл неподвижен

- Нажмите кнопку **ВПРАВО (RIGHT)**, когда меню закрыто.
- Нажимайте кнопку **ВВЕРХ (UP)** или **ВНИЗ (DOWN)**, пока не будет выделена надпись **НАСТРОЙКИ (SETTINGS)**.
- Нажмите кнопку **ВПРАВО (RIGHT)**, чтобы открыть меню.
- Нажимайте кнопку **ВВЕРХ (UP)** или **ВНИЗ (DOWN)**, пока не будет выделена надпись **ЕДИНИЦЫ ИЗМЕРЕНИЯ (UNITS)**.
- Нажмите кнопку **ВПРАВО (RIGHT)**, чтобы открыть подменю.
- Нажимайте кнопку **ВВЕРХ (UP)** или **ВНИЗ (DOWN)**, пока не будет выделена надпись **Температура (Temperature)**.
- Нажмите кнопку **ВПРАВО (RIGHT)**, чтобы открыть подменю.
- Активируйте пункт меню с помощью кнопки **ВВЕРХ (UP)** или **ВНИЗ (DOWN)**.
- Нажмите кнопку **ВПРАВО (RIGHT)**, чтобы подтвердить нужную единицу измерения.



Примечание

Можно установить градусы Цельсия и Фаренгейта.

7.21.8.18 Использование

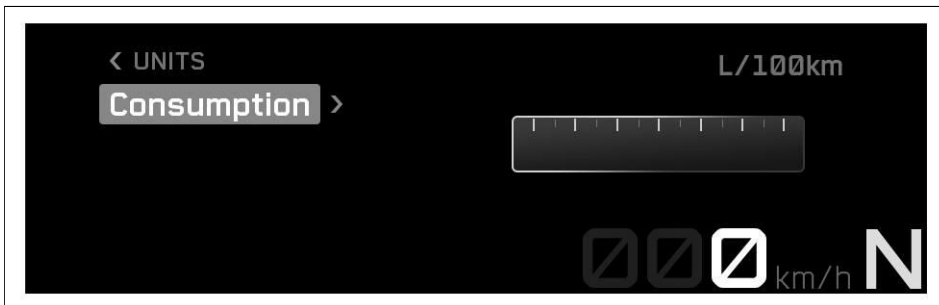

Условие: Мотоцикл неподвижен

- Нажмите кнопку **ВПРАВО (RIGHT)**, когда меню закрыто.
- Нажимайте кнопку **ВВЕРХ (UP)** или **ВНИЗ (DOWN)**, пока не будет выделена надпись **НАСТРОЙКИ (SETTINGS)**.
- Нажмите кнопку **ВПРАВО (RIGHT)**, чтобы открыть меню.
- Нажимайте кнопку **ВВЕРХ (UP)** или **ВНИЗ (DOWN)**, пока не будет выделена надпись **ЕДИНИЦЫ ИЗМЕРЕНИЯ (UNITS)**.
- Нажмите кнопку **ВПРАВО (RIGHT)**, чтобы открыть подменю.
- Нажимайте кнопку **ВВЕРХ (UP)** или **ВНИЗ (DOWN)**, пока не будет выделена надпись **Потребление (Consumption)**.
- Нажмите кнопку **ВПРАВО (RIGHT)**, чтобы открыть подменю.
- Активируйте пункт меню с помощью кнопки **ВВЕРХ (UP)** или **ВНИЗ (DOWN)**.
- Нажмите кнопку **ВПРАВО (RIGHT)**, чтобы подтвердить нужную единицу измерения.

i Примечание

Предусмотрена возможность установки следующих единиц: л/100 км, км/л, галлонов США/100 миль, миль/галлон США, световой индикатор неисправности, британских галлонов/100 миль и миль/британский галлон.

7.21.8.19 Язык

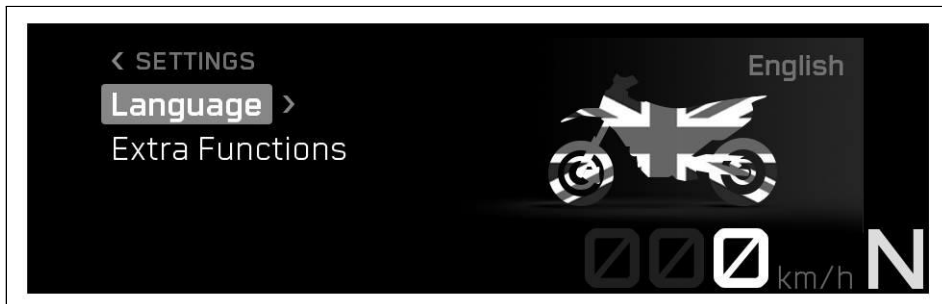

Условие: Мотоцикл неподвижен

- Нажмите кнопку **ВПРАВО (RIGHT)**, когда меню закрыто.
- Нажимайте кнопку **ВВЕРХ (UP)** или **ВНИЗ (DOWN)**, пока не будет выделена надпись **НАСТРОЙКИ (SETTINGS)**.
- Нажмите кнопку **ВПРАВО (RIGHT)**, чтобы открыть меню.
- Нажимайте кнопку **ВВЕРХ (UP)** или **ВНИЗ (DOWN)**, пока не будет выделена надпись **Язык (Language)**.
- Нажмите кнопку **ВПРАВО (RIGHT)**, чтобы открыть подменю.
- Активируйте пункт меню с помощью кнопки **ВВЕРХ (UP)** или **ВНИЗ (DOWN)**.
- Нажмите кнопку **ВПРАВО (RIGHT)**, чтобы подтвердить нужный язык.

i Примечание

Языки меню: американский английский, британский английский, немецкий, итальянский, французский и испанский.

7.21.8.20 Подогрев

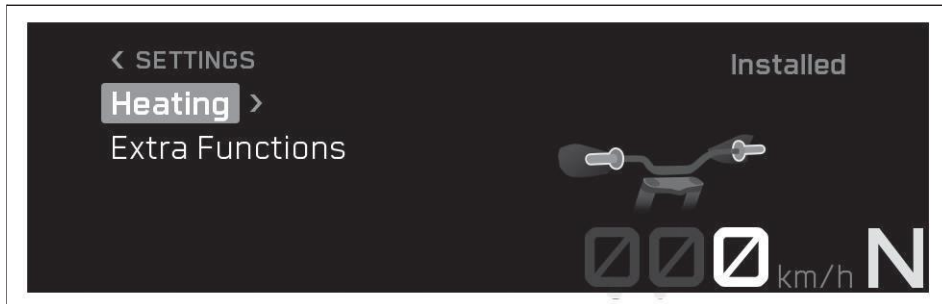

Условие: Мотоцикл неподвижен

- Нажмите кнопку **ВПРАВО (RIGHT)**, когда меню закрыто.
 - Нажимайте кнопку **ВВЕРХ (UP)** или **ВНИЗ (DOWN)**, пока не будет выделена надпись **НАСТРОЙКИ (SETTINGS)**.
 - Нажмите кнопку **ВПРАВО (RIGHT)**, чтобы открыть меню.
 - Нажимайте кнопку **ВВЕРХ (UP)** или **ВНИЗ (DOWN)**, пока не будет выделена надпись **ПОДОГРЕВ (HEATING)**.
 - Нажмите кнопку **ВПРАВО (RIGHT)**, чтобы открыть подменю.
- Рукоятки с подогревом можно настроить в подменю **Подогрев (Heating)**.



Примечание

В меню **Настройки (Settings)** подменю **Подогрев (Heating)** управляет только видимостью **Рукоятки с подогревом (Heated Grips)** с подогревом в меню.

7.21.8.21 Дополнительные функции

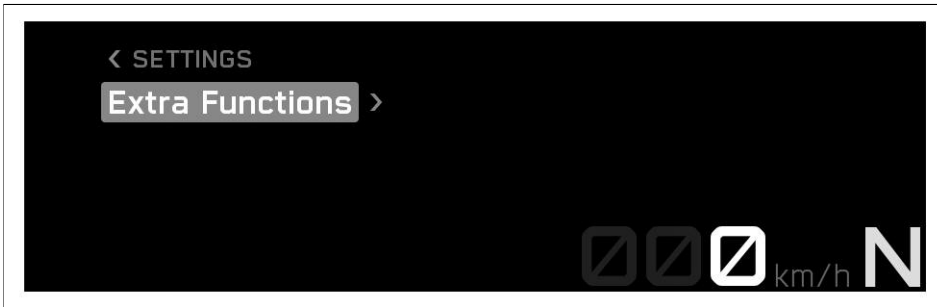

Условие: Мотоцикл неподвижен, мотоцикл оснащен дополнительной опциональной функцией

- Нажмите кнопку **ВПРАВО (RIGHT)**, когда меню закрыто.
- Нажимайте кнопку **ВВЕРХ (UP)** или **ВНИЗ (DOWN)**, пока не будет выделена надпись **НАСТРОЙКИ (SETTINGS)**.
- Нажмите кнопку **ВПРАВО (RIGHT)**, чтобы открыть меню.
- Нажимайте кнопку **ВВЕРХ (UP)** или **ВНИЗ (DOWN)**, пока не будет выделена надпись **ДОПОЛНИТЕЛЬНЫЕ ФУНКЦИИ (EXTRA FUNCTIONS)**.
- Нажмите кнопку **ВПРАВО (RIGHT)**, чтобы открыть подменю.
- Используйте кнопку **ВВЕРХ (UP)** или **ВНИЗ (DOWN)** для навигации по дополнительным функциям.



Примечание

Перечислены нестандартные дополнительные функции. Актуальный каталог **KTM PowerParts** и доступное программное обеспечение можно найти на веб-сайте KTM.

8.1 Примечания по подготовке к первому использованию



ОПАСНОСТЬ

Риск ДТП! Пользователь, не обладающий навыками вождения, представляет опасность и для себя, и для других.

- Не управляйте транспортным средством, если вы не в состоянии управлять им из-за влияния алкоголя, наркотиков или лекарств.
- Не управляйте транспортным средством, если вы физически или умственно неспособны управлять мотоциклом.



ПРЕДУПРЕЖДЕНИЕ

Риск ДТП! В случае перегрева тормозная система выходит из строя. Если педаль тормоза не отпущена, тормозные колодки непрерывно трутся о тормозной диск.

- Убирайте ногу с педали тормоза, когда не тормозите.



ПРЕДУПРЕЖДЕНИЕ

Риск ДТП! Не одобренные или не рекомендованные шины и колеса влияют на характеристики управления.

- Используйте только шины и колеса, одобренные и рекомендованные производителем транспортного средства для соответствующих скоростей.



ПРЕДУПРЕЖДЕНИЕ

Риск ДТП! Новые шины имеют сниженное сцепление с дорогой. Контактная поверхность новых шин еще не стала шероховатой.

- Обкатывайте новые шины при умеренной езде и лишь постепенно увеличивайте угол наклона.

Дистанция обкатки	200 км (124,3 мили)
-------------------	------------------------



ПРЕДУПРЕЖДЕНИЕ

Риск ДТП! Различные профили шин на передних и задних колесах могут затруднить управление транспортным средством.

- Убедитесь, что на переднее и заднее колесо установлены шины с одинаковым типом протектора.



ПРЕДУПРЕЖДЕНИЕ

Риск получения травмы! Отсутствие защитной экипировки или неадекватная защитная экипировка повышает риск получения травмы.



- Во время любых поездок надевайте соответствующую защитную одежду: шлем, ботинки, перчатки, а также брюки и куртку с защитными элементами.

Всегда носите защитную одежду, которая находится в хорошем состоянии и соответствует законодательным нормам.



Примечание

При использовании мотоцикла помните, что чрезмерный шум может беспокоить окружающих.

- Убедитесь, что предпродажный осмотр был проведен официальной мастерской КТМ.
 - ✓ Сертификат о доставке передается при передаче транспортного средства.
- Перед первой поездкой полностью прочтите "Руководство пользователя".
- Ознакомьтесь с органами управления.
- Отрегулируйте исходное положение рычага сцепления.  (стр. 99)
- Отрегулируйте исходное положение рычага переднего тормоза.  (стр. 102)
- Отрегулируйте исходное положение педали тормоза.   (стр. 106)
- Прежде чем приступать к более сложной езде, следует ознакомиться с характеристиками управляемости мотоцикла на подходящей местности. Кроме того, ездите как можно медленнее и в положении стоя, чтобы лучше почувствовать мотоцикл.
- При езде крепко держите руль обеими руками, а ноги держите на подножках.
- Обкатайте двигатель.  (стр. 66)

8.2 Обкатка двигателя

- В течение этапа обкатки не превышайте указанную скорость транспортного средства на соответствующей передаче.

В течение первых	1,000 км (< 621,4 мили)
------------------	----------------------------

Максимальная скорость на каждой передаче	
1-я передача	50 км/ч (31,1 миля в час)
2-я передача	70 км/ч (43,5 миля в час)
3-я передача	90 км/ч (55,9 миля в час)
4-я передача	110 км/ч (68,4 миля в час)
5-я передача	125 км/ч (77,7 миля в час)
6-я передача	140 км/ч (87,0 миля в час)

Избегайте полного открытия газа.

8.3 Нагружение транспортного средства



ПРЕДУПРЕЖДЕНИЕ

Риск возгорания! Горячая выхлопная система может сжечь багаж.

- Закрепите багаж таким образом, чтобы он не мог быть сожжен или опален горячей выхлопной системой.



ПРЕДУПРЕЖДЕНИЕ

Риск ДТП! Высокая полезная нагрузка влияет на управляемость и увеличивает тормозной путь.

- Адаптируйте свою скорость к грузоподъемности.



ПРЕДУПРЕЖДЕНИЕ

Риск ДТП! Перевозка багажа влияет на управляемость.

- Адаптируйте свою скорость к грузоподъемности.
- Поезжайте медленнее, если транспортное средство загружено кофрами или другим багажом.

Максимальная скорость с багажом	130 км/ч (80,8 миля в час)
---------------------------------	-------------------------------



ПРЕДУПРЕЖДЕНИЕ

Риск ДТП! Соскользнувший или неправильно закрепленный багаж может заслонить систему освещения.

- Регулярно проверяйте, правильно ли закреплен ваш багаж.
- Убедитесь, что система освещения не перекрыта багажом.



ПРЕДУПРЕЖДЕНИЕ

Риск ДТП! Общий вес и осевые нагрузки влияют на характеристики управляемости.

В состав общего веса (общей массы) входит: эксплуатируемое транспортное средство с полным баком, вес пассажира и, если применимо, вес пассажира в защитной экипировке и шлеме и, если применимо, установленный багаж.

- Не превышайте максимально допустимую общую массу или нагрузки на ось.



ПРЕДУПРЕЖДЕНИЕ

Риск ДТП! Неправильная установка кофров, мотоциклетных рюкзаков или другого багажа ухудшает характеристики

Неправильно установленный багаж может соскользнуть во время движения транспортного средства.

- Устанавливайте и закрепляйте весь багаж в соответствии с инструкциями производителя.
- Регулярно проверяйте, правильно ли закреплен ваш багаж.



ПРЕДУПРЕЖДЕНИЕ

Риск ДТП! В случае перегрузки багажная система будет повреждена.

- При установке кофров ознакомьтесь с информацией производителя о максимальной грузоподъемности.

- Если перевозится багаж, убедитесь, что он прочно закреплен как можно ближе к центру транспортного средства, и обеспечьте равномерное распределение веса между передними и задними колесами.

Не превышайте максимально допустимый общий вес и максимально допустимые нагрузки на ось.	
Максимально допустимый общий вес	350 кг (771,6 фунтов)
Максимально допустимая нагрузка на переднюю ось	150 кг (330,7 фунтов)
Максимально допустимая нагрузка на заднюю ось	200 кг (440,9 фунтов)

9.1 Проверки и меры по техническому обслуживанию при подготовке к эксплуатации



Примечание

Перед каждой поездкой проверяйте состояние транспортного средства и убедитесь, что оно пригодно для езды по дорогам. Во время эксплуатации транспортное средство должно находиться в идеальном техническом состоянии.

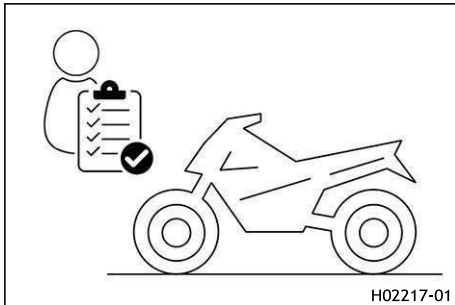

- Проверьте уровень моторного масла. 📖(стр. 139)
- Проверьте уровень тормозной жидкости переднего тормоза 📖(стр. 103).
- Проверьте уровень тормозной жидкости заднего тормоза 📖 (стр. 107).
- Проверка крепления тормозных колодок переднего тормоза 📖 (стр. 105)
- Убедитесь, что тормозные колодки заднего тормоза закреплены 📖 (стр. 108).
- Проверьте правильность работы тормозной системы.
- Проверьте уровень охлаждающей жидкости. 📖(стр. 131)
- Проверьте цепь на наличие грязи. 📖(стр. 93)
- Проверьте натяжение цепи. 📖 (стр. 94)
- Проверьте состояние шин. 📖 (стр. 116)
- Проверьте давление в шинах. 📖 (стр. 117).
- Проверьте настройки всех органов управления и убедитесь, что они работают безотказно.
- Убедитесь, что электрооборудование работает правильно.
- Проверьте, правильно ли закреплен багаж.
- Сядьте на мотоцикл и проверьте установку зеркал заднего вида.
- Проверьте уровень топлива.

9.2 Запуск транспортного средства



ОПАСНОСТЬ

Риск отравления! Выхлопные газы токсичны, и их вдыхание может привести к потере сознания и смертельному исходу.

- Всегда проверяйте наличие достаточной вентиляции при работе двигателя.
- При запуске или работе двигателя в закрытом помещении используйте эффективный отвод выхлопов.



ПРЕДУПРЕЖДЕНИЕ

Риск ДТП! Электронные компоненты и устройства безопасности будут повреждены, если 12-вольтовый аккумулятор разряжен или отсутствует.

Если 12-вольтовый аккумулятор разряжен или неисправен, могут возникнуть сбои в работе электронных компонентов транспортного средства, особенно при запуске.

- Никогда не эксплуатируйте транспортное средство с разряженным 12-вольтовым аккумулятором или без 12-вольтового аккумулятора.





ПРИМЕЧАНИЕ

Риск отказа двигателя! Работа холодного двигателя на высоких оборотах отрицательно сказывается на сроке службы двигателя.

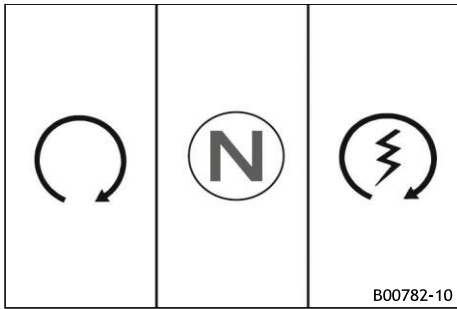
- Всегда прогревайте двигатель на низких оборотах.



- Переведите кнопку аварийного выключения устройства в положение .
- Включите зажигание, повернув ключ зажигания в положение .

Во избежание сбоев в коммуникации блока управления не выключайте и не включайте зажигание в быстрой последовательности.

- ✓ После включения зажигания вы можете услышать работу топливного насоса в течение примерно двух секунд. Одновременно выполняется проверка функционирования комбинации приборов.
- ✓ Предупреждающий световой сигнал **ABS** загорается и гаснет после трогания.
- Переведите коробку передач в нейтральное положение.
- ✓ Загорается зеленый индикатор нейтрали **N**.
- Нажмите кнопку электрического стартера .

Не нажимайте кнопку пуска до завершения проверки работы комбинированной приборной панели.
 Не открывайте дроссельную заслонку для пуска.
 Если попытка запуска не увенчалась успехом, подождите 15 секунд перед повторной попыткой пуска.
 После 6 неудачных попыток пуска не повторяйте попыток, а вместо этого проверьте транспортное средство на наличие других неисправностей.

Примечание
 Данный мотоцикл оснащен системой безопасного пуска. Вы можете запустить двигатель, только если коробка передач находится в нейтральном положении или если рычаг сцепления выжат при включенной передаче. Если боковая подставка разложена и вы включаете передачу и отпускаете рычаг сцепления, двигатель останавливается.

- Перенесите вес с боковой подставки и поднимите ее ногой как можно выше.

9.3 Трогание

- Выжмите рычаг сцепления, переключитесь на первую передачу, медленно отпустите рычаг сцепления с одновременным выкручиванием ручки газа.

9.4 Переключение передач, езда



ПРЕДУПРЕЖДЕНИЕ

Риск получения травмы! Пассажир может упасть с транспортного средства, если не будет соблюдать технику безопасности.

- Убедитесь, что пассажир правильно сидит на пассажирском сиденье, ставит ноги на пассажирские подножки и держится за водителя или поручни.



ПРЕДУПРЕЖДЕНИЕ

Риск ДТП! Неадекватный стиль вождения влечет серьезный риск.

- Соблюдайте правила дорожного движения и двигайтесь с осторожностью и предусмотрительностью, чтобы как можно раньше обнаруживать источники опасности.



ПРЕДУПРЕЖДЕНИЕ

Риск ДТП! Неправильная установка кофров, мотоциклетных рюкзаков или другого багажа ухудшает характеристики

Неправильно установленный багаж может соскользнуть во время движения транспортного средства.

- Устанавливайте и закрепляйте весь багаж в соответствии с инструкциями производителя.
- Регулярно проверяйте, правильно ли закреплен ваш багаж.



ПРЕДУПРЕЖДЕНИЕ

Риск ДТП! Регулировка во время движения транспортного средства отвлекает внимание от дорожной обстановки.

- Все регулировки выполняйте на остановленном транспортном средстве.



ПРЕДУПРЕЖДЕНИЕ

Риск ДТП! Резкое изменение нагрузки может привести к потере управления транспортным средством.

- Избегайте резких изменений нагрузки и внезапного торможения, если только не возникает опасная ситуация.



ПРЕДУПРЕЖДЕНИЕ

Риск ДТП! Холодные шины снижают сцепление с дорогой.

- Осторожно проезжайте первые километры каждой поездки на умеренной скорости, пока шины не прогреются до рабочей температуры.



ПРЕДУПРЕЖДЕНИЕ

Риск ДТП! Новые шины имеют сниженное сцепление с дорогой. Контактная поверхность новых шин еще не стала шероховатой.

- Обкатывайте новые шины при умеренной езде и лишь постепенно увеличивайте угол наклона.

Дистанция обкатки	200 км (124,3 мили)
-------------------	------------------------



ПРЕДУПРЕЖДЕНИЕ

Риск ДТП! При падении транспортное средство может быть повреждено более серьезно, чем может показаться на первый взгляд.

- Проверяйте транспортное средство после падения так же, как и при подготовке к эксплуатации.



ПРЕДУПРЕЖДЕНИЕ

Риск ДТП! Неправильное положение ключа зажигания может повлечь возникновение неисправностей.

- Не меняйте положение ключа зажигания во время движения.



ПРЕДУПРЕЖДЕНИЕ

Риск ДТП! В случае переключения на пониженную передачу при высокой частоте вращения двигателя перегружаются блоки задних колес и двигатель.

- Не переключайтесь на пониженную передачу при высоких оборотах двигателя.



ПРИМЕЧАНИЕ

Отказ двигателя (Engine failure) Перегрев повреждает двигатель.

- При появлении предупреждения о температуре охлаждающей жидкости немедленно остановитесь, соблюдая осторожность, чтобы не подвергать опасности себя и других участников движения.
- Дайте двигателю и системе охлаждения остыть.
- Проверьте и, при необходимости, откорректируйте уровень охлаждающей жидкости в системе охлаждения, пока она находится в охлажденном состоянии.



ПРИМЕЧАНИЕ

Риск отказа двигателя! Нефильтрованный всасываемый воздух негативно влияет на срок службы двигателя.

Пыль и грязь могут попасть в двигатель в отсутствие воздушного фильтра, а также если воздушный фильтр установлен неправильно.

- Используйте транспортное средство только в том случае, если воздушный фильтр установлен правильно.



Примечание

При появлении необычных шумов во время движения немедленно остановитесь, выключите двигатель, припаркуйте транспортное средство надлежащим образом и обратитесь в официальную мастерскую KTM.

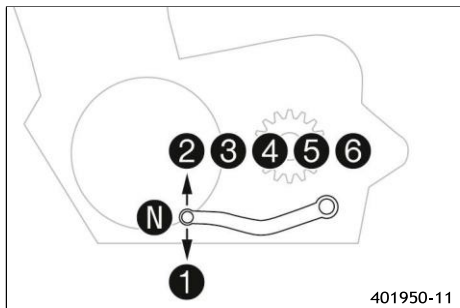



- Переключайтесь на более высокую передачу, если позволяют условия (уклон, дорожная ситуация и т.д.).
- Отпустите газ, одновременно нажимая рычаг сцепления, переключитесь на следующую передачу, отпустите рычаг сцепления и дайте газ.



Примечание

Положения передач показаны на рисунке. Нейтраль или положение холостого хода находится между первой и второй передачами. Первая передача используется для трогания или для крутых склонов.

- После достижения максимальной скорости, полностью выжав ручку газа, верните ручку газа на $\frac{3}{4}$. Это немного снизит скорость, но расход топлива будет значительно ниже.
- Разгоняйтесь только до скорости, соответствующей дорожному покрытию и погодным условиям. В частности, не нужно переключать передачу на поворотах — нужно всего лишь очень осторожно ускориться.
- При необходимости тормозите и одновременно закрывайте газ, чтобы переключиться на нижнюю передачу.
- Потяните рычаг сцепления и переключитесь на более низкую передачу, медленно отпустите рычаг сцепления и откройте газ или снова переключите передачу.
- Если двигатель заглохнет (например, на перекрестке), просто потяните рычаг сцепления и нажмите кнопку пуска. Коробка передач не должна быть переключена в нейтральное положение.
- Выключайте двигатель, если предполагается длительная работа на холостом ходу или стоянка.
- Не допускайте частой или длительной пробуксовки сцепления. Это приводит к нагреву моторного масла, двигателя и системы охлаждения.
- Езьте на низких оборотах двигателя, а не на высоких при использовании сцепления.
- Если загорелась сигнальная лампа давления масла , немедленно остановитесь, стараясь не подвергать опасности себя и других участников движения, и выключите двигатель. Обратитесь в официальную мастерскую KTM.
- Если во время поездки загорается лампа индикации неисправности , как можно скорее обратитесь в официальную мастерскую KTM.
- **КВИКШИФТЕР+ (QUICKSHIFTER+)** позволяет переключаться на более высокие передачи в указанном диапазоне без нажатия рычага сцепления.

Минимальная скорость перед переключением передачи	
Переключение с первой	30 км/ч

передачи на вторую	(18,6 миля в час)
Переключение с второй передачи на третью	40 км/ч (24,9 миля в час)
Переключение с третьей передачи на четвертую	50 км/ч (31,1 миля в час)
Переключение с четвертой передачи на пятую	55 км/ч (34,2 миля в час)
Переключение с пятой передачи на шестую	60 км/ч (37,3 миля в час)

– КВИКШИФТЕР+ (QUICKSHIFTER+) позволяет переключаться на пониженную передачу в указанном диапазоне скоростей без нажатия рычага сцепления.

Максимальная скорость перед переключением передачи	
Переключение с шестой передачи на пятую	165 км/ч (102,5 миля в час)
Переключение с пятой передачи на четвертую	145 км/ч (90,1 миля в час)
Переключение с четвертой передачи на третью	120 км/ч (74,6 миля в час)
Переключение с третьей передачи на вторую	90 км/ч (55,9 миля в час)
Переключение с первой передачи на третью	60 км/ч (37,3 миля в час)

9.5 КВИКШИФТЕР+ (QUICKSHIFTER+)

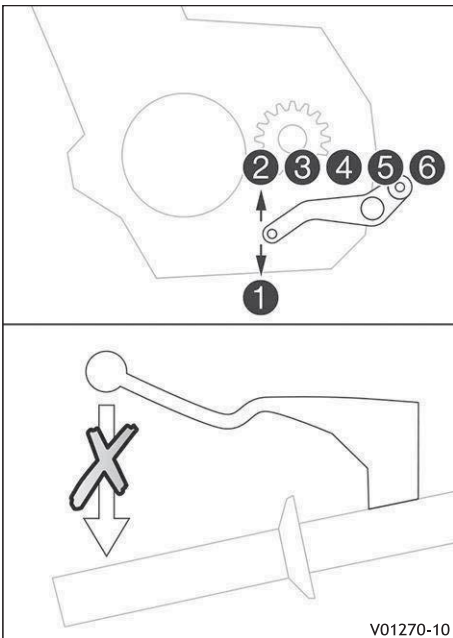

V01270-10

Когда активирован **КВИКШИФТЕР+ (QUICKSHIFTER+)**, можно переключать передачи вверх и вниз без использования сцепления.

Поскольку нет необходимости закрывать ручку газа, возможно непрерывное переключение передач. Функция КВИКШИФТЕР+ (QUICKSHIFTER+) по положению вала переключения передач проверяет, нужно ли начинать переключение, и посылает соответствующий сигнал в блок управления двигателем.

9.6 Торможение



ПРЕДУПРЕЖДЕНИЕ

Риск ДТП! Наличие точки «мягкого» действия переднего или заднего тормоза (воздух в тормозной системе) снижает эффективность торможения.

- Эксплуатация транспортного средства при наличии точки «мягкого» действия у тормозной системы, запрещена.



ПРЕДУПРЕЖДЕНИЕ

Риск ДТП! В случае перегрева тормозная система выходит из строя. Если педаль тормоза не отпущена, тормозные колодки непрерывно трутся о тормозной диск.

- Убирайте ногу с педали тормоза, когда не тормозите.



ПРЕДУПРЕЖДЕНИЕ

Риск ДТП! В случае перегрева тормозная система выходит из строя. Если педаль тормоза не отпущена, тормозные колодки непрерывно трутся о тормозной диск.

- Убирайте ногу с педали тормоза, когда не тормозите.



ПРЕДУПРЕЖДЕНИЕ

Риск ДТП! Влага и грязь ухудшают работу тормозной системы.

- Осторожно затормозите несколько раз, чтобы высушить и удалить грязь с тормозных колодок и тормозных дисков.



ПРЕДУПРЕЖДЕНИЕ

Риск ДТП! Заднее колесо может заблокироваться из-за эффекта торможения двигателем.

- Выжимайте сцепление при выполнении экстренного торможения или торможении на скользких поверхностях.



ПРЕДУПРЕЖДЕНИЕ

Риск ДТП! Соль на дорогах повреждает тормозную систему.

- Осторожно затормозите несколько раз, чтобы удалить соль с тормозных колодок и тормозных дисков.



ПРЕДУПРЕЖДЕНИЕ

Риск ДТП! В определенных ситуациях ABS может увеличить тормозной путь.

- Адаптируйте режим торможения к ситуации на дороге и дорожной обстановке.



ПРЕДУПРЕЖДЕНИЕ

Риск ДТП! Более высокая общая масса увеличивает тормозной путь.

- Учитывайте увеличение тормозного пути при перевозке пассажира или багажа.

- Для торможения отпустите педаль газа и одновременно задействуйте передние и задние тормоза.



Примечание

Когда включена система **ABS**, экстренное торможение может применяться даже на поверхностях с низким сцеплением с дорогой, таких как песчаная, мокрая и скользкая, без риска полной блокировки колес.



ПРЕДУПРЕЖДЕНИЕ

Риск ДТП! Поверхности с продольным или поперечным уклоном трека снижают максимальную возможную задержку перед торможением.

- По возможности заканчивайте торможение перед входом в поворот.

- Всегда заканчивайте торможение перед входом в поворот. Переключитесь на более низкую передачу, соответствующую скорости.
- Используйте торможение двигателем на длинных участках спуска. Для этого переключитесь на одну или две передачи назад, но не превышайте допустимое число оборотов двигателя. Это означает, что торможение требуется значительно реже, а тормозная система не перегревается.

9.7 Остановка, стоянка

**ПРЕДУПРЕЖДЕНИЕ**

Риск получения травмы! Посторонние, которые могут воспользоваться транспортным средством без разрешения, подвергают опасности себя и окружающих.

- Никогда не оставляйте транспортное средство без присмотра с работающим двигателем.
- Если вы оставляете транспортное средство без присмотра, заблокируйте рулевое управление и выньте ключ из замка зажигания.

**ПРЕДУПРЕЖДЕНИЕ**

Риск получения ожогов! Некоторые детали транспортного средства сильно нагреваются при его эксплуатации.

- Не прикасайтесь к таким деталям, как выхлопная система, радиатор, двигатель, амортизатор или тормозная система, пока детали транспортного средства не остыли.
- Перед выполнением любых работ на транспортном средстве убедитесь, что узлы транспортного средства остыли.

**ПРИМЕЧАНИЕ**

Риск возгорания! Горячие узлы транспортного средства обуславливают риск возникновения пожара и взрыва.

Не паркуйте транспортное средство рядом с легковоспламеняющимися или взрывоопасными материалами.

- Дайте транспортному средству остыть, прежде чем накрывать его.

**ПРИМЕЧАНИЕ**

Риск серьезного повреждения! В случае неправильной парковки транспортное средство может быть повреждено. Транспортное средство может быть повреждено в случае, если оно покатится или упадет. Комплектующие детали для парковки транспортного средства рассчитаны только на вес транспортного средства.

- Паркуйте транспортное средство на твердой и ровной поверхности.
- Следите за тем, чтобы никто не сидел на транспортном средстве во время стоянки на подставке.

- Затормозите мотоцикл.
- Переведите коробку передач в нейтральное положение.
- Выключите зажигание, повернув ключ зажигания в положение

**Примечание**

Если двигатель выключен с помощью устройства аварийного выключения, а зажигание остается включенным в замке зажигания, питание продолжает поступать к большинству потребителей электроэнергии. Это приводит к разрядке 12-вольтового аккумулятора. Поэтому всегда необходимо заводить двигатель с помощью замка зажигания — устройство аварийного выключения предназначено для использования только в экстренных ситуациях.

- Припаркуйте транспортное средство на твердой поверхности.
- Выдвиньте боковую подставку вперед ногой до упора и обоприте на нее мотоцикл.
- Заблокируйте рулевое управление, повернув руль полностью влево, нажав на ключ зажигания до положения и повернув его в положение . Чтобы облегчить включение блокировки рулевого управления, немного подвигайте руль влево и вправо. Извлеките ключ зажигания.

9.8 Транспортировка

**ПРИМЕЧАНИЕ**

Риск возгорания! Горячие узлы транспортного средства обуславливают риск возникновения пожара и взрыва.

- Не паркуйте транспортное средство рядом с легковоспламеняющимися или взрывоопасными материалами.
- Дайте транспортному средству остыть, прежде чем накрывать его.

**ПРИМЕЧАНИЕ**

Риск серьезного повреждения! В случае неправильной парковки транспортное средство может быть повреждено. Транспортное средство может быть повреждено в случае, если оно покатится или упадет. Комплектующие детали для парковки транспортного средства рассчитаны только на вес транспортного средства.

- Паркуйте транспортное средство на твердой и ровной поверхности.
- Следите за тем, чтобы никто не сидел на транспортном средстве во время стоянки на подставке.

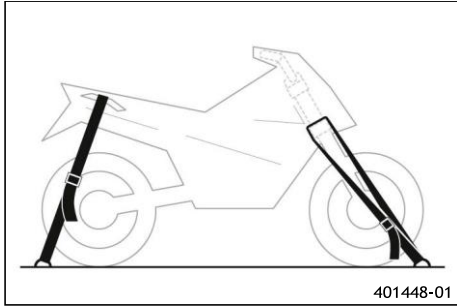

- Выключите двигатель и выньте ключ зажигания.
- Используйте натяжные ремни или другие подходящие устройства, чтобы обезопасить мотоцикл от падения или откатывания.

9.9 Буксировка в случае выхода из строя



ПРИМЕЧАНИЕ

Риск повреждения! При буксировке с помощью буксирующего транспортного средства силовой агрегат и трансмиссия могут быть повреждены.

- Не используйте буксировочное оборудование, при котором колеса сломанного транспортного средства остаются на дороге и вращаются при буксировке.
- Всегда перевозите сломанное транспортное средство на прицепе или на погрузочной площадке транспортного автомобиля.

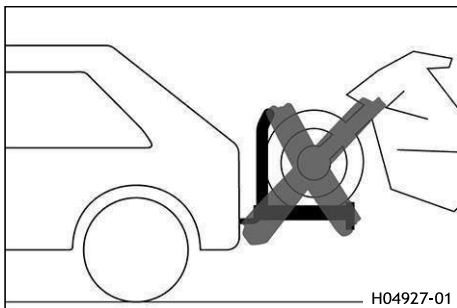

- Убедитесь, что сломанное транспортное средство правильно закреплено на прицепе или транспортном автомобиле.
- Соблюдайте местные правила эвакуации сломанных транспортных средств.

9.10 Заправка топливом



ОПАСНОСТЬ

Риск воспламенения! Топливо легко воспламеняется.

Топливо в топливном баке расширяется при нагревании и может вытечь в случае переполнения.

- Не заправляйте транспортное средство вблизи источников открытого огня, раскаленных и тлеющих предметов.
- Следите за тем, чтобы никто не курил вблизи транспортного средства во время заправки.
- Выключайте двигатель при заправке топливом.
- Следите за тем, чтобы топливо не пролилось, особенно на горячие части транспортного средства.
- В случае пролива топлива немедленно вытрите его.
- Не переполняйте топливный бак.



ПРЕДУПРЕЖДЕНИЕ

Риск отравления! Топливо вредно для здоровья.

- Не допускайте попадания топлива на кожу, в глаза и на одежду.
- При проглатывании топлива немедленно обратитесь к врачу.
- Не вдыхайте пары топлива.
- В случае попадания на кожу немедленно промойте пораженный участок большим количеством воды.
- При попадании топлива в глаза тщательно промойте их водой и немедленно обратитесь к врачу.
- Если топливо попало на одежду, смените ее.
- Храните топливо надлежащим образом в подходящей таре и в недоступном для детей месте.



ПРИМЕЧАНИЕ

Риск серьезного повреждения! Некачественное топливо может повлечь снижение эксплуатационных характеристик и последующей повреждение транспортного средства.
 – Заправляйтесь только чистым топливом, которое соответствует указанным стандартам.



ПРИМЕЧАНИЕ

Риск загрязнения окружающей среды! Неправильное обращение с топливом опасно для окружающей среды.
 – Не допускайте попадания топлива в грунтовые воды, почву или канализацию.

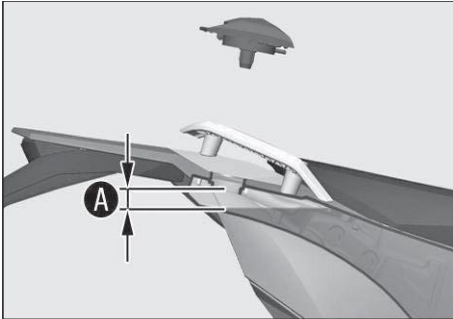

- Выключите двигатель.
- Откройте крышку топливного бака. (стр. 20).
- Заправьте топливный бак топливом в количестве не выше уровня **A**.

Уровень A	20 мм (0,79 дюйма)
------------------	-----------------------

Емкость топливного бака, прибл.	
Неэтилированный высокосортный (ROZ 95) (стр. 166)	13,3 л (3,51 жидк. галлона США)

- Закройте крышку топливного бака. (стр. 21).



S03345-10





















10 График техобслуживания

10.1 График техобслуживания

Любые дополнительные работы, вытекающие из работ по обслуживанию, должны заказываться отдельно и оформляться в отдельном счете. В зависимости от местных условий эксплуатации в вашей стране могут применяться другие интервалы между техническими обслуживаниями.

Отдельные интервалы и объемы технического обслуживания могут меняться в ходе технического развития. Самый актуальный график обслуживания доступен для официальных дилеров КТМ для электронного подтверждения оказания услуги. Ваш авторизованный дилер будет рад проконсультировать вас.

	Каждые 48 месяцев					
	Каждые 24 месяцев			Каждые 12 месяцев		
	Каждые 30 000 км (18 641,1 мили)					
	Каждые 15 000 км (9 320,6 мили)					
	После 1 000 км (621,4 мили)					
Производите считывание данных о неисправностях из памяти с помощью диагностического инструмента.	○	●	●	●	●	●
Запрограммируйте датчик вала переключения передач.	○	●	●	●	●	●
Убедитесь, что электрооборудование работает правильно.	○	●	●	●	●	●
Убедитесь, что тормозные колодки переднего тормоза закреплены (стр. 105).	○	●	●	●	●	●
Убедитесь, что тормозные колодки заднего тормоза закреплены (стр. 108).	○	●	●	●	●	●
Проверьте тормозные диски. (стр. 103)	○	●	●	●	●	●
Проверьте тормозные магистрали на наличие повреждений и герметичность.	○	●	●	●	●	●
Проверьте уровень тормозной жидкости переднего тормоза (стр. 103).	○	●	●	●	●	●
Отрегулируйте уровень тормозной жидкости переднего тормоза.					●	●
Проверьте уровень тормозной жидкости заднего тормоза (стр. 107).	○	●	●	●	●	●
Отрегулируйте уровень тормозной жидкости заднего тормоза.					●	●
Проверьте/откорректируйте уровень жидкости в гидравлической муфте сцепления. (стр. 99)		●	●	●	●	●
Замените жидкость гидравлического сцепления.					●	●
Проверьте свободный ход педали тормоза (стр. 106)	○	●	●	●	●	●
Замените моторное масло и масляный фильтр, очистите масляные сетки. (стр. 139)	○	●	●	●	●	●
Проверьте все шланги (например, топливной системы, системы охлаждения, спуска воздуха, дренажа и т. д.) и соединения на наличие трещин, утечек и правильность подключения.		●	●	●	●	●
Опорожните дренажные шланги.	○	●	●	●	●	●
Проверьте кабели на наличие повреждений и отсутствие перегибов в трассе.		●	●	●	●	●
Проверьте раму.		●	●	●	●	●
Проверьте маятник.		●	●			
Проверьте подшипник маятника на наличие люфта.	○	●	●			
Проверьте подшипник рулевой колонки на наличие люфта.	○	●	●			
Проверьте колесный подшипник на наличие люфта.	○	●	●	●	●	●
Проверьте амортизатор и вилку на наличие утечек. Выполняйте обслуживание вилки и амортизатора по мере необходимости, и в зависимости от того, как используется транспортное средство.	○	●	●	●	●	●
Проверьте состояние шин. (стр. 116)	○	●	●	●	●	●
Проверьте давление в шинах. (стр. 117).	○	●	●	●	●	●
Проверьте биение обода.	○	●	●	●	●	●

	Каждые 48 месяцев	Каждые 24 месяцев	Каждые 12 месяцев	Каждые 30 000 км (18 641,1 мили)	Каждые 15 000 км (9 320,6 мили)	После 1 000 км (621,4 мили)
Снова затяните спицы. 	<input type="radio"/>					
Проверьте натяжение спиц.  (стр. 118)		●	●	●	●	●
Проверьте цепь, заднюю звездочку, звездочку двигателя и направляющую цепи.  (стр. 95)		●	●	●	●	●
Проверьте натяжение цепи.  (стр. 94)	<input type="radio"/>	●	●	●	●	●
Смажьте все движущиеся детали (например, боковую подставку, ручной рычаг, цепь и т.д.) и проверьте плавность работы. 	<input type="radio"/>	●	●	●	●	●
Замените свечи зажигания. 			●			
Проверьте клапанный зазор. 			●			
Замените воздушный фильтр, очистите корпус воздушного фильтра. 		●	●			
Замените топливную сетку. 	<input type="radio"/>		●	●	●	
Замените топливную сетку и проверьте давление топлива. 		●	●	●	●	●
Проверьте настройку фар.  (стр. 127)	<input type="radio"/>	●	●			
Проверьте затяжку легкодоступных винтов и гаек, обеспечивающих безопасность. 	<input type="radio"/>	●	●	●	●	●
Очистите пыльники перьев вилки.  (стр. 86)		●	●			
Проверьте правильность работы вентилятора радиатора. 	<input type="radio"/>	●	●	●	●	●
Проверка температуры замерзания и уровня охлаждающей жидкости.  (стр. 130).	<input type="radio"/>	●	●	●	●	
Замените охлаждающую жидкость. 						●
Заключительная проверка: Убедитесь в пригодности транспортного средства для езды по дорогам и совершите пробный заезд. 	<input type="radio"/>	●	●	●	●	●
Выполните считывание данных о неисправностях из памяти после проверочной поездки с помощью диагностического инструмента. 	<input type="radio"/>	●	●	●	●	●
Установите отображение интервала между техническими обслуживаниями. 	<input type="radio"/>	●	●	●	●	●
Введите электронное подтверждение оказания услуги по обслуживанию. 	<input type="radio"/>	●	●	●	●	●

- Разовый интервал
- Периодический интервал

11 Регулировка шасси

11.1 Вилка/амортизатор

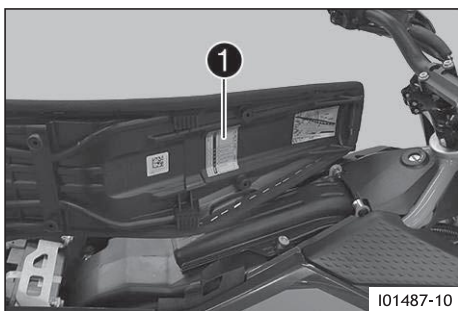

У вилки и амортизатора предусмотрено множество вариантов адаптации шасси к стилю вождения и полезной нагрузке.

i Примечание
Рекомендации по настройке подвески приведены в таблице ①. Таблица расположена на нижней стороне сиденья водителя.

Эти регулировки должны использоваться как ориентировочные значения и всегда должны быть основой для персональной настройки подвески. Не изменяйте регулировки произвольно, иначе могут ухудшиться ездовые качества, особенно на высоких скоростях.

11.2 Смещение траверсы

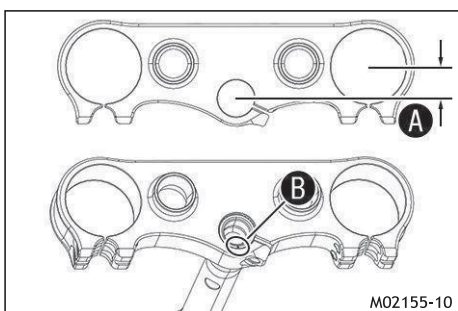

На данном мотоцикле на управляемость можно повлиять, изменив смещение вилки.

Смещение вилки — это расстояние **A** между центром перьев вилки и подшипником рулевой колонки.

Установленное смещение вилки можно определить по отметке **B** после снятия винта рулевой колонки.

i Примечание
Большое смещение вилки улучшает управляемость в поворотах. Меньшее смещение вилки улучшает устойчивость при движении. Для регулировки смещения вилки необходимо разобрать траверсы и снять шток рулевой колонки с нижней траверсы. Непрерывная регулировка смещения вилки невозможна.

11.3 Регулировка демпфирования сжатия вилки

i Примечание
Гидравлическое демпфирование сжатия определяет характеристики подвески вилки.

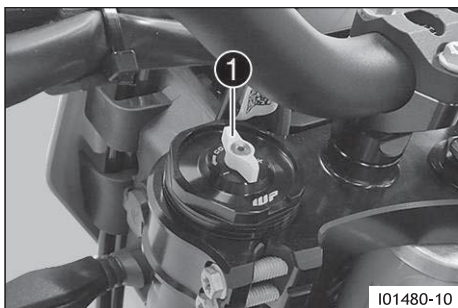

– Поверните белый регулятор ① по часовой стрелке до упора.

i Примечание
Регулятор ① **COMP** расположен на верхнем торце левой ножки вилки. Регуляторы **REB** расположены на верхнем конце пера вилки.

– Поверните против часовой стрелки на количество щелчков, соответствующее типу вилки.

Демпфирование сжатия	
Стандарт	15 щелчков

i Примечание
Поворот по часовой стрелке увеличивает демпфирование; поворот против часовой стрелки уменьшает демпфирование во время сжатия.

11.4 Регулировка демпфирования обратного хода вилки



Примечание

Гидравлическое демпфирование обратного хода определяет характеристики подвески вилки.

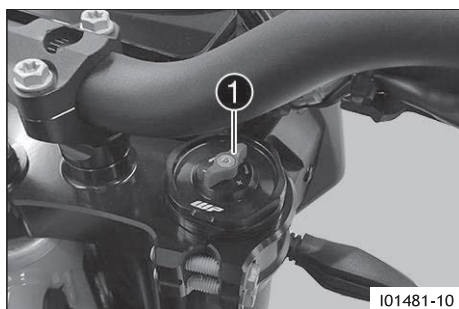

- Поверните красный регулятор **1** по часовой стрелке до упора.



Примечание

Регулятор **1** **REB** расположен на верхнем торце правой ножки вилки. Регуляторы **COMP** расположены на верхнем торце левой ножки вилки.

- Поверните против часовой стрелки на количество щелчков, соответствующее типу вилки.

Демпфирование обратного хода	
Стандарт	15 щелчков



Примечание

Поворот по часовой стрелке увеличивает демпфирование; поворот против часовой стрелки уменьшает демпфирование при отскоке.

11.5 Демпфирование сжатия амортизатора

Демпфирование сжатия амортизатора делится на два диапазона: высокоскоростной и низкоскоростной. Высокоскоростной и низкоскоростной относятся к скорости сжатия подвески заднего колеса, а не к скорости транспортного средства.

Например, регулятор высокоскоростного сжатия оказывает эффект при езде по краю асфальта: подвеска заднего колеса быстро сжимается.

Низкоскоростное сжатие дает эффект, например, при езде по длинным буграм: подвеска заднего колеса сжимается медленно.

Эти два диапазона можно регулировать отдельно, хотя переход между высокоскоростным и низкоскоростным происходит постепенно. Как следствие, изменения в высокоскоростном диапазоне влияют на демпфирование сжатия в низкоскоростном диапазоне и наоборот.

11.6 Регулировка демпфирования сжатия амортизатора на низкой скорости



ВНИМАНИЕ

Риск получения травмы! Детали амортизатора будут перемещаться неравномерно, если амортизатор будет демонтирован неправильно. Амортизатор заполнен азотом высокого давления.
– Необходимо следовать приведенному описанию.



Примечание

Действие регулятора низкоскоростного сжатия можно увидеть при медленном и нормальном сжатии амортизатора.

11 Регулировка шасси

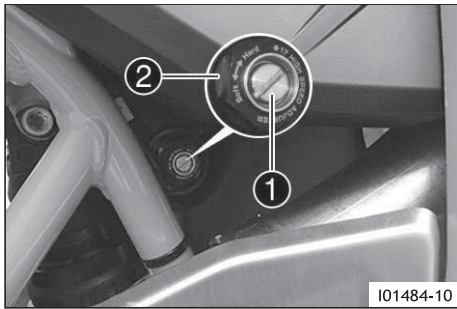

- Поверните регулятор ① по часовой стрелке с помощью отвертки до последнего различимого щелчка.

– Не ослабляйте фитинг ②!

- Поверните против часовой стрелки на количество щелчков, соответствующее типу амортизатора.

Демпфирование сжатия на низкой скорости	
Комфорт (Comfort)	20 щелчков
Стандарт (Standart)	15 щелчков
Спорт (Sport)	10 щелчков
Полная нагрузка	10 щелчков



Примечание

Поворот по часовой стрелке увеличивает демпфирование; поворот против часовой стрелки уменьшает демпфирование.

11.7 Регулировка демпфирования сжатия амортизатора на высокой скорости



ВНИМАНИЕ

Риск получения травмы! Детали амортизатора будут перемещаться неравномерно, если амортизатор будет демонтирован неправильно. Амортизатор заполнен азотом высокого давления.
– Необходимо следовать приведенному описанию.



Примечание

Действие регулировки высокоскоростного сжатия можно увидеть при медленном и нормальном сжатии амортизатора.

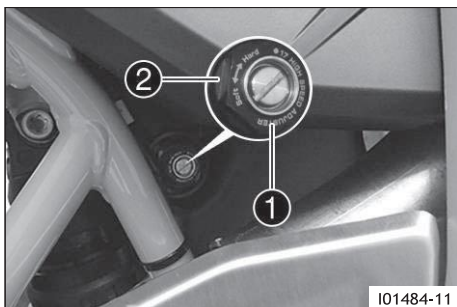

- С помощью торцевого ключа поверните регулятор ① до упора по часовой стрелке.

– Не ослабляйте фитинг ②!

- Поверните против часовой стрелки на количество оборотов, соответствующее типу амортизатора.

Демпфирование сжатия на высокой скорости	
Комфорт (Comfort)	2 оборота (720°)
Стандарт:	1,5 оборота (540°)
Спорт (Sport)	1 оборот (360°)
Полная нагрузка	1 оборот (360°)



Примечание

Поворот по часовой стрелке увеличивает демпфирование; поворот против часовой стрелки уменьшает демпфирование.

11.8 Регулировка демпфирования обратного хода амортизатора



ВНИМАНИЕ

Риск получения травмы! Детали амортизатора будут перемещаться неравномерно, если амортизатор будет демонтирован неправильно. Амортизатор заполнен азотом высокого давления.

- Необходимо следовать приведенному описанию.

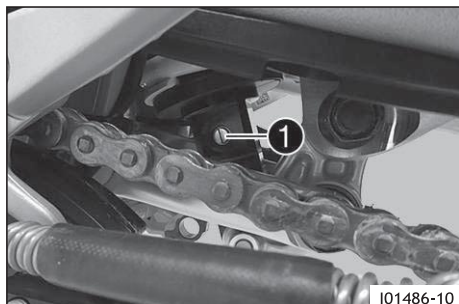

- Поверните регулятор **1** по часовой стрелке до последнего различимого щелчка.
- Поверните против часовой стрелки на количество щелчков, соответствующее типу амортизатора.

Демпфирование обратного хода	
Комфорт (Comfort)	20 щелчков
Стандарт (Standart)	15 щелчков
Спорт (Sport)	10 щелчков
Полная нагрузка	10 щелчков



Примечание

Поворот по часовой стрелке увеличивает демпфирование; поворот против часовой стрелки уменьшает демпфирование при отскоке.

11.9 Положение руля

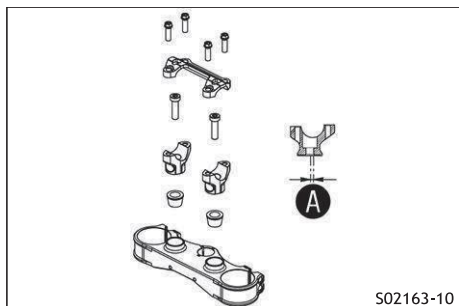

Отверстия на опоре руля расположены на расстоянии **A** от центра.

Расстояние между отверстиями A	3,5 мм (0,138 дюйма)
---------------------------------------	-------------------------

Руль может быть установлен в 2 различных положениях. Это позволяет установить руль в наиболее удобном для водителя положении.

11.10 Регулировка положения руля



ПРЕДУПРЕЖДЕНИЕ

Риск ДТП! Отремонтированный руль представляет собой угрозу безопасности.

Если руль согнуть или выпрямить, материал подвергается усталостным нагрузкам. В результате руль может сломаться.

- Замените руль, если он поврежден или погнут.

11 Регулировка шасси

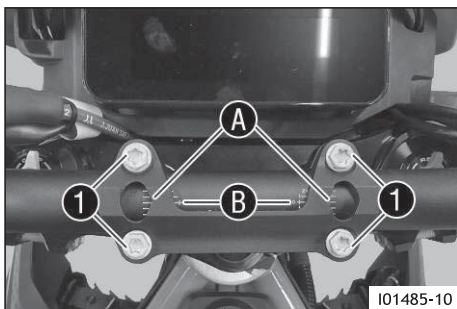
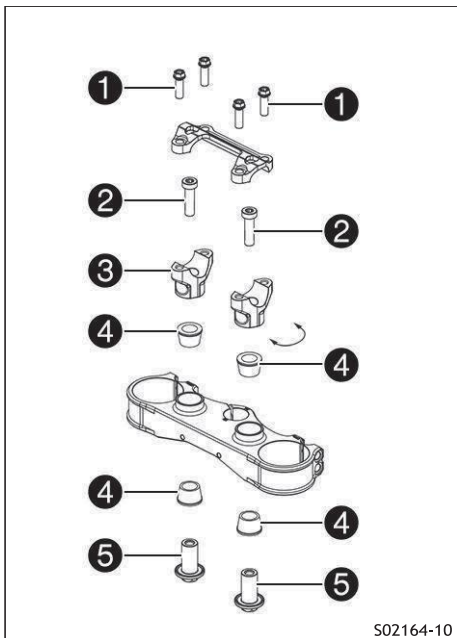

- Выкрутите винты **1**. Снимите рулевые зажимы. Снимите руль и отложите его в сторону.

Защитите комплектующие от возможного повреждения, укрыв их.

Не перегибайте кабели и провода.

- Выкрутите винты **2**. Снимите опоры руля **3**.
- Установите резиновые втулки **4** и проденьте через гайки **5** снизу.
- Установите опору руля в требуемое положение.

Расположите левую и правую опоры руля равномерно.

i Примечание

Опоры руля длиннее и выше с одной стороны.

- Установите и затяните винты **2**.

Винт, крепление руля

M10	45 Нм (33,2 фут·фунт-сила) Loctite® 243
-----	--

- Выставьте руль.

Убедитесь, что кабели и проводка расположены правильно.

- Выставьте рулевой зажим.

- Установите винты **1**, но пока не затягивайте.

Зажимной винт руля

M8	20 Нм (14,8 фут·фунт-сила)
----	-------------------------------

✓ Совместите отметки **A** стойки крепления руля с центральной линией **B** шкалы руля.

- Равномерно затяните винты **1**.

Сначала закрепите стойку крепления руля винтами **1** на более длинной и высокой стороне креплений руля.

Зажимной винт руля

M8	20 Нм (14,8 фут·фунт-сила)
----	-------------------------------

12.1 Подъем мотоцикла с помощью подъемной подставки



ПРИМЕЧАНИЕ

Риск серьезного повреждения! В случае неправильной парковки транспортное средство может быть повреждено. Транспортное средство может быть повреждено в случае, если оно покатится или упадет.

Комплекующие детали для парковки транспортного средства рассчитаны только на вес транспортного средства.

- Паркуйте транспортное средство на твердой и ровной поверхности.
- Следите за тем, чтобы никто не сидел на транспортном средстве во время стоянки на подставке.

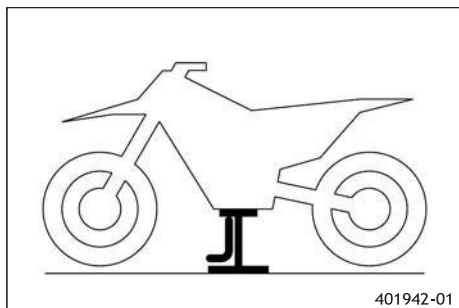

- Поднимите мотоцикл в области кронштейна подножки.
 - ✓ Ни одно из колес не соприкасается с землей.
- Закрепите мотоцикл от опрокидывания.

12.2 Снятие мотоцикла с подъемной подставки



ПРИМЕЧАНИЕ

Риск серьезного повреждения! В случае неправильной парковки транспортное средство может быть повреждено. Транспортное средство может быть повреждено в случае, если оно покатится или упадет.

Комплекующие детали для парковки транспортного средства рассчитаны только на вес транспортного средства.

- Паркуйте транспортное средство на твердой и ровной поверхности.
- Следите за тем, чтобы никто не сидел на транспортном средстве во время стоянки на подставке.

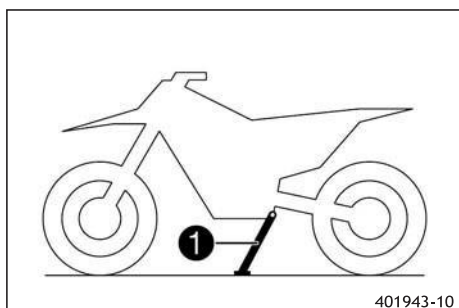

- Закрепите мотоцикл от опрокидывания.
- Уберите задний подъемный механизм и обоприте транспортное средство на боковую подставку **1**.

12.3 Подъем мотоцикла с помощью заднего подъемного механизма



ПРИМЕЧАНИЕ

Риск серьезного повреждения! В случае неправильной парковки транспортное средство может быть повреждено. Транспортное средство может быть повреждено в случае, если оно покатится или упадет.

Комплекующие детали для парковки транспортного средства рассчитаны только на вес транспортного средства.

- Паркуйте транспортное средство на твердой и ровной поверхности.
- Следите за тем, чтобы никто не сидел на транспортном средстве во время стоянки на подставке.

12 Работы по техобслуживанию шасси

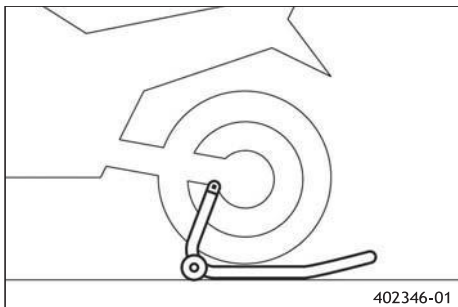

- Вставьте адаптер в заднюю часть подъемного механизма и прикрутите его к маятниковой вилке с обеих сторон.

Удерживающий переходник (69329955010)

Рабочая стойка для задних колес (69329955000)

- Установите мотоцикл вертикально, выровняйте подъемный механизм и поднимите мотоцикл.

12.4 Снятие задней части мотоцикла с подъемного механизма



ПРИМЕЧАНИЕ

Риск серьезного повреждения! В случае неправильной парковки транспортное средство может быть повреждено.

Транспортное средство может быть повреждено в случае, если оно покатится или упадет. Комплектующие детали для парковки транспортного средства рассчитаны только на вес транспортного средства.

- Паркуйте транспортное средство на твердой и ровной поверхности.
- Следите за тем, чтобы никто не сидел на транспортном средстве во время стоянки на подставке.

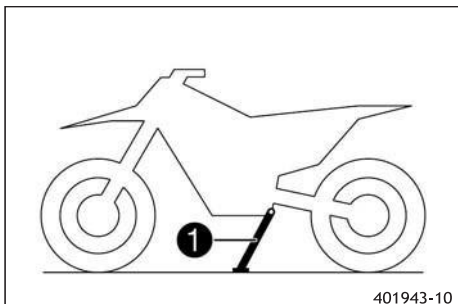

- Закрепите мотоцикл от опрокидывания.
- Уберите задний подъемный механизм и обоприте транспортное средство на боковую подставку **1**.

12.5 Подъем мотоцикла с помощью переднего подъемного механизма



ПРИМЕЧАНИЕ

Риск серьезного повреждения! В случае неправильной парковки транспортное средство может быть повреждено.

Транспортное средство может быть повреждено в случае, если оно покатится или упадет. Комплектующие детали для парковки транспортного средства рассчитаны только на вес транспортного средства.

- Паркуйте транспортное средство на твердой и ровной поверхности.
- Следите за тем, чтобы никто не сидел на транспортном средстве во время стоянки на подставке.

Подготовительные работы

- Поднимите мотоцикл с помощью подъемной подставки. (стр. 84)

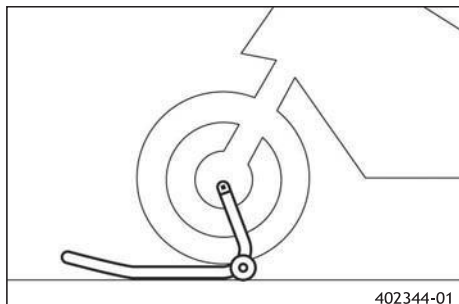

Основные работы

- Переведите руль в положение прямого хода вперед и выровняйте подъемный механизм спереди.
- Всегда сначала поднимайте мотоцикл сзади.
- Стойка для работы с передним колесом, малая (61129965100)
- Поднимите мотоцикл спереди.

12.6 Снятие мотоцикла с переднего подъемного механизма



ПРИМЕЧАНИЕ

Риск серьезного повреждения! В случае неправильной парковки транспортное средство может быть повреждено.

Транспортное средство может быть повреждено в случае, если оно покатится или упадет. Комплектующие детали для парковки транспортного средства рассчитаны только на вес транспортного средства.

- Паркуйте транспортное средство на твердой и ровной поверхности.
- Следите за тем, чтобы никто не сидел на транспортном средстве во время стоянки на подставке.

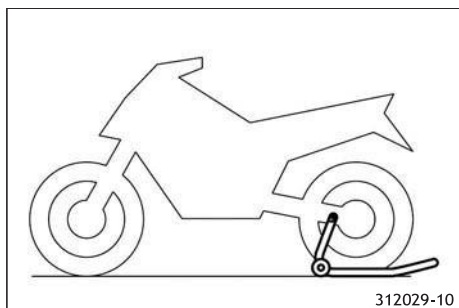

- Закрепите мотоцикл от опрокидывания.
- Снимите передний подъемный механизм.

12.7 Очистка пыльников перьев вилок

Подготовительные работы

- Поднимите мотоцикл с помощью подъемной подставки. (стр. 84)
- Снимите защитный кожух вилок. (стр. 87)

Основные работы

- Сместите пыльник **1** по направлению вниз с обеих ножек вилок.

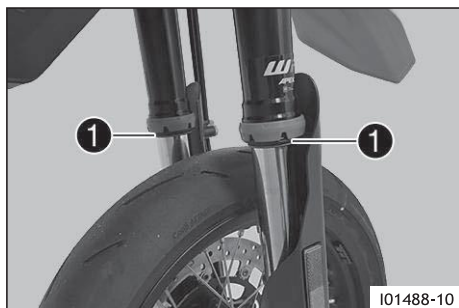

Примечание

Пыльники предназначены для удаления пыли и крупных частиц грязи с внутренних трубок вилок. Со временем за пыльниками может скапливаться грязь. Если эту грязь не удалять, расположенные за ними сальники могут начать протекать.



ПРЕДУПРЕЖДЕНИЕ

Риск ДТП! Масло, смазка и воск на тормозных дисках снижают эффективность торможения.

- Исключите попадание масла, жира и воска на тормозные диски.
- При необходимости очищайте тормозные диски очистителем тормозов.



12 Работы по техобслуживанию шасси

- Очистите и смажьте пыльники и внутреннюю трубку вилки на обеих ножках вилки.

Универсальная смазка-спрей  (стр. 167)

- Вдавите пыльники обратно в их установочное положение.
- Удалите излишки масла.

Установка на место

- Установите защитный кожух вилки.  (стр. 87)
- Снимите мотоцикл с подъемной подставки.  (стр. 84)

12.8 Снятие защитного кожуха вилки

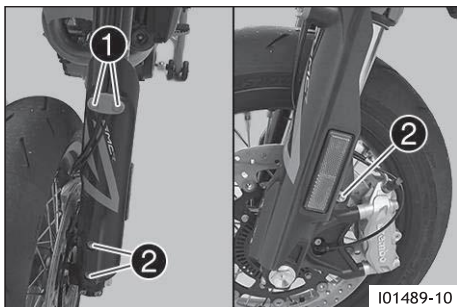

- Выкрутите винты **1** и снимите зажим.
- Выверните винты **2** на левом пере вилки. Снимите защитный кожух вилки.
- Выверните винты **2** на правом пере вилки. Снимите защитный кожух вилки.

12.9 Установка защитного кожуха вилки

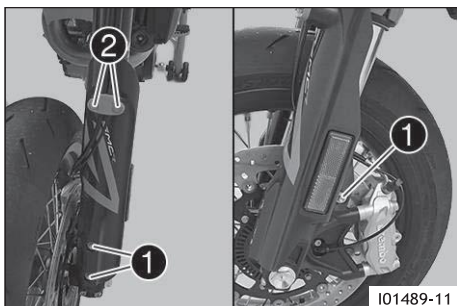

- Установите левый защитный кожух вилки в требуемое положение. Установите и затяните винты **1**.

Остальные винты шасси

M6	10 Нм (7,4 фут·фунт-сила)
----	------------------------------

- Установите тормозную магистраль, жгут проводов и зажим в требуемое положение. Установите и затяните винты **2**.

Оставшиеся винты EJOT

EJOT PT®	2 Нм (1,5 фут·фунт-сила)
----------	-----------------------------

- Установите правый защитный кожух вилки в требуемое положение. Установите и затяните винты **1**.

Остальные винты шасси

M6	10 Нм (7,4 фут·фунт-сила)
----	------------------------------

12.10 Снятие сиденья

Подготовительные работы

- Откройте крышку топливного бака. 📖 (стр. 20).



Основные работы

- Потяните за петлю 1 и поднимите заднюю часть сиденья.
- Оттяните сиденье назад и снимите его.

Установка на место

- Закройте крышку топливного бака. 📖 (стр. 21).

12.11 Монтаж сиденья

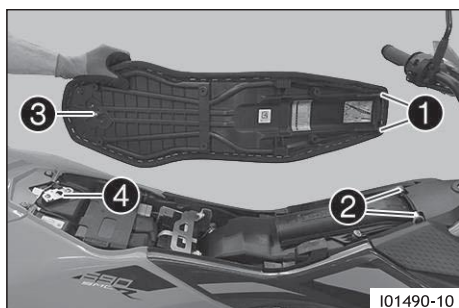

- Закрепите сиденье с помощью удерживающих выступов 1 на втулках 2, опустите сиденье сзади и сдвиньте его вперед.
- Вставьте стопорный штифт 3 в корпус замка 4 и надавите на заднюю часть сиденья в направлении вниз, пока стопорный штифт не зафиксируется на месте со слышимым щелчком.
- Проверьте правильность установки сиденья.

12.12 Перемещение набора инструментов

Подготовительные работы

- Откройте крышку топливного бака. 📖 (стр. 20).
- Снимите сиденье. 📖 (стр. 88)

12 Работы по техобслуживанию шасси

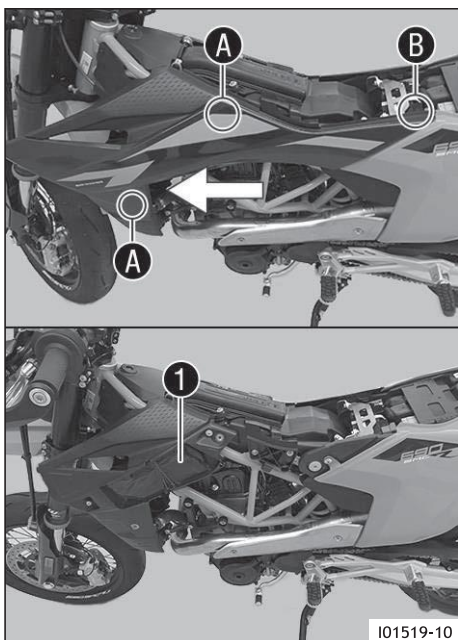

Основные работы

- Снимите левый обтекатель с резиновых втулок в областях **A**.
- Снимите левую боковую крышку, подняв ее вверх от втулки в области **B**.
- Снимите левую боковую крышку с передней стороны.
- Откройте бардачок для инструментов и достаньте набор инструментов **1**.

12.13 Хранение набора инструментов

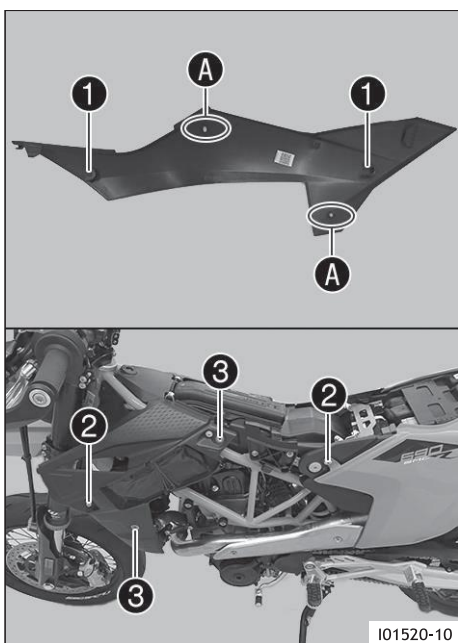

Основные работы

- Храните набор инструментов в бардачке для инструментов.
- Установите левую боковую крышку, используя удерживающие выступы **1** на втулках **2**, и надавите в направлении назад, а в задней части — вниз.
- Вдавите левый обтекатель в резиновые втулки **3** в областях **A**.

Установка на место

- Установите сиденье. 📖 (стр. 88)

12.14 Снимите боковую крышку

Подготовительные работы

- Откройте крышку топливного бака. 📖 (стр. 20).
- Снимите сиденье. 📖 (стр. 88)

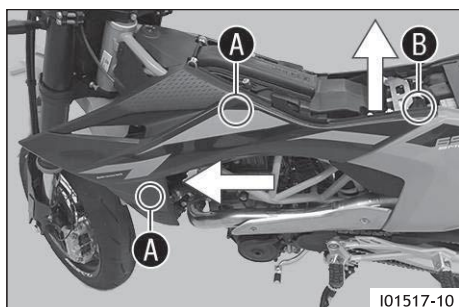

I01517-10

Основные работы

- Снимите левый обтекатель с резиновых втулок в областях **A**.
- Снимите левую боковую крышку, подняв ее вверх от втулки в области **B**.
- Снимите левую боковую крышку с передней стороны.
- Повторите эти действия с противоположной стороны.

12.15 Установка боковой крышки

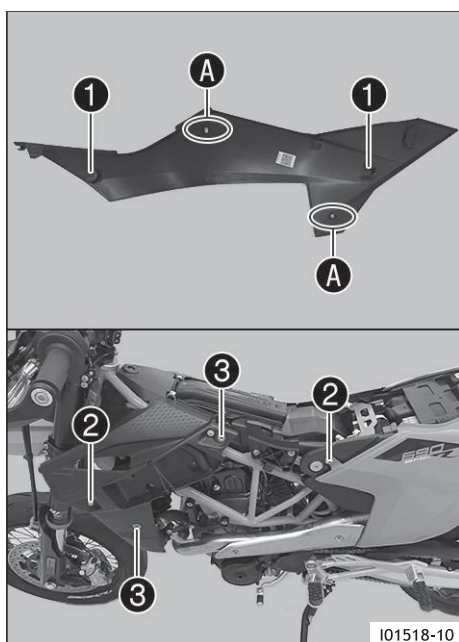

I01518-10

Основные работы

- Установите левую боковую крышку, используя удерживающие выступы **1** на втулках **2**, и надавите в направлении назад, а в задней части — вниз.
- Вдавите левый обтекатель в резиновые втулки **3** в областях **A**.
- Повторите эти действия с противоположной стороны.

Установка на место

- Установите сиденье. 📖 (стр. 88)

12.16 Снятие переднего верхнего крыла

Подготовительные работы

- Снятие фары и крепления фары  (стр. 126)

Основные работы

- Выкрутите винты **1**.
- Выкрутите винты **2** и снимите крыло.

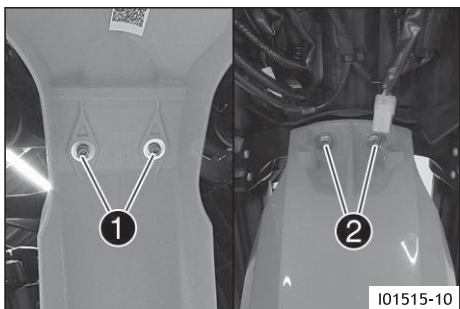

12.17 Установка переднего верхнего крыла

Основные работы

- Установите переднее крыло в требуемое положение. Установите и затяните винты **1**.



Остальные винты шасси	
M6	10 Нм (7,4 фут-фунт-сила)

- Установите и затяните винты **2**.

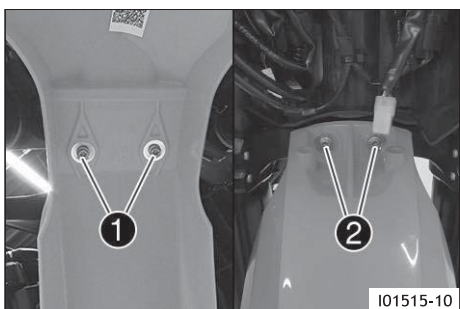
Остальные винты шасси	
M6	10 Нм (7,4 фут-фунт-сила)



Установка на место

- Установка фары и крепления фары  (стр. 127)
- Проверьте настройку фар.  (стр. 127)

12.18 Извлечение воздушного фильтра





ПРИМЕЧАНИЕ

Риск отказа двигателя! Нефильтрованный всасываемый воздух негативно влияет на срок службы двигателя.

Пыль и грязь могут попасть в двигатель в отсутствие воздушного фильтра, а также если воздушный фильтр установлен неправильно.

- Используйте транспортное средство только в том случае, если воздушный фильтр установлен правильно.

Подготовительные работы

- Откройте крышку топливного бака.  (стр. 20).
- Снимите сиденье.  (стр. 88)

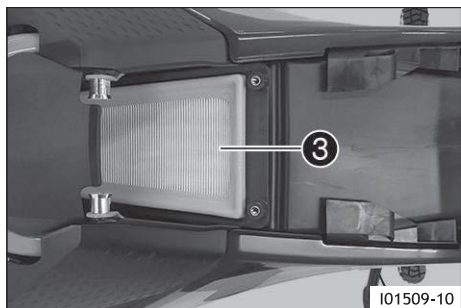
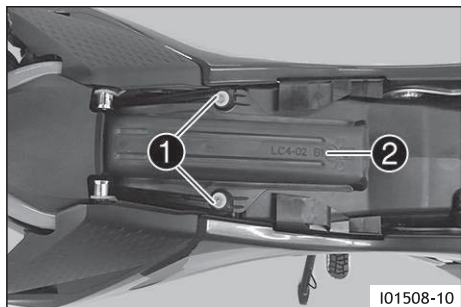

Основные работы

- Выкрутите винты ①.
- Снимите верхнюю часть корпуса воздушного фильтра ②.

- Снимите воздушный фильтр ③.

12.19 Установка воздушного фильтра

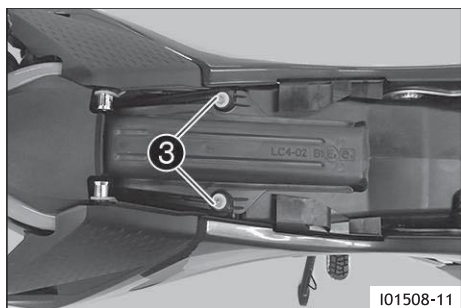
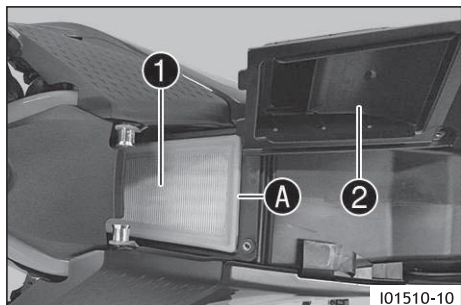

Основные работы

- Очистите корпус воздушного фильтра.
- Установите воздушный фильтр ①.

Воздушный фильтр должен плотно прилегать к корпусу воздушного фильтра по всей уплотнительной поверхности A.

Примечание

Если воздушный фильтр установлен неправильно, пыль и грязь могут попасть в двигатель и привести к его повреждению.

- Зацепите верхнюю часть корпуса воздушного фильтра ② за переднюю часть корпуса воздушного фильтра и откиньте вниз.

- Установите и затяните винты ③.

Винт, верхняя часть корпуса воздушного фильтра.	
M6	2 Нм (1,5 фут·фунт-сила)

Установка на место

- Установите сиденье. 📖 (стр. 88)

12.20 Проверка цепи на наличие грязи

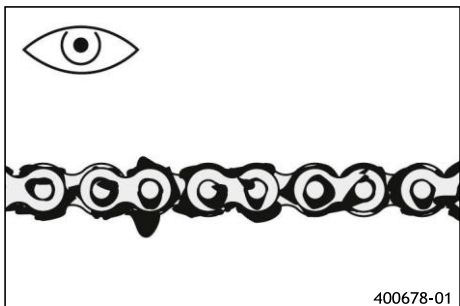

- Проверьте цепь на предмет скопления крупной грязи.
 - » Если цепь сильно загрязнена:
 - Очистите цепь. 📖 (стр. 93)

12.21 Очистка цепи



ПРЕДУПРЕЖДЕНИЕ

Риск ДТП! Масло, смазка и воск на тормозных дисках снижают эффективность торможения.

- Исключите попадание масла, жира и воска на тормозные диски.
- При необходимости очищайте тормозные диски очистителем тормозов.



ПРЕДУПРЕЖДЕНИЕ

Риск ДТП! Смазочные материалы на шинах снижают сцепление с дорогой.

- Удалите смазку с шин с помощью подходящего чистящего средства.



ПРИМЕЧАНИЕ

Риск загрязнения окружающей среды! Опасные вещества наносят вред окружающей среде.

- Утилизируйте масла, смазки, фильтры, топливо, чистящие средства, тормозную жидкость и т.д. правильно и в соответствии с действующими нормативными документами.



Примечание

Срок службы цепи во многом зависит от ухода за ней.

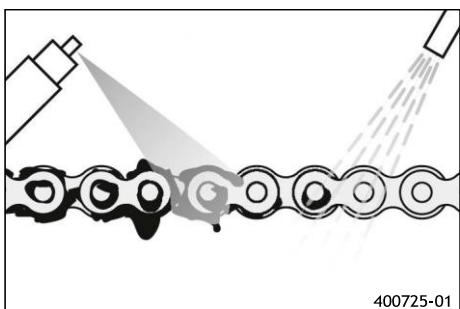

Подготовительные работы

- Поднимите мотоцикл с помощью заднего подъемного механизма. 📖 (стр. 84)

Основные работы

- Смойте рыхлую грязь мягкой струей воды.
- Удалите остатки старой смазки с помощью очистителя цепи.

Очиститель цепи 📖 (стр. 171)

- После высыхания нанесите аэрозоль для цепи.

Аэрозоль для цепей для дорожного применения 📖 (стр. 167)

Установка на место

- Снимите заднюю часть мотоцикла с подъемного механизма. 📖 (стр. 85)

12.22 Проверка натяжения цепи



ПРЕДУПРЕЖДЕНИЕ

Риск ДТП! Неправильное натяжение цепи может повредить узлы и привести к ДТП.

Если натяжение цепи слишком высокое, цепь, передняя звездочка, задняя звездочка, трансмиссия и подшипники заднего колеса изнашиваются быстрее. При перегрузке некоторые комплектующие детали могут сломаться.

Если цепь слишком ослаблена, она может соскочить со звездочки двигателя или задней звездочки.

В результате может быть повреждено заднее колесо или двигатель.

- Регулярно проверяйте натяжение цепи.
- Установите натяжение цепи в соответствии со спецификацией.

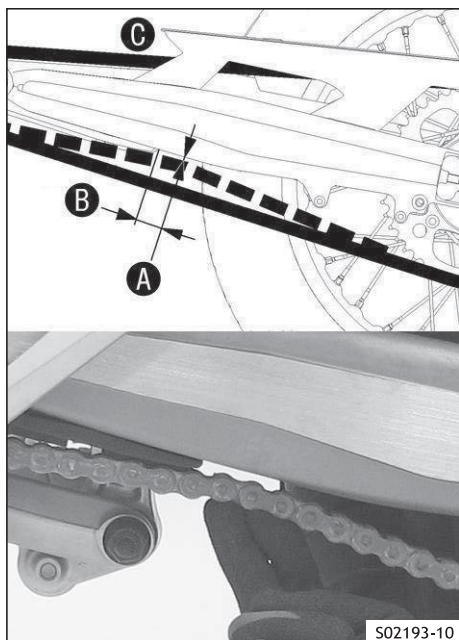

- Поднимите мотоцикл с помощью заднего подъемного механизма. (стр. 84)



Примечание

Проверка также возможна, когда мотоцикл стоит на боковой подставке.

- Переведите коробку передач в нейтральное положение.
- Поднимите цепь вверх на расстоянии **B** от слайдера цепи и определите натяжение цепи **A**.

Натяжение цепи	5 мм (0,20 дюйма)
Расстояние до слайдера цепи	30 мм (1,18 дюйма)

Верхняя часть цепи **C** должна быть натянутой.

Износ цепи не всегда равномерный, поэтому повторите это измерение в разных положениях цепи.

- » Если натяжение цепи не соответствует спецификации:
 - Отрегулируйте натяжение цепи. (стр. 94)
- Снимите заднюю часть мотоцикла с подъемного механизма. (стр. 85)

12.23 Регулировка натяжения цепи



ПРЕДУПРЕЖДЕНИЕ

Риск ДТП! Неправильное натяжение цепи может повредить узлы и привести к ДТП.

Если натяжение цепи слишком высокое, цепь, передняя звездочка, задняя звездочка, трансмиссия и подшипники заднего колеса изнашиваются быстрее. При перегрузке некоторые комплектующие детали могут сломаться.

Если цепь слишком ослаблена, она может соскочить со звездочки двигателя или задней звездочки.

В результате может быть повреждено заднее колесо или двигатель.

- Регулярно проверяйте натяжение цепи.
- Установите натяжение цепи в соответствии со спецификацией.

Подготовительные работы

- Проверьте натяжение цепи. (стр. 94)

12 Работы по техобслуживанию шасси

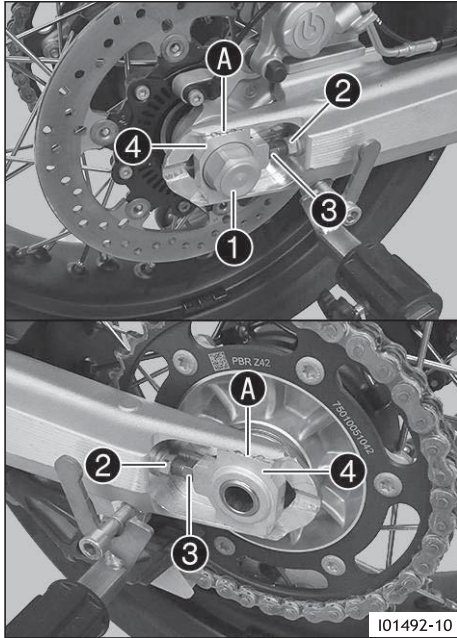

Основные работы

- Ослабьте гайку ①.
- Ослабьте гайки ②.
- Отрегулируйте натяжение цепи, поворачивая регулировочные винты ③ слева и справа.

Натяжение цепи	5 мм (0,20 дюйма)
----------------	----------------------

Для того чтобы заднее колесо было правильно выровнено, метки на левом и правом регуляторах цепи должны находиться в одинаковом положении относительно контрольных меток **A**.

Верхняя часть цепи должна быть натянутой.

Износ цепи не всегда равномерный, поэтому повторите это измерение в разных положениях цепи.

- Затяните гайки ②.
- Убедитесь, что регуляторы натяжения цепи ④ установлены правильно на регулировочных винтах ③.
- Затяните гайку ①.

Гайка, ось вращения колеса, задняя	
M25x1,5	90 Нм (66,4 фут-фунт-сила)

12.24 Проверка цепи, задней звездочки, передней звездочки и направляющей цепи

Подготовительные работы

- Поднимите мотоцикл с помощью заднего подъемного механизма. 📖 (стр. 84)

Основные работы

- Переведите коробку передач в нейтральное положение.
- Проверьте цепь, заднюю звездочку и переднюю звездочку на предмет износа.

Передняя звездочка, задняя звездочка и цепь всегда подлежат замене в комплекте.

- » Если цепь, задняя звездочка или передняя звездочка изношены:

- Замените комплект трансмиссии. 🛠️

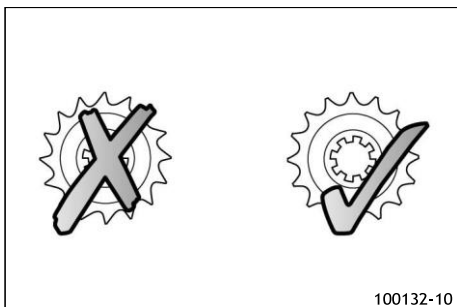

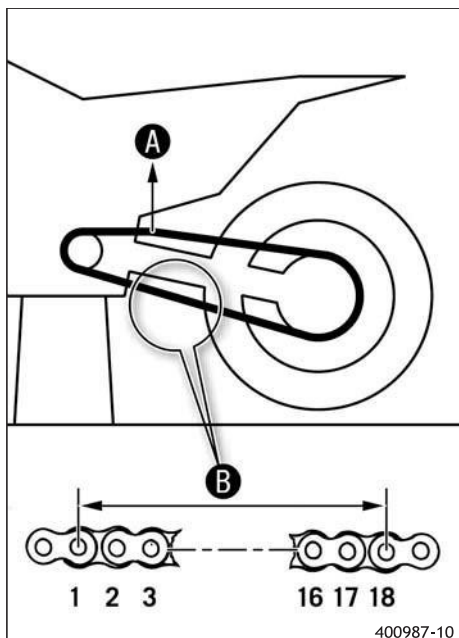

- Потяните за верхний участок цепи с указанным весом

A.	
Вес, измерение износа цепи	15 кг (33,1 фунтов)

- Измерьте расстояние **B** между цепными роликами в нижней секции цепи.

Максимальное расстояние B цепных роликов на самом длинном участке цепи	272 мм (10,71 дюйма)
---	-------------------------

Износ цепи не всегда равномерный, поэтому повторите это измерение в разных положениях цепи.

- » Если расстояние **B** больше, чем указанное измерение:

- Замените комплект трансмиссии.

При замене цепи также необходимо заменить заднюю и переднюю звездочки.

i Примечание

Новые цепи быстрее изнашиваются на старых, изношенных передних или задних звездочках.

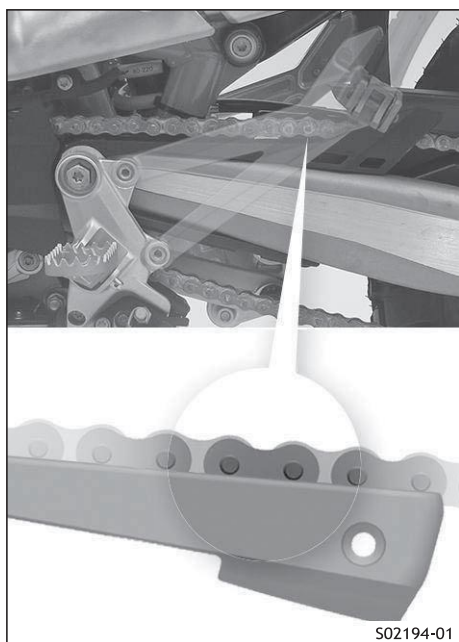

- Проверьте слайдер цепи, расположенный в верхней части, на предмет износа.

- » Если нижний край пальцев цепи находится на одной линии со слайдером цепи на маятник или ниже его:

- Замените слайдер цепи.

- Убедитесь, что слайдер цепи установлен надежно.

- » Если слайдер цепи ослаблен:

- Затяните винты слайдера цепи.

Винт, защитный кожух слайдера цепи	
M6	10 Нм (7,4 фут·фунт-сила) Loctite® 243

12 Работы по техобслуживанию шасси

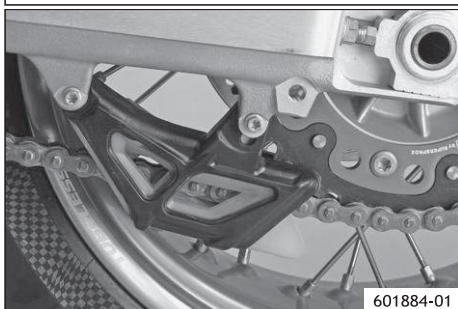
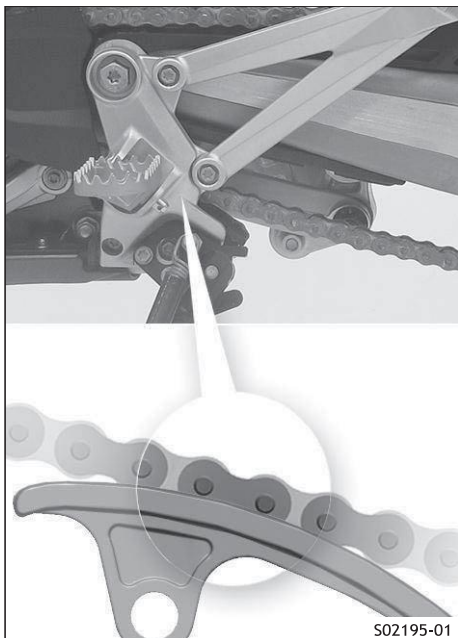

- Проверьте слайдер цепи на предмет износа.
 - » Если нижний край пальцев цепи находится на одной линии со слайдером цепи на маятник или ниже его:
 - Замените слайдер цепи. 🛠️
- Убедитесь, что слайдер цепи установлен надежно.
 - » Если слайдер цепи ослаблен:
 - Затяните винты слайдера цепи.

Винт, слайдер цепи	
M8	15 Нм (11,1 фут·фунт-сила) Loctite® 243

- Проверьте направляющую цепи на предмет износа.



Примечание

Износ виден на передней части направляющей цепи.

- » Если светлая часть направляющей цепи изношена:
 - Замените направляющую цепи. 🛠️
- Убедитесь, что направляющая цепи плотно посажена.
 - » Если направляющая цепи ослаблена:
 - Затяните винты на направляющей цепи.

Остальные винты шасси	
M6	10 Нм (7,4 фут·фунт-сила)

Установка на место

- Снимите заднюю часть мотоцикла с подъемного механизма. 📖 (стр. 85)

12.25 Регулировка направляющей цепи

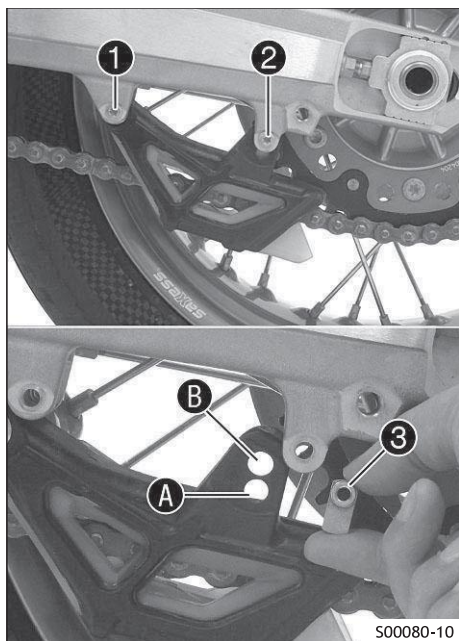

- Выверните винты 1 и 2. Снимите направляющую цепи.

- Выберите один из следующих вариантов.
Состояние: Количество зубьев: ≤ 44 зубьев
- Вставьте гайку 3 в отверстие A. Выставьте направляющую цепи.
- Установите и затяните винты 1 и 2.

Винт, направляющая цепи	
M6	10 Нм (7,4 фут·фунт-сила)

- Состояние: Количество зубьев: ≥ 45 зубьев
- Вставьте гайку 3 в отверстие B. Выставьте направляющую цепи.
- Установите и затяните винты 1 и 2.

Винт, направляющая цепи	
M6	10 Нм (7,4 фут·фунт-сила)

12.26 Проверка ручки

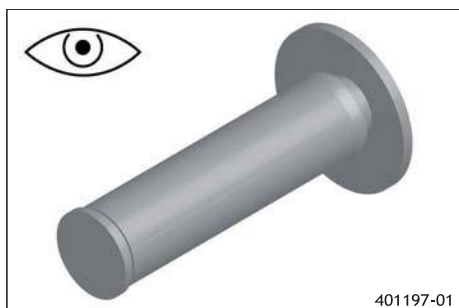

- Проверьте рукоятки на руле на отсутствие повреждений, износа и убедитесь, что они надежно установлены.

i Примечание
 Рукоятки привулканизированы на втулку рукоятки слева и на трубку ручки газа справа. Левая втулка зажимается на руле. Рукоятка может быть заменена только на втулку или трубу газа.

- » Если рукоятка повреждена или изношена:
 - Замените рукоятку.

12 Работы по техобслуживанию шасси

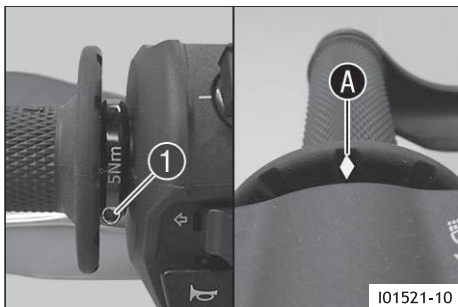

- Убедитесь, что винт 0 надежно зафиксирован.

Винт, фиксированная рукоятка	
M4	5 Нм (3,7 фут-фунт-сила) Loctite® 243

Ромб **A** должен быть расположен сверху.

12.27 Регулировка исходного положения рычага сцепления

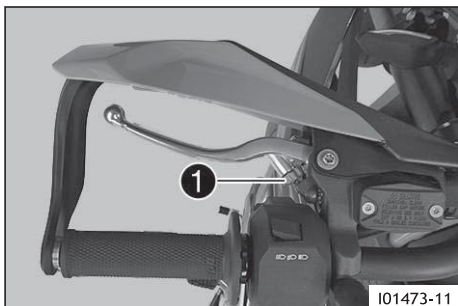

- Отрегулируйте исходное положение рычага сцепления в соответствии с размером вашей руки, повернув регулировочное колесо **1**.
- Выдвиньте рычаг сцепления вперед и поверните регулировочное колесо.

Поворачивайте регулировочный винт только вручную, без применения силы.

Не выполняйте никаких регулировок во время езды.

i Примечание

Поверните установочное колесо против часовой стрелки, чтобы уменьшить расстояние между рычагом сцепления и рулем.
Поверните установочное колесо по часовой стрелке, чтобы увеличить расстояние между рычагом сцепления и рулем.
Диапазон регулировки ограничен.

- При регулировке рычага сцепления убедитесь, что обеспечен минимальный зазор относительно других частей транспортного средства.

Минимальное расстояние	5 мм (0,20 дюйма)
------------------------	----------------------

12.28 Проверка/коррекция уровня жидкости в гидравлической муфте сцепления



ПРЕДУПРЕЖДЕНИЕ

Риск для здоровья! Тормозная жидкость — вредное вещество.

- Храните тормозную жидкость в недоступном для детей месте.
- Носите подходящую защитную одежду и защитные очки.
- Не допускайте попадания тормозной жидкости на кожу, в глаза или на одежду.
- При проглатывании тормозной жидкости немедленно обратитесь к врачу.
- В случае попадания на кожу промойте пораженный участок большим количеством воды.
- При попадании тормозной жидкости в глаза немедленно тщательно промойте их водой и обратитесь к врачу.
- Если тормозная жидкость пролилась на одежду, смените ее.



ПРИМЕЧАНИЕ

Риск загрязнения окружающей среды! Опасные вещества наносят вред окружающей среде.

- Утилизируйте масла, смазки, фильтры, топливо, чистящие средства, тормозную жидкость и т.д. правильно и в соответствии с действующими нормативными документами.

i Примечание

Уровень жидкости повышается с увеличением износа фрикционных дисков. Не используйте тормозную жидкость DOT 5. Она имеет силиконовую основу и фиолетовый цвет. Сальники и магистрали сцепления не предназначены для тормозной жидкости DOT 5. Избегайте контакта тормозной жидкости с окрашенными деталями. Тормозная жидкость разъедает краску. Используйте только чистую тормозную жидкость из герметичной емкости.

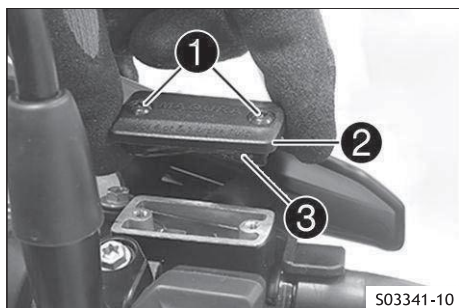

- Переместите бачок жидкости гидравлической муфты, установленный на руле, в горизонтальное положение.
- Выкрутите винты ①.
- Снимите крышку ② с мембраной ③.
- Проверьте уровень жидкости.

Уровень жидкости ниже бортика бачка	4 мм (0,16 дюйма)
-------------------------------------	----------------------

» Если уровень жидкости не соответствует техническим условиям:

- Откорректируйте уровень жидкости в гидравлической муфте.

Тормозная жидкость DOT 4/DOT 5.1 
(стр. 168)

- Установите крышку с мембраной. Установите и затяните винты.

Безотлагательно очистите перелившуюся или пролитую тормозную жидкость водой.
--

13.1 Антиблокировочная система тормозов

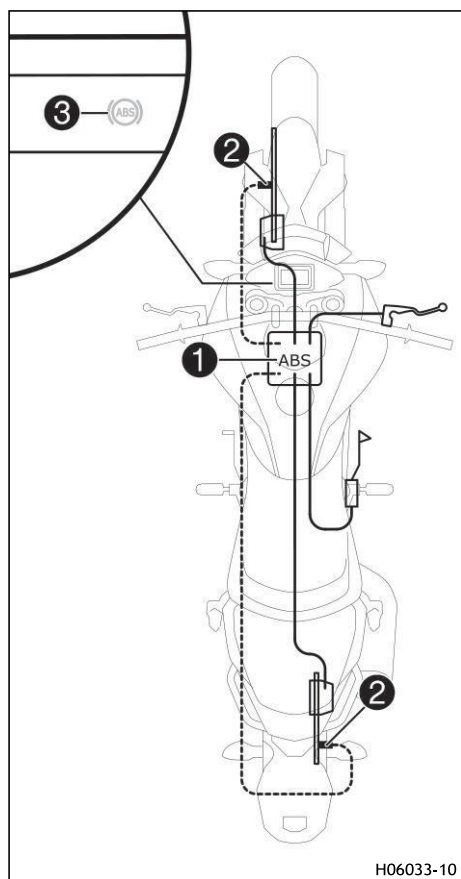

ПРЕДУПРЕЖДЕНИЕ

Риск ДТП! Модификация транспортного средства ухудшает работу системы ABS.

- Не вносите никаких изменений в ход подвески.
- Используйте только те запасные части тормозной системы, которые одобрены и рекомендованы производителем транспортного средства.
- Используйте исключительно шины и диски, одобренные и рекомендованные производителем транспортного средства для соответствующих скоростей.
- Поддерживайте указанное давление в шинах.
- Обеспечьте выполнение работ по техническому обслуживанию и ремонту профессиональными специалистами.

ABS – это система безопасности, которая предотвращает блокировку колес при прямолинейном движении без воздействия боковых сил.

Модуль ABS **1**, состоящий из гидравлического блока, блока управления ABS и возвратного насоса, расположен под сиденьем. Один датчик скорости вращения колеса **2** расположен в каждом отдельном случае на переднем и заднем колесе.



ПРЕДУПРЕЖДЕНИЕ

Риск ДТП! Вспомогательные средства вождения могут снизить вероятность падения только в пределах физических возможностей.

Не всегда возможно компенсировать определенные ситуации во время передвижения, например, с багажом, загруженным с высоким центром тяжести, переменным дорожным покрытием, крутыми спусками или полным торможением без выключения передачи.

- Адаптируйте свой стиль езды к дорожным условиям и своим водительским способностям.



ПРЕДУПРЕЖДЕНИЕ

Риск ДТП! Неправильно выбранный режим работы системы ABS затрудняет управление транспортным средством.

Каждый из режимов ABS подходит только для определенных условий.

- Всегда выбирайте режим ABS, который подходит для грунта и дорожной обстановки.

ABS имеет два режима работы: режимы ABS **Дорога (Road)** и **Супермото (Supermoto)**.

В режиме **Дорога (Road)** ABS контролирует оба колеса.

В режиме **Супермото (Supermoto)** ABS контролирует только переднее колесо. Управление ABS на заднем колесе отсутствует. Сигнальная лампочка ABS **3** медленно мигает, напоминая о том, что режим ABS **Супермото (Supermoto)** включен.

i Примечание

В режиме ABS **Супермото (Supermoto)** заднее колесо может заблокироваться, и существует опасность падения.

Режим ABS **Супермото (Supermoto)** доступен только в режиме езды **СПОРТ (SPORT)**.

ABS работает с двумя независимыми контурами тормозной системы (передний и задний тормоза). Когда блок управления ABS обнаруживает тенденцию к блокировке колеса, ABS начинает регулировать давление в тормозной системе. Функция регулирования вызывает легкое пульсирование рычагов переднего и ножного тормозов.

Сигнальная лампочка ABS **3** должна загораться после включения зажигания и гаснуть после трогания. Если она не гаснет после трогания или загорается во время езды, это указывает на неисправность ABS. В этом случае система ABS больше не включена, и колеса могут заблокироваться при торможении. Сама тормозная система остается работоспособной, недоступно только управление ABS.

Сигнальная лампочка ABS также может загореться, если скорости вращения передних и задних колес сильно отличаются в экстремальных условиях езды, например, при езде на заднем колесе или если заднее колесо пробуксовывает. Это приводит к отключению ABS.

Для повторного включения ABS необходимо остановить транспортное средство и выключить зажигание. При повторном включении транспортного средства ABS снова активируется. При трогании гаснет сигнальная лампочка ABS.

i Примечание

Мотоцикл оснащен дополнительным 5D-датчиком. 5-D датчик делает управление ABS зависимым от угла наклона и угла наклона в продольной плоскости. Это может предотвратить блокировку и пробуксовку колес во время торможения, когда транспортное средство наклонено (при прохождении поворотов) в пределах физических возможностей.

13.2 Регулировка исходного положения рычага переднего тормоза

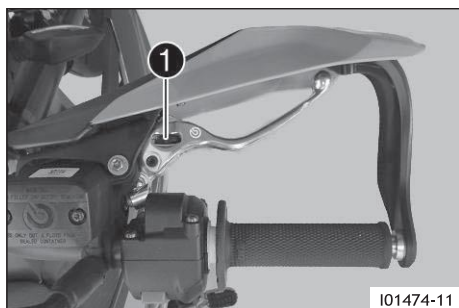

- Отрегулируйте исходное положение рычага переднего тормоза в соответствии с размером вашей руки, повернув регулировочное колесо **1**.
- Выдвиньте рычаг переднего тормоза вперед и поверните регулировочное колесо.

Не выполняйте никаких регулировок во время езды.
Поворачивайте регулировочный винт только вручную, без применения силы.

i Примечание

Поверните регулировочный винт против часовой стрелки, чтобы уменьшить расстояние между рычагом переднего тормоза и рулем. Поверните регулировочный винт по часовой стрелке, чтобы увеличить расстояние между рычагом переднего тормоза и рулем. Диапазон регулировки ограничен.

- При регулировке рычага тормоза убедитесь, что обеспечен минимальный зазор относительно других частей транспортного средства.

Минимальное расстояние	5 мм (0,20 дюйма)
------------------------	----------------------

13.3 Проверка тормозных дисков



ПРЕДУПРЕЖДЕНИЕ

Риск ДТП! Изношенные тормозные диски снижают эффективность торможения.

- В обязательном порядке незамедлительно производите замену изношенных тормозных дисков.

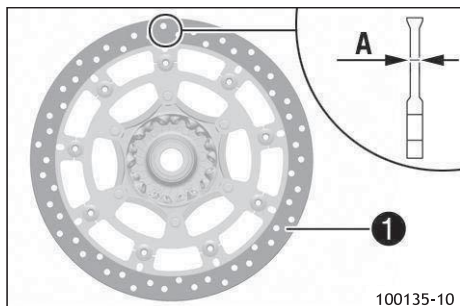

- Проверьте толщину переднего и заднего тормозного диска в нескольких местах, чтобы убедиться, что они соответствуют расчетным значениям **A**.

Предел износа тормозного диска	
спереди	4,0 мм (0,157 дюйма)
сзади	4,5 мм (0,177 дюйма)



Примечание

Износ уменьшит толщину тормозного диска на поверхности контакта **1** тормозных колодок.

- » Если толщина тормозного диска меньше указанного значения.
 - Замените тормозной диск.
- Проверьте передние и задние тормозные диски на наличие повреждений, трещин и деформации.
 - » Если на тормозном диске имеются признаки повреждения, трещин или деформации:
 - Замените тормозной диск. 🛠️

13.4 Проверка уровня тормозной жидкости переднего тормоза



ПРЕДУПРЕЖДЕНИЕ

Риск ДТП! Слишком старая тормозная жидкость или тормозная жидкость неподходящего типа ухудшает работу тормозной системы.

- Обязательно производите замену тормозной жидкости передних и задних тормозов в соответствии с графиком обслуживания.
- Используйте только чистую, одобренную тормозную жидкость из герметично закрытой емкости.



ПРЕДУПРЕЖДЕНИЕ

Риск ДТП! Недостаточный уровень тормозной жидкости приведет к выходу тормозной системы из строя.

Если уровень тормозной жидкости падает ниже минимальной отметки или указанного значения, значит в тормозной системе присутствует утечка или изношены тормозные колодки.

- Проверьте тормозную систему и убедитесь, что проблема устранена, прежде чем снова использовать транспортное средство.

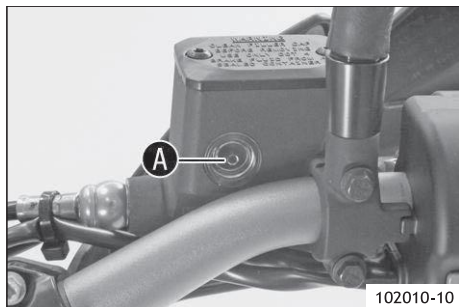

- Переместите бачок системы торможения, установленный на руле, в горизонтальное положение.
- Проверьте уровень тормозной жидкости по указателю уровня .
 - » Если уровень тормозной жидкости опустился ниже отметки **A**:
 - Долейте тормозную жидкость в передний тормоз. (стр. 104).

13.5 Доливка тормозной жидкости переднего тормоза



ПРЕДУПРЕЖДЕНИЕ

Риск ДТП! Слишком старая тормозная жидкость или тормозная жидкость неподходящего типа ухудшает работу тормозной системы.

- Обязательно производите замену тормозной жидкости передних и задних тормозов в соответствии с графиком обслуживания.
- Используйте только чистую, одобренную тормозную жидкость из герметично закрытой емкости.



ПРЕДУПРЕЖДЕНИЕ

Риск ДТП! Недостаточный уровень тормозной жидкости приведет к выходу тормозной системы из строя.

Если уровень тормозной жидкости падает ниже минимальной отметки или указанного значения, значит в тормозной системе присутствует утечка или изношены тормозные колодки.

- Проверьте тормозную систему и убедитесь, что проблема устранена, прежде чем снова использовать транспортное средство.



ПРЕДУПРЕЖДЕНИЕ

Риск для здоровья! Тормозная жидкость — вредное вещество.

- Храните тормозную жидкость в недоступном для детей месте.
- Носите подходящую защитную одежду и защитные очки.
- Не допускайте попадания тормозной жидкости на кожу, в глаза или на одежду.
- При проглатывании тормозной жидкости немедленно обратитесь к врачу.
- В случае попадания на кожу промойте пораженный участок большим количеством воды.
- При попадании тормозной жидкости в глаза немедленно тщательно промойте их водой и обратитесь к врачу.
- Если тормозная жидкость пролилась на одежду, смените ее.



ПРИМЕЧАНИЕ

Риск загрязнения окружающей среды! Опасные вещества наносят вред окружающей среде.

- Утилизируйте масла, смазки, фильтры, топливо, чистящие средства, тормозную жидкость и т.д. правильно и в соответствии с действующими нормативными документами.



Примечание

Не используйте тормозную жидкость DOT 5. Она имеет силиконовую основу и фиолетовый цвет. Сальники и тормозные магистрали не предназначены для использования с тормозной жидкостью DOT 5.

Избегайте контакта тормозной жидкости с окрашенными деталями. Тормозная жидкость разъедает краску.

Подготовительные работы

- Убедитесь, что тормозные колодки переднего тормоза закреплены (стр. 105).

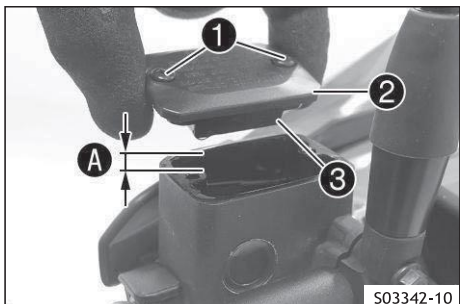

Основные работы

- Переместите бачок системы торможения, установленный на руле, в горизонтальное положение.
- Выкрутите винты 1.
- Снимите крышку 2 с мембраной 3.
- Добавьте тормозную жидкость до уровня A.

Уровень A (уровень тормозной жидкости ниже бортика бачка)	5 мм (0,20 дюйма)
---	----------------------

Тормозная жидкость DOT 4/DOT 5.1 (стр. 168)

- Установите крышку с мембраной. Установите и затяните винты.

Безотлагательно очистите перелившуюся или пролитую тормозную жидкость водой.

13.6 Проверка крепления тормозных колодок переднего тормоза



ПРЕДУПРЕЖДЕНИЕ

Риск ДТП! Изношенные тормозные колодки снижают эффективность торможения.

- В обязательном порядке незамедлительно производите замену изношенных тормозных колодок.



ПРЕДУПРЕЖДЕНИЕ

Риск ДТП! Поврежденные тормозные диски снижают эффективность торможения.

Если тормозные колодки не заменены вовремя, держатели тормозных колодок стачиваются о тормозной диск. Как следствие, эффективность работы тормозов существенно снижается, а тормозные диски разрушаются.

- Регулярно проверяйте тормозные колодки.

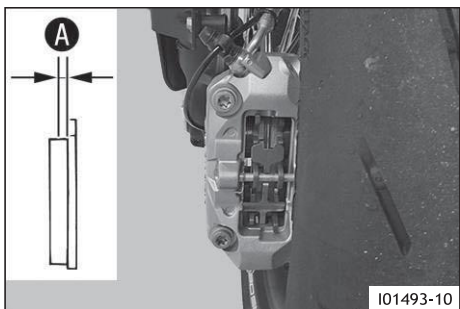

- Проверьте толщину A всех тормозных колодок на обоих суппортах.

Минимальная толщина колодок A	≥ 1 мм ($\geq 0,04$ дюйма)
-------------------------------	-------------------------------------

- » Если она меньше минимальной толщины:
 - Замените передние тормозные колодки.
- Проверьте тормозные колодки на наличие повреждений и трещин.
 - » Если есть повреждения или трещины:
 - Замените передние тормозные колодки.
- Проверьте надежность крепления тормозных колодок.
 - » Если тормозные колодки не закреплены должным образом:
 - Закрепите тормозные колодки, при необходимости замените их на новые.

13.7 Проверка свободного хода педали тормоза



ПРЕДУПРЕЖДЕНИЕ

Риск ДТП! В случае перегрева тормозная система выходит из строя.

Если у рычага тормоза отсутствует свободный ход, значит в тормозной системе нарастает давление.

- Установите предусмотренный свободный ход рычага тормоза.

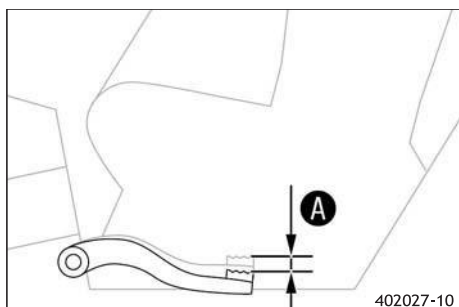

- Перемещайте педаль тормоза вперед и назад между ограничителем и точкой срабатывания поршня цилиндра педали тормоза и проверьте свободный ход **A**.

Свободный ход педали тормоза	3 мм... 5 мм (0,12 дюйма ... 0,20 дюйма)
------------------------------	---



Примечание

Вы поймете, что произошло соприкосновение с поршнем цилиндра ножного тормоза, когда при нажатии на рычаг ножного тормоза повысится сопротивление.

- » Если свободный ход не соответствует спецификациям:
 - Отрегулируйте исходное положение педали тормоза. (стр. 106)

13.8 Регулировка исходного положения педали тормоза



Предупреждение

Риск ДТП! В случае перегрева тормозная система выходит из строя.

Если у рычага тормоза отсутствует свободный ход, значит в тормозной системе нарастает давление.

- Установите предусмотренный свободный ход рычага тормоза.

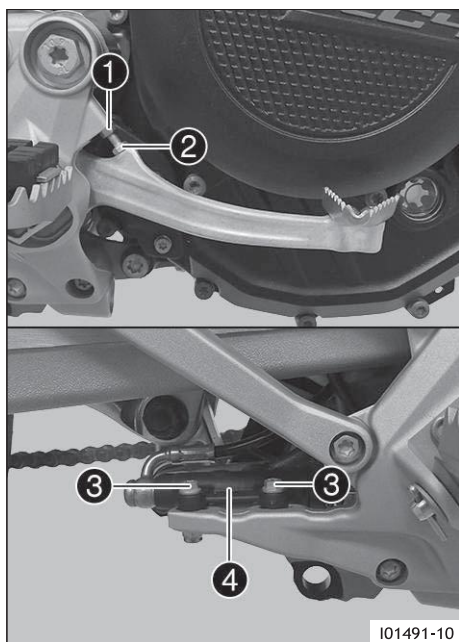

- Ослабьте фитинги **3** на тормозном цилиндре ножного тормоза **4**.

- Чтобы отрегулировать исходное положение педали тормоза в соответствии с индивидуальными требованиями, ослабьте гайку **1** и поверните винт **2** соответствующим образом.

Винт должен быть вкручен в кронштейн подножки не менее чем на четыре оборота.



Примечание

Диапазон регулировки ограничен.

- Расположите тормозной цилиндр ножного тормоза **4** так, чтобы рычаг ножного тормоза имел необходимый свободный ход.

Свободный ход педали тормоза	3 мм... 5 мм (0,12 дюйма ... 0,20 дюйма)
------------------------------	---

- Установите и затяните фитинги **3**.

Винтовое соединение, цилиндр ножного тормоза М6	10 Нм (7,4 фут·фунт-сила)
---	------------------------------

- Проверьте свободный ход педали тормоза (стр. 106)

- Затяните гайку ①.

Остальные винты шасси	
M6	10 Нм (7,4 фут·фунт-сила)

13.9 Проверка уровня тормозной жидкости заднего тормоза



ПРЕДУПРЕЖДЕНИЕ

Риск ДТП! Слишком старая тормозная жидкость или тормозная жидкость неподходящего типа ухудшает работу тормозной системы.

- Обязательно производите замену тормозной жидкости передних и задних тормозов в соответствии с графиком обслуживания.
- Используйте только чистую, одобренную тормозную жидкость из герметично закрытой емкости.



ПРЕДУПРЕЖДЕНИЕ

Риск ДТП! Недостаточный уровень тормозной жидкости приведет к выходу тормозной системы из строя.

Если уровень тормозной жидкости падает ниже минимальной отметки или указанного значения, значит в тормозной системе присутствует утечка или изношены тормозные колодки.

- Проверьте тормозную систему и убедитесь, что проблема устранена, прежде чем снова использовать транспортное средство.



- Установите транспортное средство вертикально.
- Проверьте уровень тормозной жидкости в бачке.
 - » Когда уровень жидкости достигнет отметки **MIN** ①.
 - Долейте тормозную жидкость в задний тормоз.  (стр. 107).

13.10 Доливка тормозной жидкости заднего тормоза



ПРЕДУПРЕЖДЕНИЕ

Риск ДТП! Слишком старая тормозная жидкость или тормозная жидкость неподходящего типа ухудшает работу тормозной системы.

- Обязательно производите замену тормозной жидкости передних и задних тормозов в соответствии с графиком обслуживания.
- Используйте только чистую, одобренную тормозную жидкость из герметично закрытой емкости.



ПРЕДУПРЕЖДЕНИЕ

Риск ДТП! Недостаточный уровень тормозной жидкости приведет к выходу тормозной системы из строя.

Если уровень тормозной жидкости падает ниже минимальной отметки или указанного значения, значит в тормозной системе присутствует утечка или изношены тормозные колодки.

- Проверьте тормозную систему и убедитесь, что проблема устранена, прежде чем снова использовать транспортное средство.



ПРЕДУПРЕЖДЕНИЕ

Риск для здоровья! Тормозная жидкость — вредное вещество.

- Храните тормозную жидкость в недоступном для детей месте.
- Носите подходящую защитную одежду и защитные очки.
- Не допускайте попадания тормозной жидкости на кожу, в глаза или на одежду.
- При проглатывании тормозной жидкости немедленно обратитесь к врачу.
- В случае попадания на кожу промойте пораженный участок большим количеством воды.
- При попадании тормозной жидкости в глаза немедленно тщательно промойте их водой и обратитесь к врачу.
- Если тормозная жидкость пролилась на одежду, смените ее.



ПРИМЕЧАНИЕ

Риск загрязнения окружающей среды! Опасные вещества наносят вред окружающей среде.

- Утилизируйте масла, смазки, фильтры, топливо, чистящие средства, тормозную жидкость и т.д. правильно и в соответствии с действующими нормативными документами.



Примечание

Не используйте тормозную жидкость DOT 5. Она имеет силиконовую основу и фиолетовый цвет. Сальники и тормозные магистрали не предназначены для использования с тормозной жидкостью DOT 5.

Избегайте контакта тормозной жидкости с окрашенными деталями. Тормозная жидкость разъедает краску.

Подготовительные работы

- Убедитесь, что тормозные колодки заднего тормоза закреплены  (стр. 108).

Основные работы

- Установите транспортное средство вертикально.
- Снимите резьбовую крышку **1** с шайбой и мембраной **2**.
- Добавьте тормозную жидкость до отметки **MAX**.
Тормозная жидкость DOT 4/DOT 5.1  (стр. 168)
- Установите крышку винта с шайбой и мембрану.
Немедленно удалите водой всю перелившуюся или пролитую тормозную жидкость.

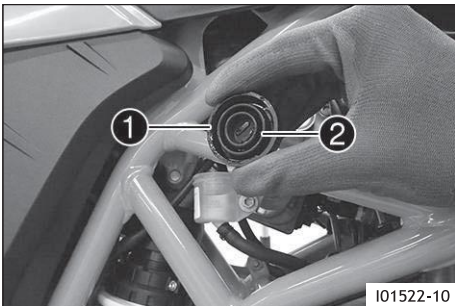

13.11 Проверка крепления тормозных колодок заднего тормоза



ПРЕДУПРЕЖДЕНИЕ

Риск ДТП! Изношенные тормозные колодки снижают эффективность торможения.

- В обязательном порядке незамедлительно производите замену изношенных тормозных колодок.



ПРЕДУПРЕЖДЕНИЕ

Риск ДТП! Поврежденные тормозные диски снижают эффективность торможения.

Если тормозные колодки не заменены вовремя, держатели тормозных колодок стачиваются о тормозной диск. Как следствие, эффективность работы тормозов существенно снижается, а тормозные диски разрушаются.

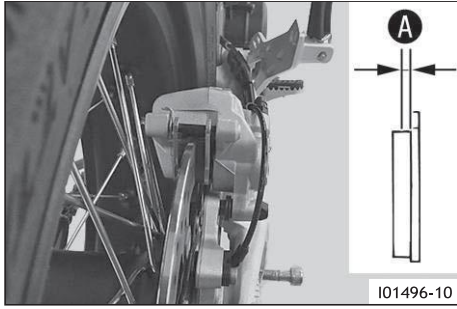

- Регулярно проверяйте тормозные колодки.

13 Тормозная система





- Проверьте толщину **A** всех тормозных колодок на обоих суппортах.

Минимальная толщина колодок A	≥ 1 мм ($\geq 0,04$ дюйма)
--------------------------------------	-------------------------------------

- » Если она меньше минимальной толщины:
 - Замените задние тормозные колодки. 
- Проверьте тормозные колодки на наличие повреждений и трещин.
 - » Если есть повреждения или трещины:
 - Замените задние тормозные колодки. 
- Проверьте надежность крепления тормозных колодок.
 - » Если тормозные колодки не закреплены должным образом:
 - Закрепите тормозные колодки, при необходимости замените их на новые.

14.1 Снятие переднего колеса

Подготовительные работы

- Поднимите мотоцикл с помощью заднего подъемного механизма.  (стр. 84)
- Поднимите мотоцикл с помощью переднего подъемного механизма.  (стр. 85)

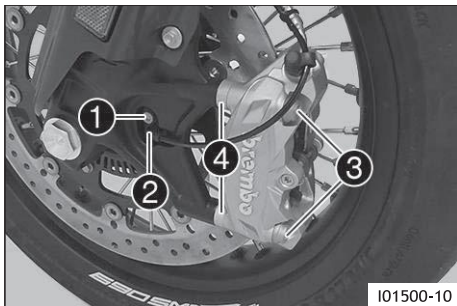

I01500-10

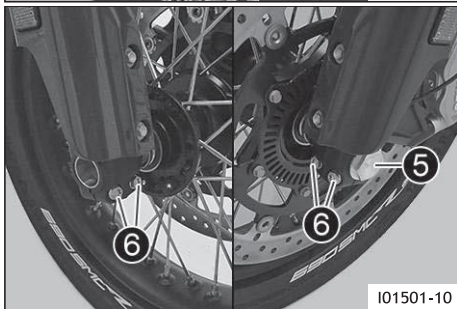

I01501-10

Основные работы

- Выкрутите винт 1 и вытащите датчик скорости вращения колеса 2 из отверстия.
- Извлеките винты 3 и распорки 4.
- Отожмите тормозные колодки, слегка наклонив суппорт вбок на тормозном диске.
- Осторожно потяните тормозной суппорт назад от тормозного диска и откиньте его в сторону.

Не пользуйтесь рычагом переднего тормоза, если тормозной суппорт был снят.

- Ослабьте винт 5 на четыре оборота.
- Ослабьте винты 6.
- Надавите на винт 5, чтобы извлечь ось колеса из башмака вилки.
- Выкрутите винт 5.



ПРЕДУПРЕЖДЕНИЕ

Риск ДТП! Поврежденные тормозные диски снижают эффективность торможения.

- Всегда укладывайте колесо так, чтобы не повредить тормозной диск.

- Удерживая переднее колесо, снимите ось вращения колеса. Выньте переднее колесо из вилки.
- Снимите распорки 7.

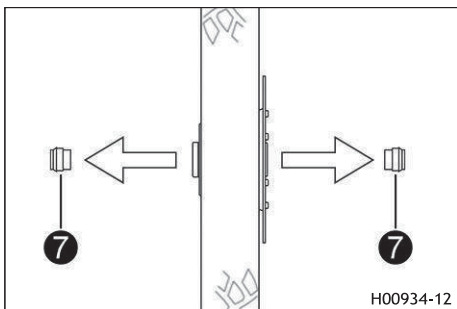

H00934-12

14.2 Установка переднего колеса



ПРЕДУПРЕЖДЕНИЕ

Риск ДТП! Масло, смазка и воск на тормозных дисках снижают эффективность торможения.

- Исключите попадание масла, жира и воска на тормозные диски.
- При необходимости очищайте тормозные диски очистителем тормозов.

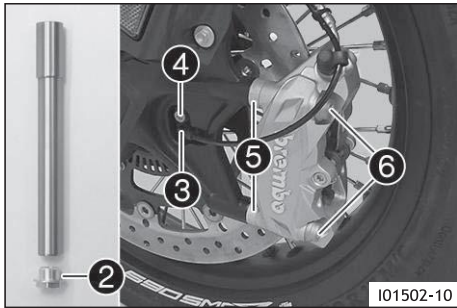
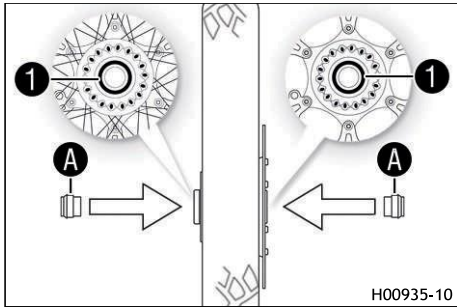

Основные работы

- Проверьте колесный подшипник на наличие повреждений и износа.
 - » Если колесный подшипник поврежден или изношен:
 - Замените передний ступичный подшипник.
- Очистите и смажьте радиальное уплотнение вала **1** и контактные поверхности **A** на проставках.

Долговечная консистентная смазка (стр. 167)

- Установите проставки.

- Очистите и слегка смажьте ось вращения колеса.

Долговечная консистентная смазка (стр. 167)

- Поднимите домкратом переднее колесо на вилку, установите его в требуемое положение и вставьте ось вращения колеса.

- Установите и затяните винты **2**.

Винт, ось вращения колеса, передн.	
M24×1,5	45 Нм (33,2 фунт·сила-фут)

- Установите датчик скорости вращения колеса **3** в отверстие.

- Установите и затяните винт **4**.

Винт, датчик скорости вращения колеса	
M6	6 Нм (4,4 фут·фунт-сила)

- Установите тормозной суппорт на тормозном диске.
 - ✓ Тормозные колодки установлены правильно.

- Расположите распорки **5**. Установите винты **6**, но пока не затягивайте.

Винт, передний тормозной суппорт	
M8	25 Нм (18,4 фут·фунт-сила) Loctite® 243

- Несколько раз нажмите на рычаг ручного тормоза, пока тормозные колодки не соприкоснутся с тормозным диском и не будет достигнут необходимый уровень давления. Зафиксируйте рычаг переднего тормоза в активированном положении.
 - ✓ Тормозной суппорт выпрямляется.

- Затяните винты **6**.

Винт, передний тормозной суппорт	
M8	25 Нм (18,4 фут·фунт-сила) Loctite® 243

- Снимите стопорный элемент рычага переднего тормоза.

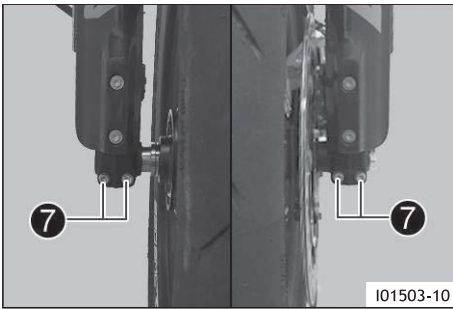

- Снимите мотоцикл с переднего подъемного механизма. 📖 (стр. 86)
- Включите передний тормоз и несколько раз сильно сожмите вилку.
✓ Перья вилки выпрямятся.
- Затяните винты 7.

Винт, башмак вилки	
M8	15 Нм (11,1 фут·фунт-сила)

Установка на место

- Снимите заднюю часть мотоцикла с подъемного механизма. 📖 (стр. 85)

14.3 Снятие заднего колеса 🛠️

Подготовительные работы

- Поднимите мотоцикл с помощью заднего подъемного механизма. 📖 (стр. 84)

Основные работы

- Выньте тормозную магистраль из направляющей.

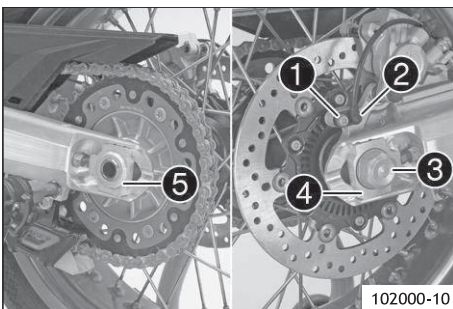
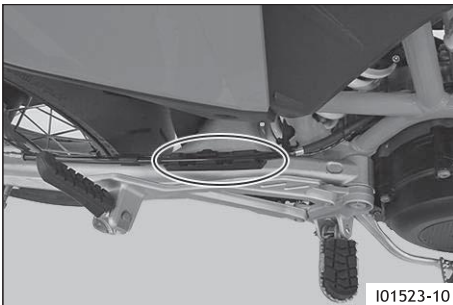

- Вручную нажмите на тормозной суппорт в направлении тормозного диска, чтобы отодвинуть тормозные поршни.
- Выкрутите винт 1 и вытащите датчик скорости вращения колеса 2 из отверстия.
- Снимите гайку 3. Снимите натяжитель цепи 4.
- Вытяните ось вращения колеса 5 до тех пор, пока натяжитель цепи перестанет соприкасаться с регулировочным винтом.

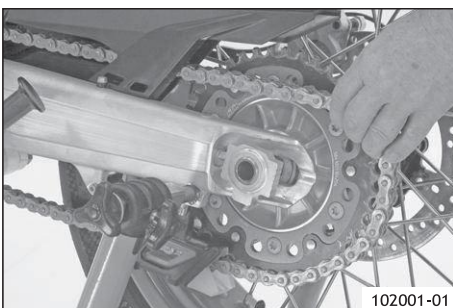

- Выдвиньте заднее колесо вперед как можно дальше и снимите цепь с задней звездочки.

Защитите комплектующие от возможного повреждения, укрыв их.

- Удерживая заднее колесо, снимите ось вращения колеса.



ПРЕДУПРЕЖДЕНИЕ

Риск ДТП! Поврежденные тормозные диски снижают эффективность торможения.

Всегда укладывайте колесо так, чтобы не повредить тормозной диск.

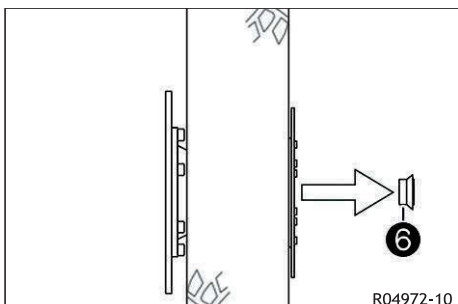

- Выньте заднее колесо из маятника.

Не нажимайте на педаль тормоза при снятом заднем колесе.

- Снимите распорку 6.

14.4 Установка заднего колеса



ПРЕДУПРЕЖДЕНИЕ

Риск ДТП! Масло, смазка и воск на тормозных дисках снижают эффективность торможения.

- Исключите попадание масла, жира и воска на тормозные диски.
- При необходимости очищайте тормозные диски очистителем тормозов.





ПРЕДУПРЕЖДЕНИЕ

Риск ДТП! После установки заднего колеса задний тормоз будет работать не сразу.

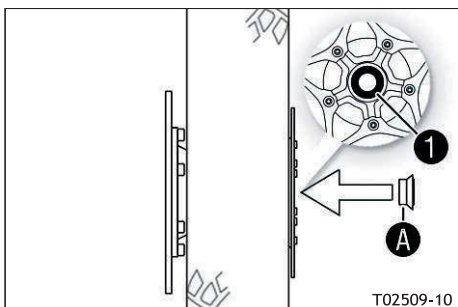
- Перед поездкой несколько раз нажимайте на ножной тормоз, пока не почувствуете постоянную точку схватывания.



Основные работы

- Проверьте резиновые элементы демпфирования задней ступицы.   (стр. 115)
- Проверьте колесный подшипник на наличие повреждений и износа.
 - » Если колесный подшипник поврежден или изношен:
 - Замените задний колесный подшипник. 
- Очистите и смажьте уплотнительное кольцо вала 1 и контактную поверхность A распорки.

Долговечная консистентная смазка  (стр. 167)
- Вставьте распорку.

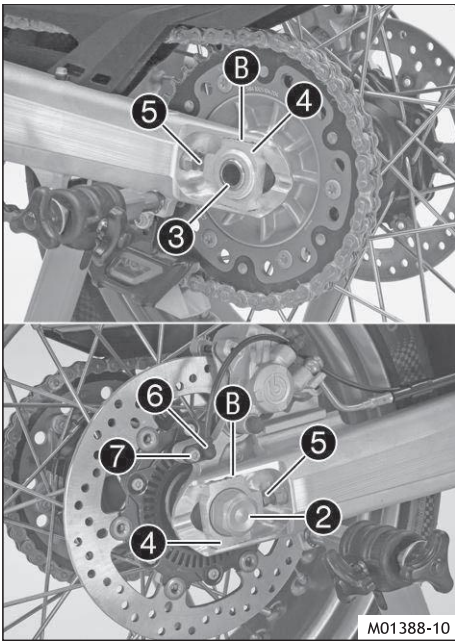

- Очистите и смажьте резьбу оси вращения колеса и гайки **2**.

Долговечная консистентная смазка (стр. 167)

- Очистите и слегка смажьте ось вращения колеса.

Долговечная консистентная смазка (стр. 167)

- Установите резиновые элементы демпфирования и паук задней звездочки в заднее колесо.

- Установите заднее колесо в требуемое положение
 - ✓ Тормозные колодки должны быть размещены правильно.

- Выдвиньте заднее колесо вперед как можно дальше и положите цепь на заднюю звездочку.

- Установите ось вращения колеса **3** и натяжитель цепи **4**. Установите гайку **2**, но пока не затягивайте.

Гайка, ось вращения колеса, задняя

M25x1,5	90 Нм (66,4 фут·фунт-сила)
---------	-------------------------------

- Убедитесь, что регуляторы натяжения цепи **4** установлены правильно на регулировочных винтах **5**.

Для того чтобы заднее колесо было правильно выровнено, метки на левом и правом регуляторах цепи должны находиться в одинаковом положении относительно контрольных меток **B**.

Установите левый и правый регуляторы цепи **4** в одинаковое положение.

- Затяните гайку **2**.

Гайка, ось вращения колеса, задняя

M25x1,5	90 Нм (66,4 фут·фунт-сила)
---------	-------------------------------

- Установите датчик скорости вращения колеса **6** в отверстие.

- Установите и затяните винт **7**.

Винт, датчик скорости вращения колеса

M6	6 Нм (4,4 фут·фунт-сила)
----	-----------------------------

- Установите тормозную магистраль в направляющую.

- Несколько раз надавите на педаль тормоза, пока тормозные колодки не соприкоснутся с тормозным диском и не будет достигнут необходимый уровень давления.



Установка на место

- Проверьте натяжение цепи. (стр. 94)
- Снимите заднюю часть мотоцикла с подъемного механизма. (стр. 85)



14.5 Проверка резиновых элементов демпфирования задней ступицы

Примечание

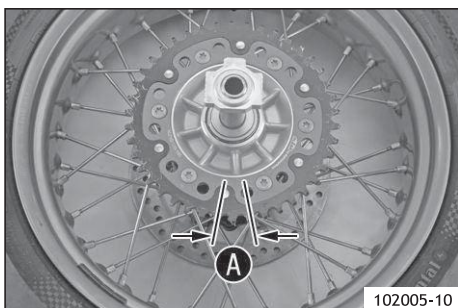
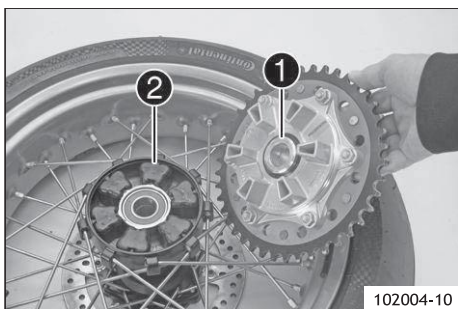
Мощность двигателя передается от задней звездочки к заднему колесу через 6 демпфирующих резиновых элементов. В процессе эксплуатации они изнашиваются. Если своевременно не заменить демпфирующие резиновые элементы, это приведет к повреждению паука задней звездочки и задней ступицы.



Подготовительные работы

- Поднимите мотоцикл с помощью заднего подъемного механизма.  (стр. 84)
- Снимите заднее колесо.   (стр. 112)

Основные работы

- Проверьте подшипник **1**.
 - » Если подшипник поврежден или изношен:
 - Замените подшипник паука задней звездочки. 
- Проверьте демпфирующие резиновые элементы **2** задней ступицы на наличие повреждений и износа.
 - » Если повреждены или изношены демпфирующие резиновые элементы задней ступицы:
 - Замените все демпфирующие резиновые элементы задней ступицы.

- Положите заднее колесо на верстак задней звездочкой вверх и вставьте ось вращения колеса в ступицу.
- Чтобы проверить люфт **A**, зажмите заднее колесо и попытайтесь повернуть заднюю звездочку рукой.





Люфт демпфирующих резиновых элементов на заднем колесе	≤ 5 мм (≤ 0,20 дюйма)
--	--------------------------

Примечание

Измерьте люфт на внешней стороне задней звездочки.

- » Если зазор **A** больше указанного значения:
 - Замените все демпфирующие резиновые элементы задней ступицы.

Установка на место

- Установите заднее колесо.   (стр. 113)
- Проверьте натяжение цепи.  (стр. 94)
- Снимите заднюю часть мотоцикла с подъемного механизма.  (стр. 85)

14.6 Проверка состояния шин



ПРЕДУПРЕЖДЕНИЕ

Риск ДТП! Если во время движения лопнет шина, транспортное средство станет неуправляемым.
– Обязательно производите немедленную замену поврежденных и изношенных шин.



ПРЕДУПРЕЖДЕНИЕ

Риск ДТП! Не одобренные или не рекомендованные шины и колеса влияют на характеристики управления.
– Используйте только шины и колеса, одобренные и рекомендованные производителем транспортного средства для соответствующих скоростей.



ПРЕДУПРЕЖДЕНИЕ

Риск ДТП! Новые шины имеют сниженное сцепление с дорогой. Контактная поверхность новых шин еще не стала шероховатой.
– Обкатывайте новые шины при умеренной езде и лишь постепенно увеличивайте угол наклона.

Дистанция обкатки	200 км (124,3 мили)
-------------------	------------------------



ПРЕДУПРЕЖДЕНИЕ

Риск ДТП! Различные профили шин на передних и задних колесах могут затруднить управление транспортным средством.
– Убедитесь, что на переднее и заднее колесо установлены шины с одинаковым типом протектора.



Примечание

Тип, состояние и давление в шинах оказывают большое влияние на управляемость мотоцикла. Изношенные шины негативно влияют на характеристики управляемости, особенно на мокрой поверхности.

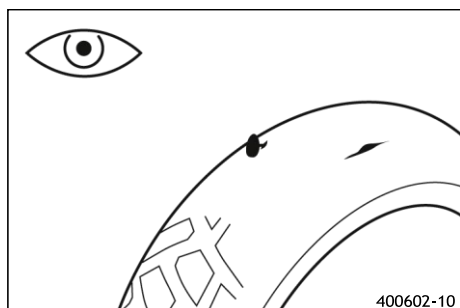

- Проверьте, есть ли на шинах порезы, застрявшие предметы, попавшие туда в результате наезда, или другие повреждения.
 - » Если на шинах есть порезы, посторонние предметы, попавшие туда в результате наезда, или другие повреждения:
 - Замените шины. 
- Проверьте глубину рисунка протектора.

Минимальная глубина рисунка протектора	≥ 2 мм ($\geq 0,08$ дюйма)
--	-------------------------------------



Примечание

Соблюдайте минимальную глубину протектора, требуемую национальным законодательством.

- » Если глубина рисунка протектора меньше минимальной глубины рисунка протектора:
 - Замените шины. 

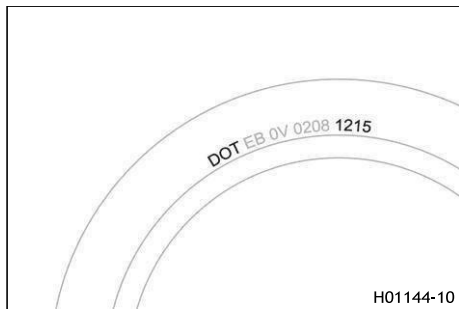

- Проверьте срок службы шин.

i **Примечание**

Дата изготовления шины обычно указана на этикетке шины и обозначается последними четырьмя цифрами номера **DOT**. Первые две цифры указывают на неделю производства, а последние две цифры – на год производства. Компания KTM рекомендует менять шины не позднее чем через 5 лет, независимо от фактического состояния износа.

- » Если шинам более пяти лет:
 - Замените шины. 

14.7 Система бескамерных шин

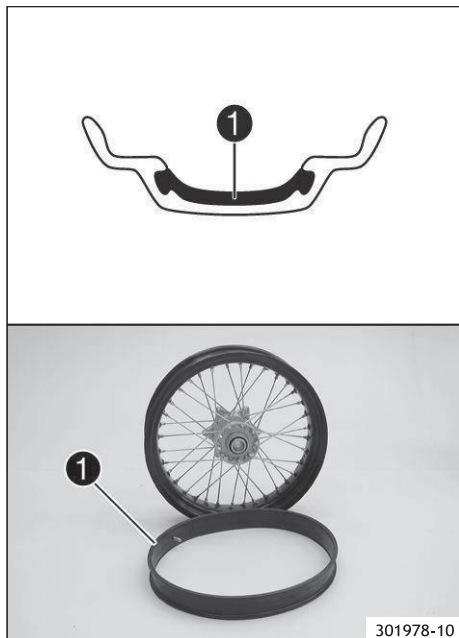

В данном транспортном средстве используется система бескамерных шин, в которой вместо обычной камеры используется уплотнительный ремень **1** обода. Преимущество бескамерной системы заключается в отсутствии опасности выхода из строя трубки. Это значительно снижает риск внезапной потери давления. Моменты инерции таких колес меньше, чем у обычных спицованных колес с камерой. Это обеспечивает лучшую управляемость и комфорт при езде. Жесткая конструкция обода позволяет создать колесо с проволочными спицами, которое практически не требует обслуживания. Компания KTM рекомендует менять уплотнительный ремень обода не позднее чем через 5 лет, независимо от фактического состояния износа.

14.8 Проверка давления в шинах

i **Примечание**

Низкое давление в шинах влечет ненормальный износ и перегрев шин. Правильное давление в шинах обеспечивает оптимальный комфорт при езде и максимальный срок службы шин.

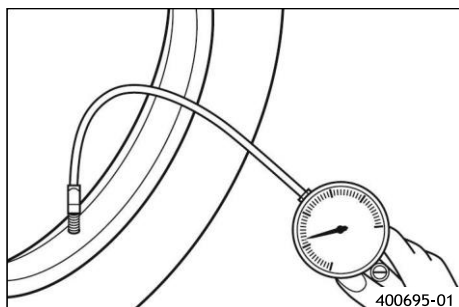

- Снимите защитный колпачок.
- Проверьте давление в шинах, когда они холодные.

Давление воздуха в шинах при одиночной езде	
спереди	2,3 бар (33,4 фунта на квадратный дюйм)
сзади	2,3 бар (33,4 фунта на квадратный дюйм)

Давление в шинах, с пассажиром / с полной нагрузкой	
спереди	2,3 бар (33,4 фунта на квадратный дюйм)
сзади	2,3 бар (33,4 фунта на квадратный дюйм)

- » Если давление в шинах не соответствует техническим условиям:
 - Откорректируйте давление в шинах.
- Установите защитный колпачок.

14.9 Проверка натяжения спиц



ПРЕДУПРЕЖДЕНИЕ

Риск ДТП! Неправильно натянутые спицы ухудшают управляемость и могут привести к вторичным повреждениям.

Если спицы натянуты слишком сильно, они могут сломаться из-за перегрузки.

Ослабленные спицы могут стать причиной бокового или радиального биения колеса, в результате чего ослабнут и остальные спицы.

- Регулярно проверяйте натяжение спиц, особенно на новом транспортном средстве.



- Слегка постучите по каждой спице отверткой.
Они должны издавать высокий звук.



Примечание

Частота звука зависит от длины спицы и ее диаметра.

Если спицы одинаковой длины и диаметра вибрируют с разным тоном, это указывает на разное натяжение спиц.

- » Если натяжение спиц отличается:
 - Откорректируйте натяжение спиц.

14.10 Использование спрея для ремонта шин

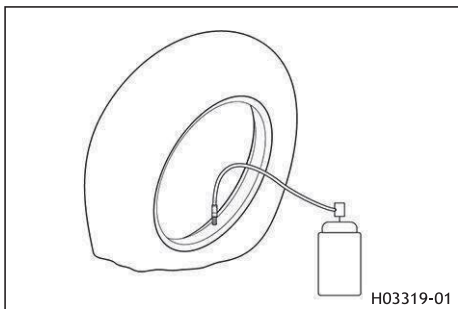

ПРЕДУПРЕЖДЕНИЕ

Риск ДТП! Неправильное использование спрея для ремонта шин приведет к потере давления в отремонтированной шине.

Спрей для ремонта шин нельзя использовать для всех типов повреждений.

- Соблюдайте инструкции и технические условия производителя спрея для ремонта шин.
- После ремонта шины с помощью спрея для ремонта шин ездите медленно и осторожно.
- Поезжайте не дальше, чем до ближайшей мастерской, где вам заменят шину.

Спрей для ремонта шин следует использовать только в экстренных случаях.

Мы рекомендуем транспортировать сломанное транспортное средство до ближайшей мастерской, а не использовать спрей для ремонта шин.

15.1 Снятие 12-вольтового аккумулятора





ПРЕДУПРЕЖДЕНИЕ

Риск получения травмы! Аккумуляторная кислота и газы вызывают химические ожоги.

- Храните аккумуляторные батареи напряжением 12 В в недоступном для детей месте.
- Носите подходящую защитную одежду и защитные очки.
- Избегайте контакта с аккумуляторной кислотой и аккумуляторными газами.
- Не допускайте попадания искр или открытого пламени на 12-вольтовый аккумулятор.
- Заряжайте 12-вольтовые аккумуляторы только в хорошо проветриваемых помещениях.
- В случае попадания на кожу немедленно промойте пораженный участок большим количеством воды.
- Промойте глаза водой в течение не менее 15 минут и немедленно обратитесь к врачу при попадании аккумуляторной кислоты и аккумуляторных газов в глаза.

Подготовительные работы

- Откройте крышку топливного бака.  (стр. 20).
- Снимите сиденье.  (стр. 88)

Основные работы

- Выкрутите винты **1**.
- Сдвиньте фиксирующий кронштейн назад и снимите его.
- Снимите крышку положительной клеммы **2**.
- Отсоедините минусовой провод **3** от 12-вольтового аккумулятора.
- Отсоедините плюсовой провод **4** от 12-вольтового аккумулятора.
- Извлеките 12-вольтовый аккумулятор.

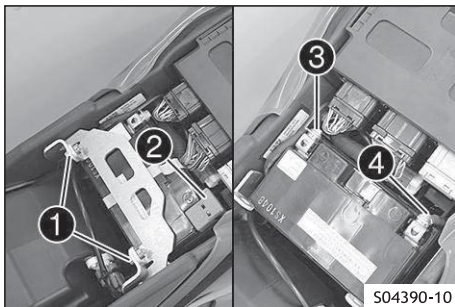

Никогда не эксплуатируйте транспортное средство с разряженным 12-вольтовым аккумулятором или без 12-вольтового аккумулятора.



Примечание

В обоих случаях электрические компоненты и предохранительные устройства могут быть повреждены.

Таким образом, транспортное средство больше не будет пригодно для езды по дорогам.

15.2 Установка 12-вольтового аккумулятора



Основные работы

- Вставьте 12-вольтовый аккумулятор в аккумуляторный отсек клеммами назад.

12-вольтовый аккумулятор (YTZ10S)  (стр. 169)

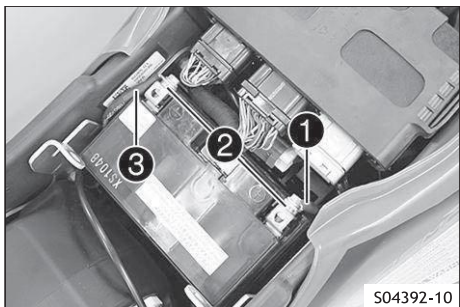

- Поставьте плюсовой провод ① с шайбой ②.
- Поставьте минусовой провод ③ с шайбой ②.
- Установите и затяните винт.

Винт, клемма аккумулятора	
M6	4,5 Нм (3,32 фут·фунт-сила)

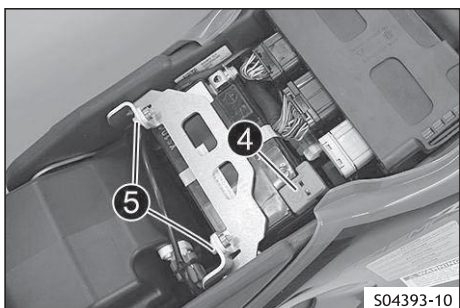

- Установите крышку плюсовой клеммы ④ в требуемое положение.
- Поставьте крепежный кронштейн, установите и затяните винты ⑤.

Остальные винты шасси	
M6	10 Нм (7,4 фут·фунт-сила)

Установка на место

- Установите сиденье. 📖 (стр. 88)
- Установите время и дату. 📖 (стр. 58)

15.3 Зарядка 12-вольтового аккумулятора 🔧



Предупреждение

Риск получения травмы! Аккумуляторная кислота и газы вызывают химические ожоги.

- Храните аккумуляторные батареи напряжением 12 В в недоступном для детей месте.
- Носите подходящую защитную одежду и защитные очки.
- Избегайте контакта с аккумуляторной кислотой и аккумуляторными газами.
- Не допускайте попадания искр или открытого пламени на 12-вольтовый аккумулятор.
- Заряжайте 12-вольтовые аккумуляторы только в хорошо проветриваемых помещениях.
- В случае попадания на кожу немедленно промойте пораженный участок большим количеством воды.
- Промойте глаза водой в течение не менее 15 минут и немедленно обратитесь к врачу при попадании аккумуляторной кислоты и аккумуляторных газов в глаза.



ПРИМЕЧАНИЕ

Риск загрязнения окружающей среды! 12-вольтовые аккумуляторы содержат материалы, опасные для окружающей среды.

- Не выбрасывайте 12-вольтовые аккумуляторы вместе с бытовыми отходами.
- Сдавайте 12-вольтовые аккумуляторы в соответствующий пункт приема на утилизацию.



ПРИМЕЧАНИЕ

Риск загрязнения окружающей среды! Опасные вещества наносят вред окружающей среде.

- Утилизируйте масла, смазки, фильтры, топливо, чистящие средства, тормозную жидкость и т.д. правильно и в соответствии с действующими нормативными документами.

i Примечание

Даже при отсутствии нагрузки на 12-вольтовый аккумулятор, он постоянно разряжается каждый день.





Степень заряженности и способ зарядки имеют решающее значение для срока службы 12-вольтовый аккумулятор. Быстрая зарядка с высоким зарядным током сокращает срок службы аккумулятора.

При превышении зарядного тока, зарядного напряжения или времени зарядки электролит вытекает через предохранительные клапаны. Это снижает емкость 12-вольтового аккумулятора.

Если 12-вольтовый аккумулятор остается в разряженном состоянии в течение длительного времени, он глубоко разряжается и происходит сульфатирование, что приводит к разрушению аккумулятора.

12-вольтовый аккумулятор не требует обслуживания. Уровень кислоты не нужно проверять.

Подготовительные работы

- Откройте крышку топливного бака.  (стр. 20).
- Снимите сиденье.  (стр. 88)
- Снимите 12-вольтовый аккумулятор.   (стр. 120)

Основные работы

- Подключите зарядное устройство к 12-вольтовому аккумулятору. Подключите зарядное устройство к электросети.

Заряжайте 12-вольтовый аккумулятор максимум до 10 % от емкости, указанной на корпусе аккумулятора.

Зарядное устройство (58429074200)

i Примечание

Избыточная зарядка 12-вольтового аккумулятора с помощью этого зарядного устройства невозможна.

i Примечание

Это зарядное устройство не подходит для литий-ионных аккумуляторов.





- После зарядки отсоедините зарядное устройство от сети и от 12-вольтового аккумулятора.

Запрещается превышать зарядный ток, зарядное напряжение и время зарядки.

Регулярно подзаряжайте 12-вольтовый аккумулятор, когда мотоцикл не используется	3 месяцев
---	-----------

Если 12-вольтовый аккумулятор разрядился в результате многократного запуска транспортного средства, его необходимо немедленно зарядить.

Установка на место

- Установите 12-вольтовый аккумулятор.  (стр. 120)
- Установите сиденье.  (стр. 88)
- Установите время и дату.   (стр. 58)

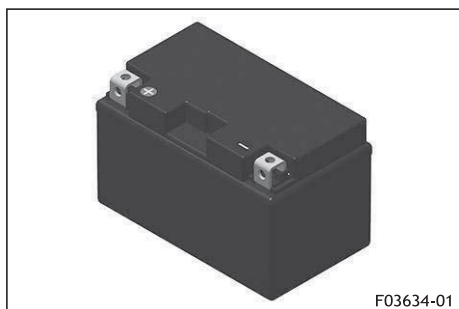

15.4 Замена главного предохранителя



ПРЕДУПРЕЖДЕНИЕ

Риск пожара! Использование неправильных предохранителей перегружает электрическую систему.

- Используйте исключительно предохранители, рассчитанные на предусмотренную силу тока.
- Не обходите и не ремонтируйте предохранители.



ПРИМЕЧАНИЕ

Главный предохранитель защищает все электрооборудование транспортного средства от перегрузок. Он находится в корпусе реле стартера рядом с 12-вольтным аккумулятором.

Подготовительные работы

- Откройте крышку топливного бака. (стр. 20).
- Снимите сиденье. (стр. 88)

Основные работы

- Выньте блок управления двигателем **1** из держателя и отложите в сторону.

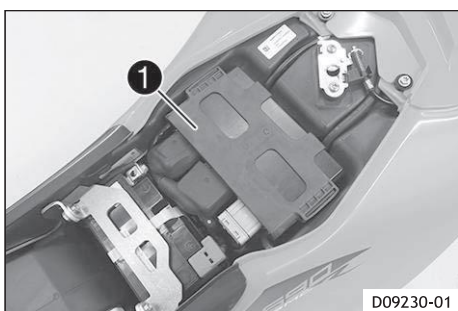

- Снимите защитные крышки **2**.
- Извлеките неисправный главный предохранитель **3** с помощью плоскогубцев с длинными щипцами.



Примечание

У неисправного предохранителя перегорел провод предохранителя **A**.
Запасной предохранитель **4** находится в реле стартера.

- Вставьте главный предохранитель.

Предохранитель (58011109130) (стр. 170)





Подсказка

Вставьте новый запасной предохранитель в реле стартера, чтобы иметь его под рукой в случае необходимости.

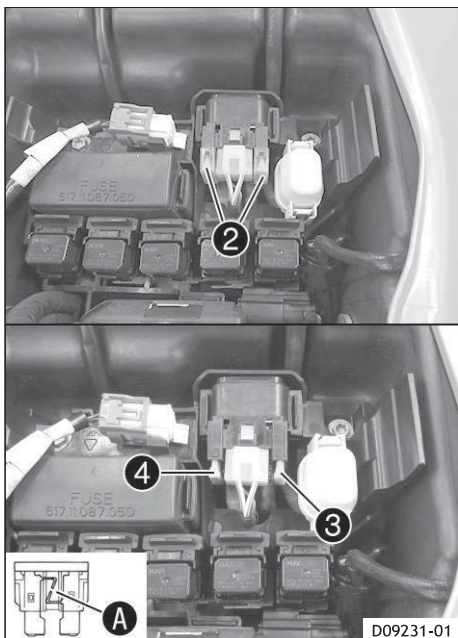
- Убедитесь, что электрооборудование работает правильно.
- Установите защитные крышки.
- Установите блок управления двигателем.



Установка на место

- Установите сиденье.  (стр. 88)
- Установите время и дату.  (стр. 58)

15.5 Замена предохранителей ABS



ПРЕДУПРЕЖДЕНИЕ

Риск пожара! Использование неправильных предохранителей перегружает электрическую систему.



- Используйте исключительно предохранители, рассчитанные на предусмотренную силу тока.
- Не обходите и не ремонтируйте предохранители.



Примечание

Два предохранителя для ABS расположены под сиденьем. Эти предохранители защищают возвратный насос и гидравлический блок ABS. Третий предохранитель, защищающий блок управления ABS, находится в блоке предохранителей.

Подготовительные работы

- Откройте крышку топливного бака.  (стр. 20).
- Снимите сиденье.  (стр. 88)
- Выньте блок управления двигателем из держателя и отложите в сторону.

Основные работы

- Выберите один из следующих вариантов.

Замена предохранителя гидравлического блока ABS

- Снимите защитный колпачок ①.
 - Извлеките предохранитель ② гидравлического блока ABS.
 - Вставьте новый предохранитель.
- Предохранитель (75011088010)  (стр. 170)
- Установите защитный колпачок.

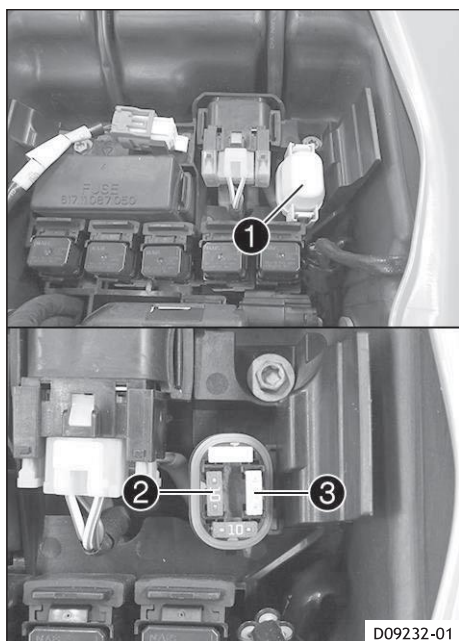

Замена предохранителя возвратного насоса системы ABS

- Снимите защитный колпачок ①.
- Извлеките предохранитель ③ возвратного насоса системы ABS.

- Вставьте новый предохранитель.

Предохранитель (75011088010)  (стр. 170)

- Установите защитный колпачок.

Установка на место



- Установите блок управления двигателем.
- Установите сиденье.  (стр. 88)

15.6 Замена предохранителей отдельных потребителей электроэнергии

Примечание

Блок предохранителей, содержащий предохранители отдельных потребителей электроэнергии, расположен под сиденьем.

Подготовительные работы

- Откройте крышку топливного бака.  (стр. 20).
- Снимите сиденье.  (стр. 88)
- Выньте блок управления двигателем из держателя и отложите в сторону.

Основные работы

- Откройте крышку блока предохранителей .

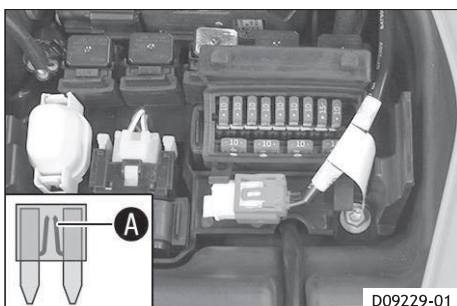
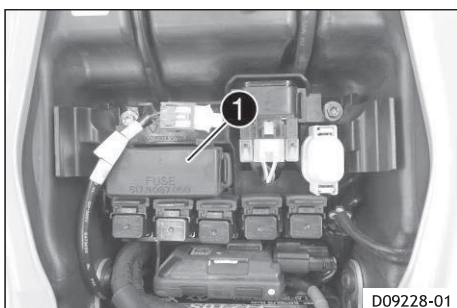

- Удалите неисправный предохранитель.

Предохранитель 1 – 10 А – зажигание, комбинация приборов, часы, блок управления двигателем
Предохранитель 2 – 10 А – зажигание, комбинация приборов, блок управления двигателем
Предохранитель 3 – 10 А – топливный насос
Предохранитель 4 – 10 А – вентилятор радиатора
Предохранитель 5 – 10 А – звуковой сигнал, стоп-сигнал, сигнал поворота
Предохранитель 6 – 15 А – дальний свет, ближний свет, габаритный огонь, задний фонарь, освещение номерного знака
Предохранитель 7 – 10 А – для вспомогательного оборудования АСС 1 (постоянный плюс)
Предохранитель 8 – 10 А – для вспомогательного оборудования АСС 2 (плюс зажигания), USB-гнездо для зарядки
Предохранитель 9 – 10 А – ABS
Предохранитель 10 – не назначен
Предохранитель ЗАПАСНОЙ – 10 А/15 А – запасные предохранители

i Примечание

У неисправного предохранителя перегорел провод предохранителя **A**.



ПРЕДУПРЕЖДЕНИЕ

Риск пожара! Использование неправильных предохранителей перегружает электрическую систему.

- Используйте исключительно предохранители, рассчитанные на предусмотренную силу тока.
- Не обходите и не ремонтируйте предохранители.

- Вставьте запасной предохранитель с правильным номиналом.

Предохранитель (75011088010) (стр. 170)

Предохранитель (75011088015) (стр. 170)



Подсказка

Поместите запасной предохранитель в блок предохранителей, чтобы он был доступен в случае необходимости.

- Проверьте работу потребителя электроэнергии.
- Закройте крышку блока предохранителей.

Установка на место

- Установите блок управления двигателем.
- Установите сиденье. (стр. 88)

15.7 Снятие фары и крепления фары

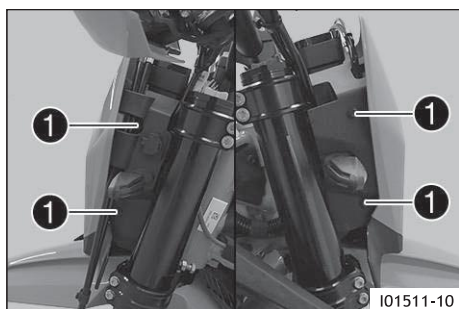

- Накройте крыло тканью.
- Выкрутите винты **1**.
- Наклоните маску фары вперед.

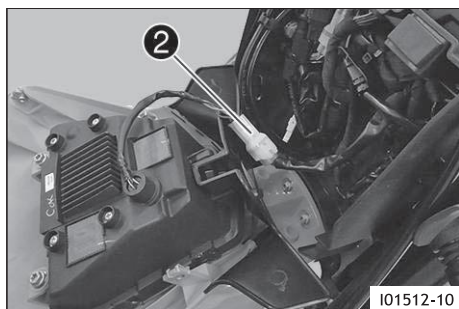

- Отсоедините штекерный разъем **2** фары.
- Снимите маску фары вместе с самой фарой.

15.8 Установка фары и крепления фары

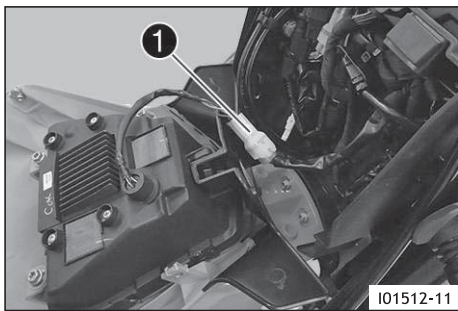

Основные работы

- Соедините штекерный разъем **1** фары.
- Убедитесь, что освещение работает правильно.

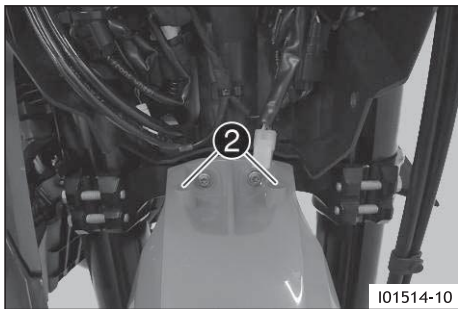

- Снимите ткань с крыла и поставьте маску фары.
Убедитесь, что тормозная магистраль проложена правильно.
- ✓ Маска фары входит в зацепление с крылом на втулках **2**.

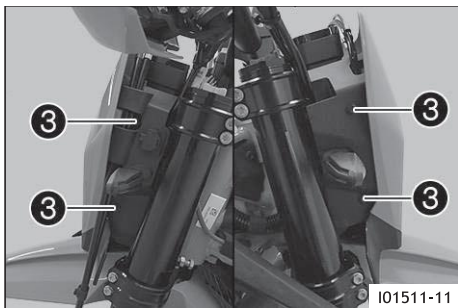

- Установите и затяните винты **3**.

Винт, маска фары	
M5	2 Нм (1,5 фут-фунт-сила)

Установка на место

- Проверьте настройку фар. 📖 (стр. 127)

15.9 Проверка настройки фары

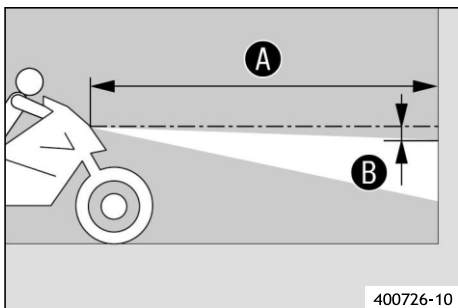

- Припаркуйте транспортное средство на горизонтальной поверхности перед стеной светлого цвета и сделайте отметку на высоте центра фар ближнего света.
- Сделайте другую отметку на расстоянии **B** под первой отметкой.

Расстояние B	5 см (2,0 дюйма)
---------------------	---------------------

- Установите транспортное средство вертикально на расстоянии **A** от стены.

Расстояние A	5 м (16 футов – 5 дюймов)
---------------------	------------------------------

- Сядьте на мотоцикл с багажом и пассажиром.
- Включите ближний свет.
- Проверьте настройку фары.

Граница между светом и темнотой должна быть точно на нижней отметке, когда мотоцикл готов к эксплуатации с сидящим на нем водителем вместе с любым багажом и пассажиром, если таковые имеются.

- » Если граница между светом и темнотой не соответствует техническим требованиям:
 - Отрегулируйте диапазон света фары.  (стр. 128)

15.10 Регулировка диапазона света фар

Подготовительные работы

- Проверьте настройку фар.  (стр. 127)

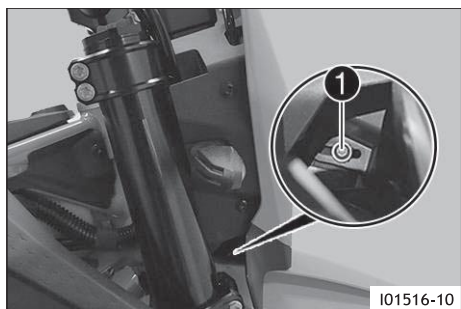

Основные работы

- Ослабьте винт ❶.
- Отрегулируйте дальность действия фар, поворачивая фару.

Граница между светом и тьмой должна проходить точно по нижней отметке для мотоцикла с водителем (инструкции по нанесению метки: Проверка настройки фар).

Примечание

При наличии перевозимой нагрузки может потребоваться корректировка дальности света фар.

- Затяните винт ❶.

15.11 USB-порт

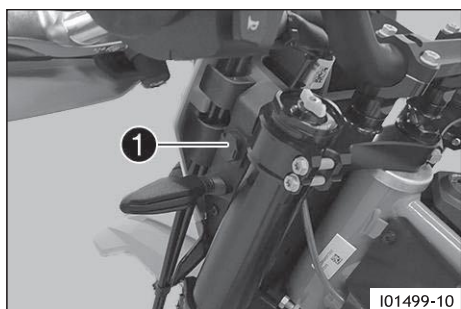

На левой стороне маски фары расположено порт USB-C ❶ для подачи питания на внешние устройства. Порт USB-C включается при включении зажигания.

Порт USB-C	
Напряжение	5 В
Максимальное потребление тока	2,1 А

15.12 ACC1 и ACC2

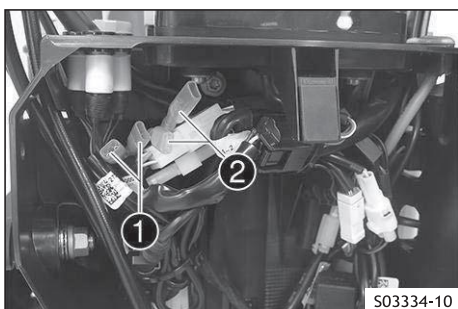

Место установки

- Источники питания ACC1 **1** и ACC2 **2** расположены за маской фары.

15.13 Диагностический разъем

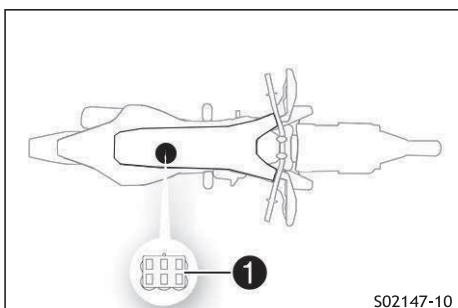

Диагностический разъем **1** расположен под блоком управления двигателем.

16.1 Система охлаждения

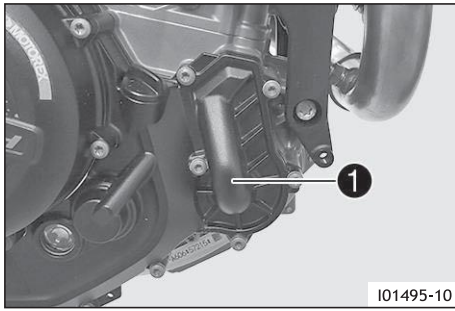

I01495-10

Водяной насос **1** в двигателе обеспечивает циркуляцию охлаждающей жидкости.

Давление, возникающее при нагреве системы охлаждения, регулируется клапаном в крышке радиатора **2**. В результате теплового расширения избыток охлаждающей жидкости поступает в расширительный бачок **3**. Когда температура падает, излишки охлаждающей жидкости всасываются обратно в систему охлаждения. Это гарантирует, что эксплуатация транспортного средства при указанной температуре охлаждающей жидкости не приведет к риску возникновения неисправностей.

125 °C
(257,0 °F)

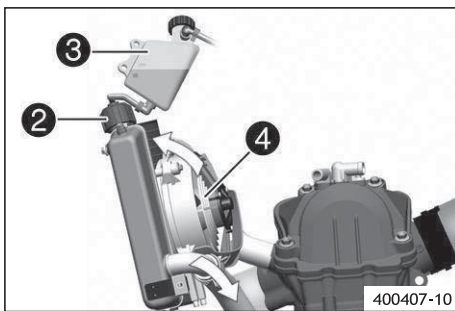

400407-10

Охлаждающая жидкость охлаждается потоком воздуха и вентилятором радиатора **4**, который включается в зависимости от температуры.

Чем ниже скорость транспортного средства, тем меньше охлаждающий эффект. Грязные охлаждающие ребра также снижают эффект охлаждения.

16.2 Проверка защиты от замерзания и уровня охлаждающей жидкости



ПРЕДУПРЕЖДЕНИЕ

Риск для здоровья! Охлаждающая жидкость вредна для здоровья.

- Храните охлаждающую жидкость в недоступном для детей месте.
- Не допускайте попадания охлаждающей жидкости на кожу, в глаза и на одежду.
- При проглатывании охлаждающей жидкости немедленно обратитесь к врачу.
- В случае попадания на кожу немедленно промойте пораженный участок большим количеством воды.
- При попадании охлаждающей жидкости в глаза тщательно промойте их водой и немедленно обратитесь к врачу.
- Если охлаждающая жидкость попала на одежду, смените ее.
- Храните охлаждающую жидкость надлежащим образом в подходящей таре и в недоступном для детей месте.



ПРЕДУПРЕЖДЕНИЕ

Риск ожога! Во время работы транспортного средства охлаждающая жидкость нагревается и находится под высоким давлением.

- Не открывайте радиатор, шланги радиатора или другие элементы системы охлаждения, если двигатель или система охлаждения прогреты до рабочей температуры.
- Дайте системе охлаждения и двигателю остыть, прежде чем открывать радиатор, шланги радиатора или другие элементы системы охлаждения.
- В случае ожога немедленно промойте пораженный участок теплой водой.

Условие: Двигатель должен быть остывшим.

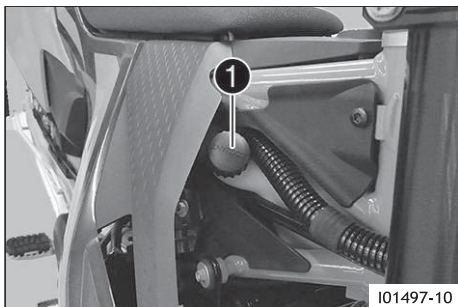

101497-10

- Поставьте мотоцикл на ровной поверхности с помощью боковой подставки.
- Снимите крышку расширительного бачка ①.
- Проверьте температуру замерзания охлаждающей жидкости.

-45 °C ... -25 °C (-49,0 °F ... -13,0 °F)
--

- » Если температура охлаждающей жидкости не соответствует указанному значению:
 - Примите меры для обеспечения правильной температуры замерзания охлаждающей жидкости.

- Проверьте уровень охлаждающей жидкости в расширительном бачке.

Уровень охлаждающей жидкости должен находиться между двумя отметками.

- » Если уровень охлаждающей жидкости не соответствует спецификациям:
 - Откорректируйте уровень охлаждающей жидкости.

охлаждающая жидкость	
Охлаждающая жидкость (стр. 168)	1,20 л (0,317 жидк. галлона США)
Температура замерзания должна быть не выше: -25°C (-13,0°F)	

- Установите крышку расширительного бачка.

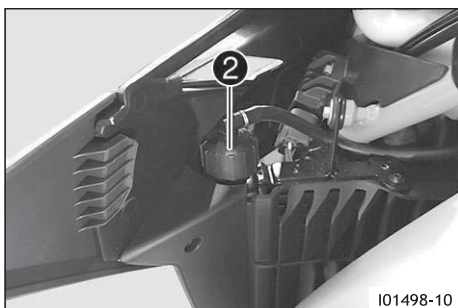

101498-10

- Снимите крышку радиатора ②.
- Проверьте температуру замерзания охлаждающей жидкости.

-45 °C ... -25 °C (-49,0 °F ... -13,0 °F)
--

- » Если температура охлаждающей жидкости не соответствует указанному значению:
 - Примите меры для обеспечения правильной температуры замерзания охлаждающей жидкости.

- Проверьте уровень охлаждающей жидкости в радиаторе.

Радиатор должен быть заполнен полностью.
--

- » Если уровень охлаждающей жидкости не соответствует спецификациям:
 - Проверьте уровень охлаждающей жидкости и причину ее потери.

охлаждающая жидкость	
Охлаждающая жидкость (стр. 168)	1,2 л (0,317 жидк. галлона США)
Температура замерзания должна быть не выше: -25°C (-13,0°F)	

- Установите крышку радиатора.

16.3 Проверка уровня охлаждающей жидкости



ПРЕДУПРЕЖДЕНИЕ

Риск для здоровья! Охлаждающая жидкость вредна для здоровья.

- Храните охлаждающую жидкость в недоступном для детей месте.
- Не допускайте попадания охлаждающей жидкости на кожу, в глаза и на одежду.
- При проглатывании охлаждающей жидкости немедленно обратитесь к врачу.
- В случае попадания на кожу немедленно промойте пораженный участок большим количеством воды.
- При попадании охлаждающей жидкости в глаза тщательно промойте их водой и немедленно обратитесь к врачу.
- Если охлаждающая жидкость попала на одежду, смените ее.
- Храните охлаждающую жидкость надлежащим образом в подходящей таре и в недоступном для детей месте.



ПРЕДУПРЕЖДЕНИЕ

Риск ожога! Во время работы транспортного средства охлаждающая жидкость нагревается и находится под высоким давлением.

- Не открывайте радиатор, шланги радиатора или другие элементы системы охлаждения, если двигатель или система охлаждения прогреты до рабочей температуры.
- Дайте системе охлаждения и двигателю остыть, прежде чем открывать радиатор, шланги радиатора или другие элементы системы охлаждения.
- В случае ожога немедленно промойте пораженный участок теплой водой.

Условие: Двигатель должен быть остывшим.

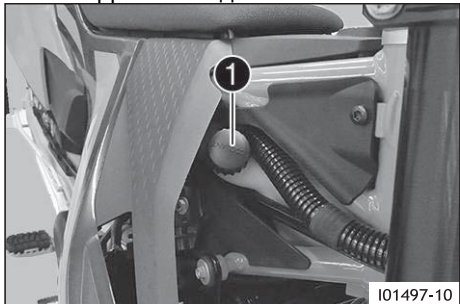

- Поставьте мотоцикл на ровной поверхности с помощью боковой подставки.
- Проверка уровня охлаждающей жидкости в расширительном бачке **1**.

Уровень охлаждающей жидкости должен находиться между двумя отметками.

- » Если уровень охлаждающей жидкости не соответствует спецификациям:
 - Откорректируйте уровень охлаждающей жидкости.

охлаждающая жидкость	
Охлаждающая жидкость	1,20 л
(стр. 168)	(0,317 жидк. галлона США)
Температура замерзания должна быть не выше: -25°C (-13,0°F)	

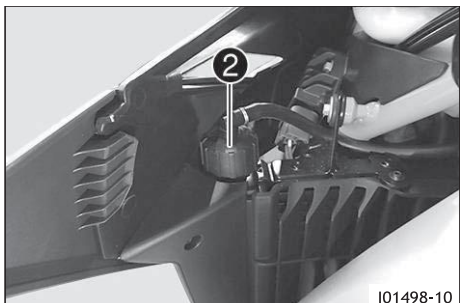

- Снимите крышку радиатора **2** и проверьте уровень охлаждающей жидкости в радиаторе.

Радиатор должен быть заполнен полностью.

- » Если уровень охлаждающей жидкости не соответствует спецификациям:
 - Проверьте уровень охлаждающей жидкости и причину ее потери.

охлаждающая жидкость	
Охлаждающая жидкость	1,20 л
(стр. 168)	(0,317 жидк. галлона США)
Температура замерзания должна быть не выше: -25°C (-13,0°F)	

- Установите крышку радиатора.

16.4 Слив охлаждающей жидкости



ПРЕДУПРЕЖДЕНИЕ

Риск для здоровья! Охлаждающая жидкость вредна для здоровья.

- Храните охлаждающую жидкость в недоступном для детей месте.
- Не допускайте попадания охлаждающей жидкости на кожу, в глаза и на одежду.
- При проглатывании охлаждающей жидкости немедленно обратитесь к врачу.
- В случае попадания на кожу немедленно промойте пораженный участок большим количеством воды.
- При попадании охлаждающей жидкости в глаза тщательно промойте их водой и немедленно обратитесь к врачу.
- Если охлаждающая жидкость попала на одежду, смените ее.
- Храните охлаждающую жидкость надлежащим образом в подходящей таре и в недоступном для детей месте.



ПРЕДУПРЕЖДЕНИЕ

Риск ожога! Во время работы транспортного средства охлаждающая жидкость нагревается и находится под высоким давлением.

- Не открывайте радиатор, шланги радиатора или другие элементы системы охлаждения, если двигатель или система охлаждения прогреты до рабочей температуры.
- Дайте системе охлаждения и двигателю остыть, прежде чем открывать радиатор, шланги радиатора или другие элементы системы охлаждения.
- В случае ожога немедленно промойте пораженный участок теплой водой.

Условие: Двигатель должен быть остывшим.

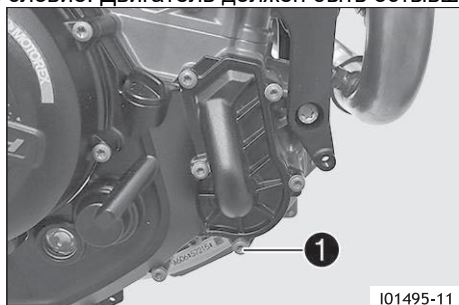

- Установите мотоцикл вертикально.
- Разместите под двигателем подходящую емкость.
- Выкрутите винт ①. Снимите крышку радиатора.
- Полностью слейте охлаждающую жидкость.
- Установите винт ① с новым уплотнительным кольцом и затяните.

Резьбовая пробка, сливное отверстие водяного насоса	
M10x1	15 Нм (11,1 фут·фунт-сила)

- Установите крышку радиатора.

16.5 Заправка/опорожнение системы охлаждения



ПРЕДУПРЕЖДЕНИЕ

Риск для здоровья! Охлаждающая жидкость вредна для здоровья.

- Храните охлаждающую жидкость в недоступном для детей месте.
- Не допускайте попадания охлаждающей жидкости на кожу, в глаза и на одежду.
- При проглатывании охлаждающей жидкости немедленно обратитесь к врачу.
- В случае попадания на кожу немедленно промойте пораженный участок большим количеством воды.
- При попадании охлаждающей жидкости в глаза тщательно промойте их водой и немедленно обратитесь к врачу.
- Если охлаждающая жидкость попала на одежду, смените ее.
- Храните охлаждающую жидкость надлежащим образом в подходящей таре и в недоступном для детей месте.

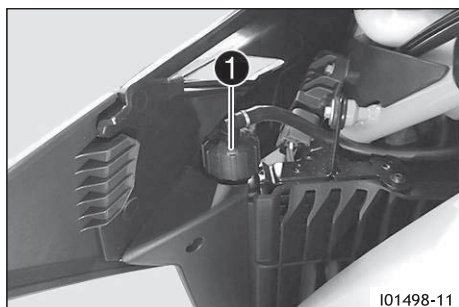

- Поставьте мотоцикл на ровной поверхности с помощью боковой подставки.
- Снимите крышку радиатора ①.
- Полностью заполните радиатор охлаждающей жидкостью.

охлаждающая жидкость	
Охлаждающая жидкость (стр. 168)	1,20 л (0,317 жидк. галлона США)
Температура замерзания должна быть не выше: -25°C (-13,0°F)	

- Установите крышку радиатора ①.

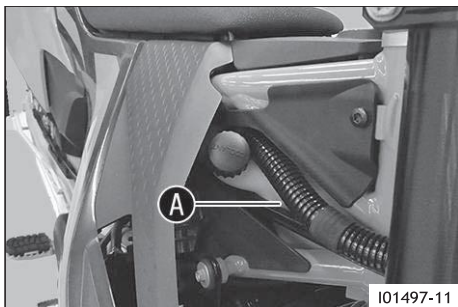

- Снимите крышку расширительного бачка.
- Долейте охлаждающую жидкость до отметки **A**.
- Установите крышку расширительного бачка.



ОПАСНОСТЬ

Риск отравления! Выхлопные газы токсичны, и их вдыхание может привести к потере сознания и смертельному исходу.

- Всегда проверяйте наличие достаточной вентиляции при работе двигателя.
- При запуске или работе двигателя в закрытом помещении используйте эффективный отвод выхлопов.

- Запустите двигатель и дайте ему прогреться.
- Остановите двигатель и дайте ему остыть.
- Проверьте уровень охлаждающей жидкости.  (стр. 131)

16.6 Замена охлаждающей жидкости



ПРЕДУПРЕЖДЕНИЕ

Риск для здоровья! Охлаждающая жидкость вредна для здоровья.

- Храните охлаждающую жидкость в недоступном для детей месте.
- Не допускайте попадания охлаждающей жидкости на кожу, в глаза и на одежду.
- При проглатывании охлаждающей жидкости немедленно обратитесь к врачу.
- В случае попадания на кожу немедленно промойте пораженный участок большим количеством воды.
- При попадании охлаждающей жидкости в глаза тщательно промойте их водой и немедленно обратитесь к врачу.
- Если охлаждающая жидкость попала на одежду, смените ее.
- Храните охлаждающую жидкость надлежащим образом в подходящей таре и в недоступном для детей месте.



ПРЕДУПРЕЖДЕНИЕ

Риск ожога! Во время работы транспортного средства охлаждающая жидкость нагревается и находится под высоким давлением.

- Не открывайте радиатор, шланги радиатора или другие элементы системы охлаждения, если двигатель или система охлаждения прогреты до рабочей температуры.
- Дайте системе охлаждения и двигателю остыть, прежде чем открывать радиатор, шланги радиатора или другие элементы системы охлаждения.
- В случае ожога немедленно промойте пораженный участок теплой водой.

Условие: Двигатель должен быть остывшим.

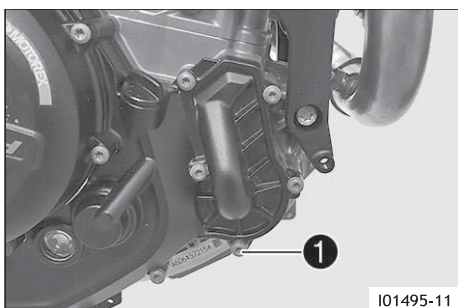

Основные работы

- Установите мотоцикл вертикально.
- Разместите под двигателем подходящую емкость.
- Снимите винт **1** с уплотнительным кольцом.

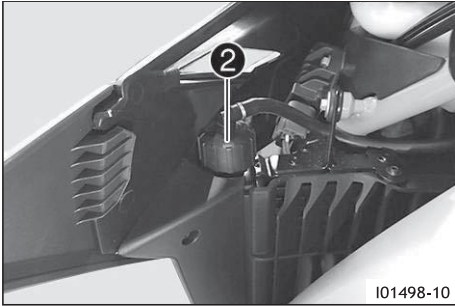

- Снимите крышку радиатора ②.
- Полностью слейте охлаждающую жидкость.

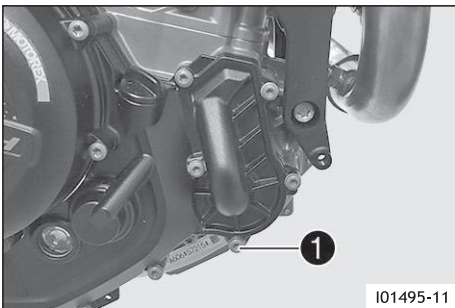

- Установите винт ① с новым уплотнительным кольцом и затяните.

Резьбовая пробка, сливное отверстие водяного насоса	
M10x1	15 Нм (11,1 фут·фунт·сила)

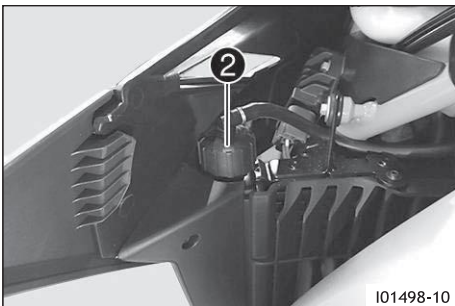

- Поставьте мотоцикл на ровной поверхности с помощью боковой подставки.
- Полностью заполните радиатор охлаждающей жидкостью.

охлаждающая жидкость	
Охлаждающая жидкость (стр. 168) Температура замерзания должна быть не выше: - 25°C (-13,0°F)	1,20 л (0,317 жидк. галлона США)

- Установите крышку радиатора ②.

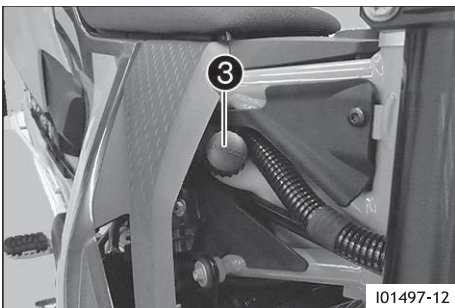

- Снимите крышку ③ расширительного бачка.
- Долейте охлаждающую жидкость до верхней отметки.
- Установите крышку расширительного бачка.



ОПАСНОСТЬ

Риск отравления! Выхлопные газы токсичны, и их вдыхание может привести к потере сознания и смертельному исходу.

- Всегда проверяйте наличие достаточной вентиляции при работе двигателя.
- При запуске или работе двигателя в закрытом помещении используйте эффективный отвод выхлопов.

- Запустите двигатель и дайте ему прогреться.
- Остановите двигатель и дайте ему остыть.

Установка на место

- Проверьте уровень охлаждающей жидкости. (стр. 131)

17.1 Режим езды



Состояние	Значение
Улица (Street)	Омологированные характеристики со сбалансированной реакцией; противобуксовочная система мотоцикла позволяет заднему колесу нормально проскальзывать.
Спорт (Sport)	Омологированные характеристики с очень прямым откликом; противобуксовочная система мотоцикла позволяет заднему колесу больше проскальзывать.
Трек (Track) (опция)	Чувствительность отклика на поворот ручки газа и противобуксовочная система мотоцикла могут быть настроены индивидуально.



ПРЕДУПРЕЖДЕНИЕ

Риск ДТП! Неправильно выбранный режим езды затрудняет управление транспортным средством. Каждый из режимов передвижения подходит только для определенных условий.

- Всегда выбирайте режим передвижения, соответствующий поверхности, по которой вы едете, погоде и ситуации.

Режимы движения транспортного средства **Улица (Street)**, **Спорт (Sport)** и **Трек (Track)**(опция) можно выбрать на приборной панели в подменю **Режим езды (Ride Mode)**. На дисплее отображается последний выбранный режим езды.

Режим передвижения также можно изменить во время езды с закрытой ручкой газа.

17.2 Противобуксовочная система мотоцикла

Противобуксовочная система мотоцикла (**ПСМ (МТС)**) снижает крутящий момент двигателя в случае ухудшения или потери сцепления заднего колеса с дорогой. В зависимости от режима передвижения (стр. 136) при включении противобуксовочной системы допускается различное проскальзывание. 





Примечание

Если противобуксовочная система мотоцикла выключена, заднее колесо может пробуксовывать при сильном разгоне и на поверхностях с плохим сцеплением, что может привести к падению. После включения зажигания противобуксовочная система мотоцикла снова включается.



В комбинации приборов противобуксовочная система мотоцикла может быть включена или выключена через подменю **ПСМ (МТС)**.

i **Примечание**

Когда противобуксовочная система мотоцикла активна, мигает индикаторная лампа  ТС.
 Когда противобуксовочная система мотоцикла выключена, индикаторная лампа  ТС загорается.

17.3 регулировка проскальзывания (опция)

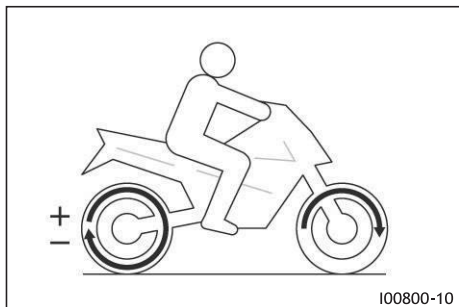

Регулятор вращения – это функция противобуксовочной системы мотоцикла. Регулировка проскальзывания позволяет настроить противобуксовочную систему мотоцикла через девять уровней на желаемую трехмерную характеристику. Уровень 1 обеспечивает максимальное проскальзывание заднего колеса, а уровень 9 – минимальное. Регулировка проскальзывания может быть осуществлена во время езды при закрытом меню с помощью кнопки **ВВЕРХ (UP)** или **ВНИЗ (DOWN)**.

i **Примечание**

Регулировка проскальзывания доступна только в режиме езды **Трек (Track)** (опция).

17.4 Чувствительность отклика на поворот ручки газа (опция)

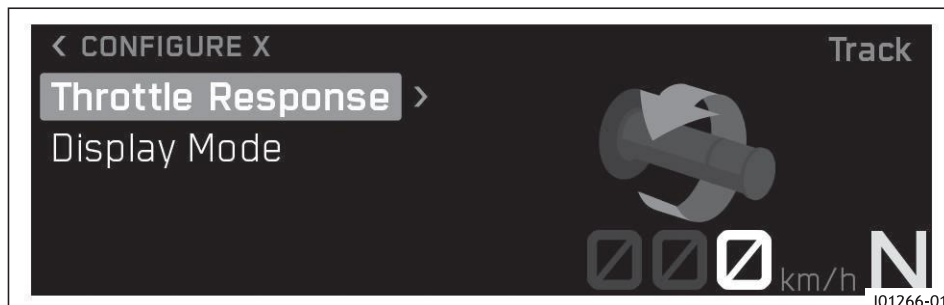

В комбинированной приборной панели характеристики чувствительности отклика на поворот ручки газа можно настроить через подменю **Функция чувствительности отклика (Throttle Response)**. **Функция чувствительности отклика (Throttle Response)** также можно настроить при езде с закрытой ручкой газа.

i **Примечание**

Функция **Чувствительности отклика на поворот ручки газа (Throttle response)** доступна только в режиме движения **Трек (Track)**(опция).

17.5 Проверка исходного положения рычага переключения передач

i Примечание

Во время движения педаль переключения передач в исходном положении не должна касаться ботинка водителя.

Если рычаг переключения передач постоянно касается защитного чехла, коробка передач будет испытывать чрезмерную нагрузку; это может привести к неисправностям КВИКШИФТЕРА+ (QUICKSHIFTER+) (опция).

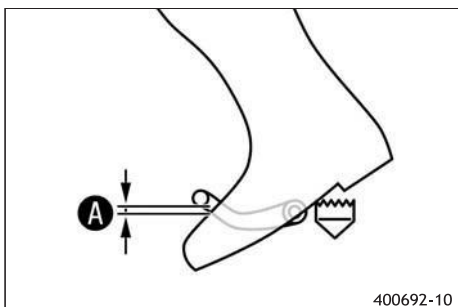

- Сядьте на транспортное средство в положение для езды и измерьте расстояние **A** между верхним краем вашего ботинка и педалью переключения передач.

Расстояние между педалью переключения передач и верхним краем ботинка	10 мм ... 20 мм (0,39 дюйма ... 0,79 дюйма)
---	--

- » Если расстояние не соответствует техническим условиям:

- Отрегулируйте исходное положение рычага переключения передач. (стр. 138)

17.6 Регулировка исходного положения рычага переключения передач

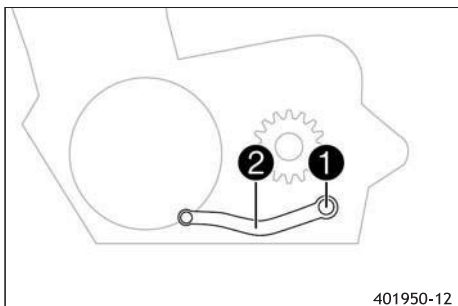

- Выверните винты **1** с шайбами и снимите рычаг переключения передач **2**.

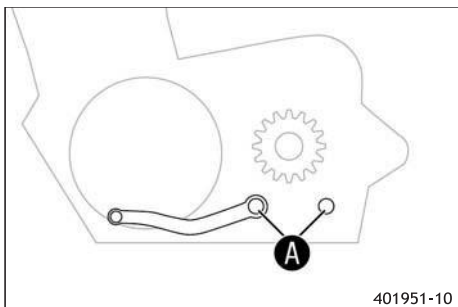

- Очистите зубья **A** рычага переключения передач и вала переключения передач.
- Установите рычаг переключения передач **2** на вал переключения передач в требуемое положение и включите передачу.

Рычаг переключения не должен соприкасаться с другими компонентами транспортного средства во время процедуры переключения.

i Примечание

Диапазон регулировки ограничен.

- Установите и затяните винты **1** с шайбами.

Винт, рычаг переключения передач	
M6	14 Нм (10,3 фут·фунт-сила) Loctite® 243

18.1 Проверка уровня моторного масла

Условие: Двигатель должен быть прогрет до рабочей температуры.

Подготовительные работы

- Поставьте мотоцикл вертикально на ровную поверхность.

Основные работы

- Проверьте уровень моторного масла.

Моторное масло должно находиться между отметками **A** и **B** указателя уровня масла.

После выключения двигателя подождите одну минуту, прежде чем проверять уровень.

- » Если уровень моторного масла не соответствует указанному уровню:

- Добавьте моторное масло. 📖 (стр. 142)

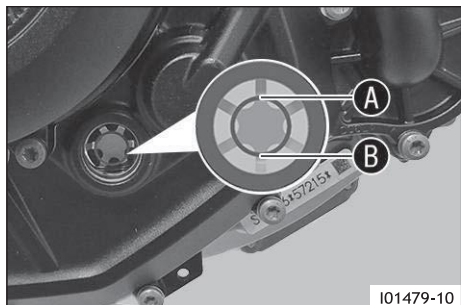

18.2 Замена моторного масла и масляного фильтра, очистка масляных сеток 🛠️



ПРЕДУПРЕЖДЕНИЕ

Риск ожога! Масло в двигателе и трансмиссии нагревается во время езды на мотоцикле.

- Носите подходящую защитную одежду и защитные перчатки.
- В случае ожога немедленно промойте пораженный участок теплой водой.



ПРИМЕЧАНИЕ

Риск загрязнения окружающей среды! Опасные вещества наносят вред окружающей среде.

- Утилизируйте масла, смазки, фильтры, топливо, чистящие средства, тормозную жидкость и т. д. правильно и в соответствии с действующими нормативными правовыми актами.

Условие: Двигатель должен быть прогрет до рабочей температуры.

Подготовительные работы

- Поставьте мотоцикл на ровной поверхности с помощью боковой подставки.

Основные работы

- Разместите под двигателем подходящую емкость.
- Выньте пробку сливного отверстия **1** с магнитом, масляной сеткой и уплотнительным кольцом.
- Дайте моторному маслу полностью стечь.

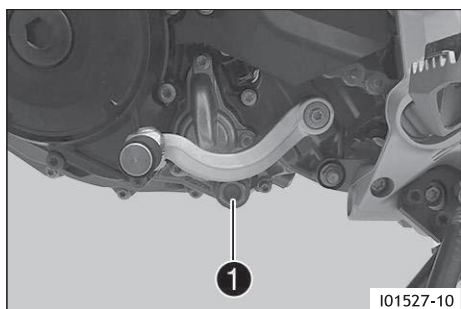

18 Работы по техобслуживанию двигателя

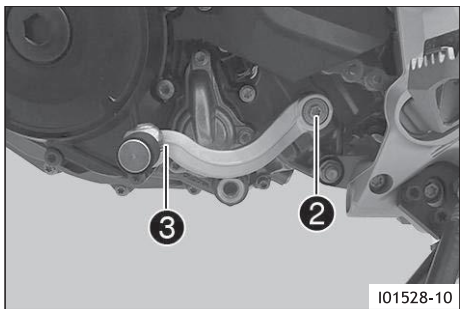

- Выверните винты **2** с шайбами и снимите рычаг переключения передач **3**.

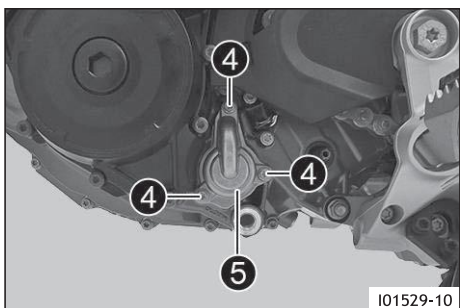

- Выкрутите винты **4**. Снимите крышку масляного фильтра **5** с масляным фильтром и уплотнительным кольцом.
- Дайте моторному маслу полностью стечь.
- Тщательно очистите детали и уплотнительные поверхности.

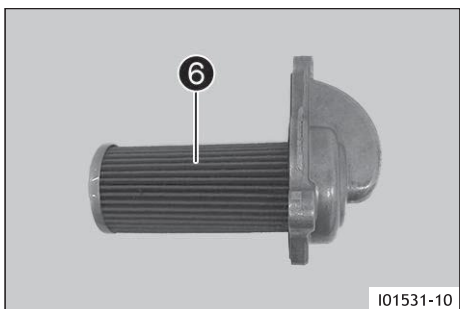

- Вытащите масляный фильтр **6** из крышки масляного фильтра.

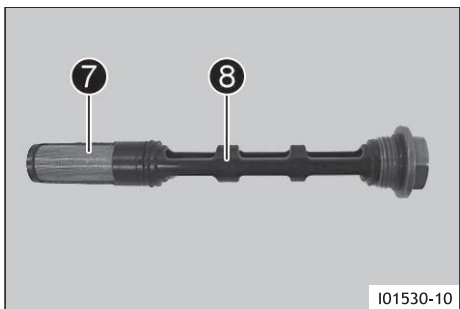

- Очистите масляный фильтр **7** и магнит **8** тщательно.
- Тщательно очистите детали и уплотнительные поверхности.

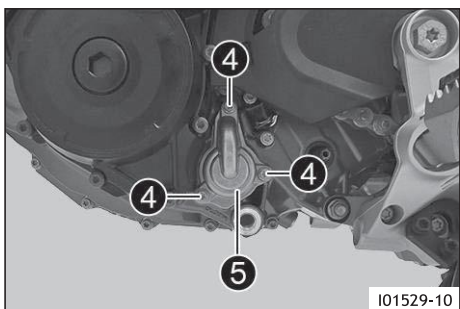

- Смажьте маслом уплотнительное кольцо крышки масляного фильтра.
- Установите масляный фильтр в крышку масляного фильтра.
- Вставьте крышку масляного фильтра **5** вместе с масляным фильтром.
- Установите и затяните винты **4**.

Винт, крышка масляного фильтра	
M6x20	10 Нм (7,4 фут·фунт-сила)

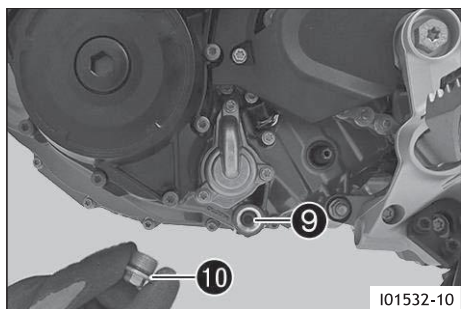

I01532-10

- Поставьте масляную сетку 9 с уплотнительными кольцами.
- Установите и затяните резьбовую пробку 10 с уплотнительным кольцом.

Пробка, масляная сетка	
M20x1,5	20 Нм (14,8 фут·фунт-сила)

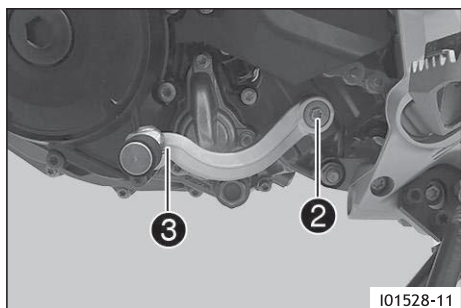

I01528-11

- Очистите зубья рычага переключения передач и вала переключения передач.
- Установите рычаг переключения передач 3 на вал переключения передач в требуемое положение и включите передачу.

Рычаг переключения не должен соприкасаться с другими компонентами транспортного средства во время процедуры переключения.



Примечание

Диапазон регулировки ограничен.

- Установите и затяните винт 8 с шайбами.

Винт, рычаг переключения передач	
M6	14 Нм (10,3 фут·фунт-сила) Loctite® 243

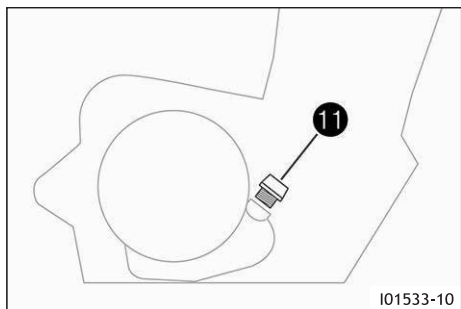

I01533-10

- Снимите пробку горловины 11 с уплотнительным кольцом и залейте моторное масло.

моторное масло	
Моторное масло (SAE 10W/50) (стр. 167) полностью синтетическое	1,70 л (0,449 жидк. галлона США)

- Установите и затяните масляную пробку 11 с уплотнительным кольцом.



ОПАСНОСТЬ

Риск отравления! Выхлопные газы токсичны, и их вдыхание может привести к потере сознания и смертельному исходу.

- Всегда проверяйте наличие достаточной вентиляции при работе двигателя.
- При запуске или работе двигателя в закрытом помещении используйте эффективный отвод выхлопов.

- Запустите двигатель и проверьте его на наличие утечек.

18.3 Добавление моторного масла



Примечание

Слишком малое количество моторного масла или некачественное моторное масло приведет к преждевременному износу двигателя.

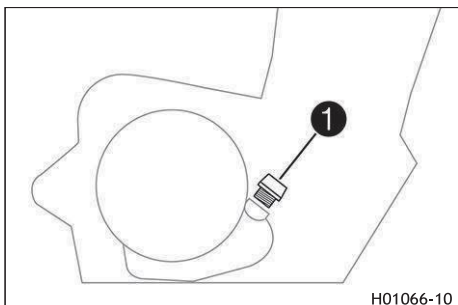

Основные работы

- Снимите пробку горловины ❶ с уплотнительным кольцом и залейте моторное масло.
- Залейте моторное масло до середины указателя уровня.

Моторное масло (SAE 10W/50) (стр. 167) полностью синтетическое



Примечание

Для достижения оптимальных характеристик моторного масла не рекомендуется смешивать различные моторные масла. «КТМ» рекомендует при необходимости заменить моторное масло.

- Установите и затяните масляную пробку ❶ с уплотнительным кольцом.



ОПАСНОСТЬ

Риск отравления! Выхлопные газы токсичны, и их вдыхание может привести к потере сознания и смертельному исходу.

- Всегда проверяйте наличие достаточной вентиляции при работе двигателя.
- При запуске или работе двигателя в закрытом помещении используйте эффективный отвод выхлопов.

- Запустите двигатель и проверьте его на наличие утечек.

Установка на место

- Проверьте уровень моторного масла. (стр. 139)

19.1 Чистка мотоцикла



ПРИМЕЧАНИЕ

Риск существенного повреждения! При неправильном использовании струи жидкости под высоким давлением узлы могут быть повреждены или разрушены. Из-за высокого давления вода попадает в электрические узлы, разъемы, тросы сцепления, подшипники и т. д.

Слишком высокое давление может привести к возникновению неисправностей и разрушению узлов.

- Не направляйте струю воды непосредственно на электрические узлы, разъемы, тросы сцепления или подшипники.
- Соблюдайте минимальное расстояние между соплом аппарата для очистки под давлением и комплектующей деталью.

Минимальное расстояние	60 см (23,6 дюйма)
------------------------	-----------------------



ПРИМЕЧАНИЕ

Риск загрязнения окружающей среды! Опасные вещества наносят вред окружающей среде.

- Утилизируйте масла, смазки, фильтры, топливо, чистящие средства, тормозную жидкость и т. д. правильно и в соответствии с действующими нормативными документами.



Примечание

Чтобы надолго сохранить ценность и внешний вид мотоцикла, регулярно производите его чистку. При чистке мотоцикла избегайте попадания прямых солнечных лучей.

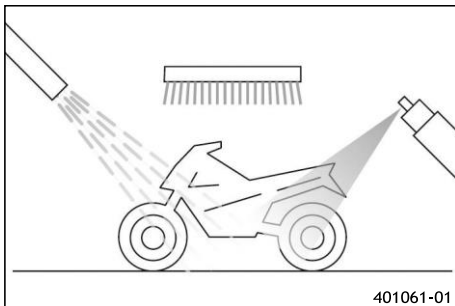

- Герметизируйте выхлопную систему, чтобы предотвратить попадание в нее воды.
- Сначала удалите рыхлую грязь мягкой струей воды.
- На сильно загрязненные детали нанесите обычный промышленный очиститель для мотоциклов и очистите их с помощью щетки.

Никогда не наносите очиститель для мотоциклов на сухое транспортное средство; всегда сначала ополаскивайте транспортное средство водой.

Экологически нейтральное универсальное чистящее средство (стр. 171)



Примечание

Используйте теплую воду со стандартным чистящим средством для мотоциклов и мягкую губку.

Если транспортное средство эксплуатировалось на просоленных дорогах, очистите его холодной водой. Теплая вода усиливает коррозионное воздействие соли.

- После ополаскивания мотоцикла мягкой струей воды дайте ему тщательно высохнуть.
- Снимите крышку с выхлопной системы.



ПРЕДУПРЕЖДЕНИЕ

Риск ДТП! Влага и грязь ухудшают работу тормозной системы.

- Осторожно затормозите несколько раз, чтобы высушить и удалить грязь с тормозных колодок и тормозных дисков.

- После очистки проедьте на транспортном средстве небольшое расстояние, пока двигатель не прогреется.

Примечание

Вырабатываемое тепло влечет испарение воды в труднодоступных местах двигателя и тормозной системы.

- Отодвиньте защитные колпачки органов управления руля, чтобы испарилась попавшая внутрь вода.
- После того как мотоцикл остынет, смажьте все движущиеся узлы и поворотные оси.
- Очистите цепь.  (стр. 93)



ПРЕДУПРЕЖДЕНИЕ

Риск ДТП! Масло, смазка и воск на тормозных дисках снижают эффективность торможения.

- Исключите попадание масла, жира и воска на тормозные диски.
- При необходимости очищайте тормозные диски очистителем тормозов.

- Обработайте голые участки металла (кроме тормозных дисков и выхлопной системы) антикоррозионным средством.

Защитные материалы  (стр. 171)

- Обработайте все окрашенные детали мягким средством для ухода за краской.

Не полируйте детали, которые при поставке были матовыми, так как это сильно ухудшит качество материала.

Спрей-блеск, образующий защитную пленку с эффектом капель  (стр. 171)

- Обработывайте все пластиковые детали и детали с порошковым покрытием слабым средством для очистки и ухода.

Чистящие средства для пластика, стекла, лакокрасочных покрытий, металлов, ветровых стекол и визоров  (стр. 171)

- Смажьте замок зажигания/рулевой колонки.

Универсальная смазка-спрей  (стр. 167)

20.2 Проверки и этапы технического обслуживания для эксплуатации в зимних условиях



ПРЕДУПРЕЖДЕНИЕ

Риск ДТП! Влага и грязь ухудшают работу тормозной системы.

- Осторожно затормозите несколько раз, чтобы высушить и удалить грязь с тормозных колодок и тормозных дисков.



ПРЕДУПРЕЖДЕНИЕ

Риск ДТП! Соль на дорогах повреждает тормозную систему.

- Осторожно затормозите несколько раз, чтобы удалить соль с тормозных колодок и тормозных дисков.



Примечание

Если вы используете мотоцикл зимой, на дорогах можно ожидать наличия соли. Поэтому вам следует принять меры предосторожности против агрессивной дорожной соли. После езды по просоленным дорогам тщательно вымойте транспортное средство холодной водой и хорошо просушите его. Теплая вода усиливает коррозионное воздействие соли.

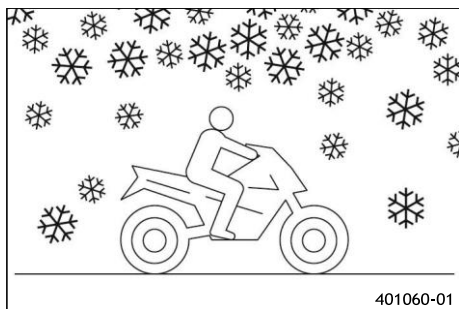

- Очистите мотоцикл. 📖 (стр. 143)
- Очистите тормозную систему.

i **Примечание**

После **КАЖДОЙ** поездки по просоленным дорогам тщательно очищайте тормозные суппорты и тормозные колодки, после того как они остынут, не снимая их, холодной водой и тщательно просушите.

После езды по просоленным дорогам тщательно вымойте мотоцикл холодной водой и хорошо просушите его.

- Обработайте двигатель, маятник и все остальные оголенные или оцинкованные детали (кроме тормозных дисков) средством защиты от коррозии на основе воска.

Ингибитор коррозии не должен вступать в контакт с тормозными дисками, так как это значительно снижает тормозное усилие.

- Очистите цепь. 📖 (стр. 93)

20.1 Хранение



ПРЕДУПРЕЖДЕНИЕ

Риск отравления! Топливо вредно для здоровья.

- Не допускайте попадания топлива на кожу, в глаза и на одежду.
- При проглатывании топлива немедленно обратитесь к врачу.
- Не вдыхайте пары топлива.
- В случае попадания на кожу немедленно промойте пораженный участок большим количеством воды.
- При попадании топлива в глаза тщательно промойте их водой и немедленно обратитесь к врачу.
- Если топливо попало на одежду, смените ее.
- Храните топливо надлежащим образом в подходящей таре и в недоступном для детей месте.



Примечание

Если вы планируете хранить мотоцикл в гараже в течение длительного времени, выполните следующие действия или поручите их выполнение специалистам. Перед постановкой мотоцикла на хранение проверьте все детали на работоспособность и износ. Если необходимо обслуживание, ремонт или замена, данные работы следует проводить в период хранения (когда у мастеров меньше работы). В этом случае вы сможете избежать длительного ожидания в мастерской в начале нового сезона.

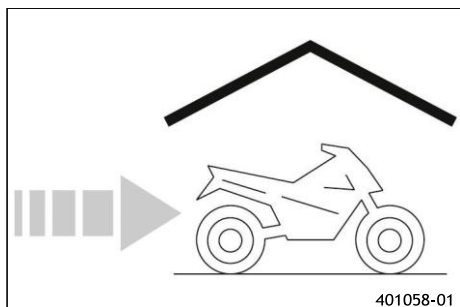

- При последней заправке топливом перед выводом мотоцикла из эксплуатации добавьте топливную присадку.









Топливная присадка  (стр. 166)

- Заправка топливом.  (стр. 75)



Подсказка

Заправьте топливный бак полностью, как указано, используя топливо с минимальным возможным содержанием этанола.

- Очистите мотоцикл.  (стр. 143)
- Замените моторное масло и масляный фильтр, очистите масляные сетки.   (стр. 139)
- Проверка температуры замерзания и уровня охлаждающей жидкости.  (стр. 130).
- Проверьте давление в шинах.  (стр. 117).
- Снимите 12-вольтовый аккумулятор.   (стр. 120)
- Зарядите 12-вольтовый аккумулятор.   (стр. 121)

Температура хранения 12-вольтового аккумулятора без попадания прямых солнечных лучей	0 °C ... 35 °C (32,0 °F ... 95,0 °F)
--	---

- Храните транспортное средство в сухом месте, не подверженном большим колебаниям температуры.



Примечание

Компания KTM рекомендует поднимать мотоцикл домкратом.

- Поднимите мотоцикл с помощью заднего подъемного механизма.  (стр. 84)

Накройте мотоцикл брезентом или чехлом, проницаемым для воздуха.

Не используйте никаких непористых материалов, так как влага не сможет выйти наружу и может возникнуть коррозия.

i Примечание





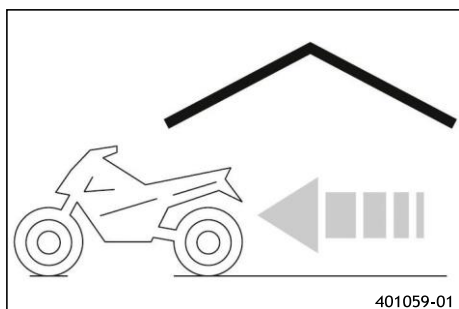























Не допускайте работы двигателя мотоцикла, находящегося на хранении, в течение коротких промежутков времени. Поскольку двигатель не успевает как следует прогреться, водяной пар, образующийся при сгорании топлива, конденсируется и вызывает появление ржавчины клапанов и выхлопной системы.

- Поднимите мотоцикл с помощью переднего подъемного механизма. 📖 (стр.85)

20.2 Подготовка к эксплуатации после хранения

- Снимите мотоцикл с переднего подъемного механизма. 📖 (стр. 86)
- Снимите заднюю часть мотоцикла с подъемного механизма. 📖 (стр. 85)
- Зарядите 12-вольтовый аккумулятор. 🔧 📖 (стр. 121)
- Установите 12-вольтовый аккумулятор. 🔧 📖 (стр. 120)
- Установите время и дату. 📖 (стр. 58)
- Выполните проверки и меры по техническому обслуживанию при подготовке к эксплуатации. 📖 (стр. 68)
- Совершите пробный заезд.

21.1 поиск и устранение неисправностей

Неисправность	Возможная причина	Способ устранения
Двигатель не проворачивается при нажатии кнопки пуска	Ошибка управления Разряжен 12-В аккумулятор Перегорел предохранитель 1, 2 или 3 Перегорел главный предохранитель Отсутствует заземление	<ul style="list-style-type: none"> – Выполните процедуру пуска.  (стр. 68) – Зарядите 12-вольтовый аккумулятор.   (стр. 121) – Проверьте ток холостого хода.  – Замените предохранители отдельных потребителей электроэнергии.  (стр. 125) – Замените главный предохранитель.  (стр. 123) – Проверьте подключение заземления.
Двигатель вращается только при выжатом рычаге сцепления	Транспортное средство находится на передаче Транспортное средство находится на передаче, а боковая подставка откинута	<ul style="list-style-type: none"> – Переведите коробку передач в нейтральное положение. – Переведите коробку передач в нейтральное положение.
Двигатель вращается, но не запускается	Ошибка управления Предохранитель 3 перегорел Быстрофиксируемая муфта не соединена Неисправность электронного впрыска топлива Газ открыт во время запуска	<ul style="list-style-type: none"> – Выполните процедуру пуска.  (стр. 68) – Замените предохранители отдельных потребителей электроэнергии.  (стр. 125) – Установите быстроразъемное соединение Quick-lock. – Производите считывание данных о неисправностях из памяти с помощью диагностического инструмента.  – При запуске НЕ открывайте газ. – Выполните процедуру пуска.  (стр. 68)
Двигатель имеет слишком малую мощность	Воздушный фильтр сильно загрязнен Топливная сетка сильно загрязнена Топливный фильтр сильно загрязнен Неисправность электронного впрыска топлива	<ul style="list-style-type: none"> – Выньте воздушный фильтр.   (стр. 91) – Установите воздушный фильтр.   (стр. 92) – Замените топливную сетку.   – Проверьте давление топлива.  – Производите считывание данных о неисправностях из памяти с помощью диагностического инструмента 
Двигатель перегревается	Слишком мало охлаждающей жидкости в системе охлаждения Ребра радиатора сильно загрязнены Образование пены в системе охлаждения Перегнутый или поврежденный шланг радиатора Неисправен термостат; перегорел предохранитель 4 Неисправность системы вентилятора радиатора Воздух в системе охлаждения.	<ul style="list-style-type: none"> – Проверьте трансмиссию и систему охлаждения на наличие утечек. – Проверьте уровень охлаждающей жидкости.  (стр. 131) – Очистите ребра радиатора. – Слейте охлаждающую жидкость.   (стр. 132) – Заправьте/опорожните систему охлаждения.   (стр. 133) – Замените шланг радиатора.  – Проверьте термостат.  – Замените предохранители отдельных потребителей электроэнергии.  (стр. 125) – Проверьте систему вентилятора радиатора.  – Заправьте/опорожните систему охлаждения.   (стр. 133)

Неисправность	Возможная причина	Способ устранения
Индикатор неисправности горит	Неисправность электронного впрыска топлива	– Производите считывание данных о неисправностях из памяти с помощью диагностического инструмента. 🛠️
Двигатель глохнет во время поездки	Нехватка топлива Перегорел предохранитель 1, 2 или 3	– Заправка топливом. 📖 (стр. 75) – Замените предохранители отдельных потребителей электроэнергии. 📖 (стр. 125)
Загорается сигнальная лампочка ABS	Перегорел предохранитель системы ABS Большая разница в скоростях вращения передних и задних колес Неисправность в системе ABS	– Замените предохранители ABS. 📖 (стр. 124) – Остановите транспортное средство, выключите зажигание и снова заведите его. – Производите считывание данных о неисправностях системы ABS из памяти с помощью диагностического инструмента. 🛠️
Высокий расход масла	Дренажный шланг двигателя перегнут Слишком высокий уровень масла в двигателе Моторное масло слишком жидкое (низкая вязкость)	– Проложите дренажный шланг без изгибов или при необходимости замените его. – Проверьте уровень моторного масла. 📖 (стр. 139) – Замените моторное масло и масляный фильтр, очистите масляные сетки. 🛠️📖 (стр. 139)
Не работают фары и габаритные огни	Перегорел предохранитель 6	– Замените предохранители отдельных потребителей электроэнергии. 📖 (стр. 125)
Сигнал поворота, тормозной фонарь и звуковой сигнал не работают	Перегорел предохранитель 5	– Замените предохранители отдельных потребителей электроэнергии. 📖 (стр. 125)
Время не отображается или отображается неправильно	Перегорел предохранитель 1	– Замените предохранители отдельных потребителей электроэнергии. 📖 (стр. 125) – Установите время и дату. 📖 (стр. 58)
Разряжен 12-В аккумулятор	Зажигание не было выключено во время стоянки транспортного средства 12-вольтовый аккумулятор не заряжается от генератора переменного тока	– Зарядите 12-вольтовый аккумулятор. 🛠️📖 (стр. 121) – Проверьте зарядное напряжение. 🛠️ – Проверьте ток холостого хода. 🛠️
На приборной панели ничего не отображается	Перегорел предохранитель 1 или 2	– Замените предохранители отдельных потребителей электроэнергии. 📖 (стр. 125) – Установите время и дату. 📖 (стр. 58)
Не работает спидометр на комбинированной панели	Поврежден жгут проводов спидометра или окислилось штекерное соединение	– Проверьте жгут проводов и штекерное соединение.

22.1 Двигатель

22.1.1 Технические характеристики двигателя

Конструкция	1-цилиндровый 4-тактный двигатель с водяным охлаждением
Рабочий объем	692,7 см ³ (42,271 дюйм ³)
Длина хода поршня	80 мм (3,15 дюйма)
Диаметр цилиндра	105 мм (4,13 дюйма)
Степень сжатия	12.7:1
частота вращения на холостом ходу	
Температура охлаждающей жидкости: $\geq 70\text{ }^{\circ}\text{C}$ ($\geq 158,0\text{ }^{\circ}\text{F}$)	1650 \pm 50 об/мин (27,50 \pm 0,83 Гц)
Управление	ВРВ (Верхний распределительный вал), впуск с рычагами толкателя распредвала, выпуск с управлением коромыслом, цепной привод
Диаметр клапана, впускной	42 мм (1,65 дюйма)
Диаметр клапана, выпускной	34 мм (1,34 дюйма)
Зазор клапанов, холодный	
Впуск при: 20 $^{\circ}\text{C}$ (68,0 $^{\circ}\text{F}$)	0,10 мм ... 0,15 мм (0,0039 дюйма ... 0,0059 дюйма)
Выхлоп при: 20 $^{\circ}\text{C}$ (68,0 $^{\circ}\text{F}$)	0,22 мм ... 0,27 мм (0,0087 дюйма . 0,0106 дюйма)
Подшипник коленчатого вала	Роликовый подшипник цилиндра 2
Большой (нижний) концевой подшипник	Подшипник скольжения
Втулка поршневого пальца	Поршневой палец с АУП (алмазоподобное углеродное покрытие) покрытием
Поршень	Кованый легкий сплав
Поршневые кольца	1 компрессионное кольцо, 1 нижнее компрессионное кольцо, 1 маслосъемное кольцо с пружинным расширителем
Смазка двигателя	Полусухой поддон картера с одним нагнетательным насосом (принудительная смазка маслом) и одним всасывающим насосом (откачка масла из картера).
Первичная передача	36:79
Сцепление	Многодисковое мокрое сцепление / с гидравлическим приводом
Коробка передач	6-ступенчатая коробка передач, переключение с помощью лапки
Передаточные отношения	
1-я передача	14:35
2-я передача	16:28
3-я передача	20:27
4-я передача	21:23
5-я передача	23:22
6-я передача	23:20
Образование смеси	Электронный впрыск топлива
Система зажигания	Полностью электронное зажигание

Генератор	• 12 В • 350 Вт (0,469 л.с.)
Свеча зажигания	
Внутренняя свеча зажигания	NGK LKAR9BI-10
Наружная свеча зажигания	NGK LMAR7DI-10
Зазор свечи зажигания	1,0 мм (0,039 дюйма)
Охлаждение	Жидкостное охлаждение, постоянная циркуляция охлаждающей жидкости водяным насосом
Средство облегчения пуска двигателя	Двигатель стартера, автоматическая декомпрессия

22.1.2 Заправочный объем охлаждающей жидкости

охлаждающая жидкость	
Охлаждающая жидкость  (стр. 168) Температура замерзания должна быть не выше: -25°C (-13,0°F)	1,20 л (0,317 жидк. галлона США)

22.1.3 Заправочный объем моторного масла

моторное масло	
Моторное масло (SAE 10W/50)  (стр. 167) полностью синтетическое	1,70 л (0,449 жидк. галлона США)

22.2 Шасси

22.2.1 Технические данные шасси



Рама	Решетчатая рама из хромомолибденовых стальных труб, с порошковым покрытием
Ход подвески	
спереди	215 мм (8,46 дюйма)
сзади	240 мм (9,45 дюйма)
Тормозная система	
спереди	Дисковый тормоз с радиально установленным четырехпоршневым тормозным суппортом, плавающий тормозной диск
сзади	Дисковый тормоз с однопоршневым тормозным суппортом, плавающий
Тормозные диски – диаметр	
спереди	320 мм (12,60 дюйма)
сзади	240 мм (9,45 дюйма)
Предел износа тормозного диска	
спереди	4,0 мм (0,157 дюйма)
сзади	4,5 мм (0,177 дюйма)

Давление воздуха в шинах при одиночной езде	
спереди	2,3 бар (33,4 фунта на кв. дюйм)
сзади	2,3 бар (33,4 фунта на кв. дюйм)
Давление в шинах, с пассажиром / с полной нагрузкой	
спереди	2,3 бар (33,4 фунта на кв. дюйм)
сзади	2,3 бар (33,4 фунта на кв. дюйм)
Последнее звено привода	15:42
Цепь	5/8 x 1/4" кольцо X-образного сечения
Угол наклона рулевой колонки	63.5° (1,108 рад)
Колесная база	1476 ±15 мм (58,11 ±0,59 дюйма)
Высота сиденья без нагрузки	899 мм (35,39 дюйма)
Дорожный просвет без нагрузки	232 мм (9,13 дюйма)
Вес без топлива прибл.	153,5 кг (338,41 фунта)
Максимально допустимая нагрузка на переднюю ось	150 кг (330,7 фунтов)
Максимально допустимая нагрузка на заднюю ось	200 кг (440,9 фунтов)
Максимально допустимый общий вес	350 кг (771,6 фунтов)

22.2.2 шины

Передняя шина	Задняя шина
120/70 R 17 M/C 58H TL Continental ContiAttack SM2	160/60 R 17 M/C 69H TL Continental ContiAttack SM2
Указанные шины представляют собой одни из возможных серийно выпускаемых шин. Для получения информации о других производителях, если таковая имеется, обратитесь к официальному дилеру или в квалифицированный дилерский центр по продаже шин. Если действуют местные нормативные документы о допуске к эксплуатации на дорогах, необходимо соблюдать их и соответствующие технические условия.	

22.2.3 Емкость топливного бака

Емкость топливного бака, прибл.	
Неэтилированный высокосортный (ROZ 95)  (стр. 166)	13,3 л (3,51 жидк. галлона США)
Запас топлива, прибл.	
Неэтилированный высокосортный (ROZ 95)  (стр. 166)	3,9 л (1,03 жидк. галлона США)

22.3 Электрические узлы

22.3.1 Батарея

12-вольтовый аккумулятор	YTZ10S	Напряжение аккумулятора: 12 В Номинальная емкость: 8,6 Ач Не требует технического обслуживания
--------------------------	--------	--

22.2.2 Предохранители

Предохранитель	58011109130	30 А
Предохранитель	75011088015	15 А
Предохранитель	75011088010	10 А
Предохранитель	75011088025	25 А

22.3.3 Лампы

Фара	Светодиод
Габаритный фонарь	Светодиод
Подсветка приборной панели и световые индикаторы	Светодиод
Сигнал поворота	Светодиод
Тормозной/задний фонарь	Светодиод
Освещение номерного знака	Светодиод

22.4 Вилка

22.4.1 Технические данные вилки

Серийный номер вилки	A606C141Y401102
Вилка	WP Suspension APEX
Демпфирование сжатия	
Стандарт:	15 щелчков
Демпфирование обратного хода	
Стандарт:	15 щелчков
Длина пружины с прокладкой(-ами) с предварительным натягом	461,5 мм (18,169 дюйма)
Жесткость пружины	
Средняя (стандартная)	5,7 Н/мм (32,55 фунт-сила/дюйм)
Длина вилки	879 мм (34,61 дюйма)

22.4.2 Емкость вилочного масла

Вилочное масло на каждое перо вилки	
Вилочное масло (SAE 5)  (стр. 167)	620 ± 5 мл (20,96 ± 0,17 жид. унций США)

22.5 Амортизатор

22.5.1 Технические данные амортизатора

Каталожный номер амортизатора	A606C412Y313000
Амортизатор	WP Suspension APEX
Демпфирование сжатия на высокой скорости	
Комфорт (Comfort)	2 оборота (720°)
Стандарт:	1,5 оборота (540°)
Спорт (Sport)	1 оборот (360°)
Полная нагрузка	1 оборот (360°)
Демпфирование сжатия на низкой скорости	
Комфорт (Comfort)	20 щелчков
Стандарт:	15 щелчков
Спорт (Sport)	10 щелчков
Полная нагрузка	10 щелчков
Демпфирование обратного хода	
Комфорт (Comfort)	20 щелчков
Стандарт:	15 щелчков
Спорт (Sport)	10 щелчков
Полная нагрузка	10 щелчков
Предварительная нагрузка	
Комфорт (Comfort)	18 мм (0,71 дюйма)
Стандарт:	18 мм (0,71 дюйма)
Спорт (Sport)	18 мм (0,71 дюйма)
Полная нагрузка	25 мм (0,98 дюйма)
Жесткость пружины	
Мягче (комфорт)	69 Н/мм (394,0 фунт-сила/дюйм)
Стандарт:	75 Н/мм (428,3 фунт-сила/дюйм)
Жестче (спорт)	81 Н/мм (462,5 фунт-сила/дюйм)
Длина пружины	222 мм (8,74 дюйма)
Давление газа	16 бар (232 фунта на квадратный дюйм)

Статический прогиб	20 мм (0,79 дюйма)
Прогиб от водителя	65 мм . 75 мм (2,56 дюйма ... 2,95 дюйма)
Положение установки	391 мм (15,39 дюйма)

22.5.2 Масло для амортизаторов

Масло для амортизаторов	
Масло для амортизаторов (50180751S1) (SAE 2.5)  (стр. 168)	Заправить до максимальной отметки

22.6 Момент затяжки

22.6.1 Моменты затяжки резьбовых соединений двигателя

Резьбовая пробка, масляное отверстие (головка блока цилиндров) EJOT ALtracs®		9 Нм (6,6 фут·фунт-сила)
Винт, фиксация мембраны	M3	2 Нм (1,5 фут·фунт-сила) Loctite® 243
Хомут шланга, впускной фланец	M4	2,5 Нм (1,84 фут·фунт-сила)
Масляная форсунка для смазки сцепления	M4	0,4 Нм (0,30 фут·фунт-сила)
Винт, осевой фиксатор распределительного вала и уравнивающего вала	M5	6 Нм (4,4 фут·фунт-сила) Loctite® 243
Винт, крышка подшипникового узла (редуктор)	M5	6 Нм (4,4 фут·фунт-сила) Loctite® 243
Винт, крышка подшипникового узла (подшипник барабана переключения передач)	M5	5 Нм (3,7 фут·фунт-сила) Loctite® 243
Винт фиксирующего рычага	M5	6 Нм (4,4 фут·фунт-сила) Loctite® 243
Винт, датчик положения шестерни	M5	5 Нм (3,7 фут·фунт-сила) Loctite® 243
Крышка датчика квикшифтера	M5	5 Нм (3,7 фут·фунт-сила) Loctite® 243
Винт, датчик положения коленчатого вала	M5	6 Нм (4,4 фут·фунт-сила) Loctite® 243

Винт, крышка масляного насоса	M5	6 Нм (4,4 фут·фунт-сила) Loctite® 243	
Масляная форсунка 50	M5	2 Нм (1,5 фут·фунт-сила)	
Оставшиеся винты для двигателя	M5	6 Нм (4,4 фут·фунт-сила)	
Винт, кожух двигателя	M6x30	10 Нм (7,4 фут·фунт-сила)	
Винт, кожух двигателя	M6x80	10 Нм (7,4 фут·фунт-сила)	
Винт, крышка сцепления	M6x30	1.	3 Нм (2,2 фут·фунт-сила)
		2.	90° (1,57 рад)
Винт, крышка сцепления	M6x65	1.	3 Нм (2,2 фут·фунт-сила)
		2.	90° (1,57 рад)
Винт, крышка зажигания	M6x30 Loctite® 243	1.	3 Нм (2,2 фут·фунт-сила)
		2.	90° (1,57 рад)
Винт, головка блока цилиндров	M6	10 Нм (7,4 фут·фунт-сила) Loctite® 243	
Винт, вал цепи ГРМ	M6x25	10 Нм (7,4 фут·фунт-сила) Loctite® 243	
Главный жиклер системы вентиляции картера 100	M6x0,75	0,8 Нм (0,59 фут·фунт-сила)	
Присоединение к вакууму	M6	2,5 Нм (1,84 фут·фунт-сила) Loctite® 243	
Винт, перегородка подшипника распределительного вала	M6x80	10 Нм (7,4 фут·фунт-сила)	
Винт, перегородка подшипника распределительного вала	M6x90	10 Нм (7,4 фут·фунт-сила)	
Защитный кожух цепи	M6	10 Нм (7,4 фут·фунт-сила)	
Винт, резонатор	M6	10 Нм (7,4 фут·фунт-сила)	
Винт, клапанная крышка	M6	10 Нм (7,4 фут·фунт-сила)	
Винт, цилиндр	M6	10 Нм (7,4 фут·фунт-сила) Loctite® 243	

Винт звездочки переключения передач	M6	10 Нм (7,4 фут·фунт-сила) Loctite® 243
Винт, рычаг переключения передач	M6	14 Нм (10,3 фут·фунт-сила) Loctite® 243
Винт статора	M6	10 Нм (7,4 фут·фунт-сила) Loctite® 243
Винт, двигатель стартера	M6	10 Нм (7,4 фут·фунт-сила)
Винт, катушка зажигания	M6	10 Нм (7,4 фут·фунт-сила)
Винт, прямоугольная направляющая	M6x30	10 Нм (7,4 фут·фунт-сила) Loctite® 243
Винт, верхняя направляющая	M6x20	10 Нм (7,4 фут·фунт-сила) Loctite® 243
Накидная гайка, крыльчатка водяного насоса	M6	6 Нм (4,4 фут·фунт-сила) Loctite® 243
Винт, корпус термостата	M6	10 Нм (7,4 фут·фунт-сила)
Винт, крышка масляного фильтра	M6x20	10 Нм (7,4 фут·фунт-сила)
Оставшиеся винты для двигателя	M6	10 Нм (7,4 фут·фунт-сила)
Резьбовая пробка проушины коленчатого вала	M8	10 Нм (7,4 фут·фунт-сила)
Установочный винт, перегородка подшипника распределительного вала	M8	6 Нм (4,4 фут·фунт-сила) Loctite® 243
Винт, ось коромысла	M8x40	15 Нм (11,1 фут·фунт-сила)
Шпилька, выхлопной фланец	M8	15 Нм (11,1 фут·фунт-сила) Loctite® 243
Резьбовая пробка масляного канала	M10x1	15 Нм (11,1 фут·фунт-сила) Loctite® 243
Винт, головка блока цилиндров	M10 Долговечная консистентная смазка	1. 15 Нм (11,1 фут·фунт-сила)
		2. 30 Нм (22,1 фут·фунт-сила)
		3. 45 Нм (33,2 фут·фунт-сила)

Винт, головка блока цилиндров Долговечная консистентная смазка	M10	4.	60 Нм (44,3 фут·фунт-сила)
Свеча зажигания снаружи	M10x1		11 Нм (8,1 фут·фунт-сила)
Винт, разблокировка натяжителя цепи привода ГРМ	M10x1		8 Нм (5,9 фут·фунт-сила)
Датчик температуры охлаждающей жидкости на головке блока цилиндров	M10x1,25		12 Нм (8,9 фут·фунт-сила)
Датчик давления масла	M10x1		10 Нм (7,4 фут·фунт-сила)
Свеча зажигания внутри	M12x1,25		18 Нм (13,3 фут·фунт-сила)
Резьбовая пробка, клапан управления давлением масла	M14x1,5		15 Нм (11,1 фут·фунт-сила)
Гайка, ротор	M18x1,5		100 Нм (73,8 фут·фунт-сила) Loctite® 243
Гайка, ведущее зубчатое колесо	M20LHx1,5		90 Нм (66,4 фут·фунт-сила) Loctite® 243
Гайка, внутренняя ступица диска сцепления	M20x1,5		140 Нм (103,3 фут·фунт-сила)
Пробка, масляная сетка	M20x1,5		20 Нм (14,8 фут·фунт-сила)
Пластмассовый винт, крышка зажигания	M24x1,5		8 Нм (5,9 фут·фунт-сила)
Резьбовая пробка, натяжитель цепи ГРМ	M24x1,5		25 Нм (18,4 фут·фунт-сила)

22.6.2 Моменты затяжки резьбовых соединений шасси

Винт, защитный кожух цепи	EJOT PT®	1,5 Нм (1,11 фут·фунт-сила)
Оставшиеся винты EJOT	EJOT PT®	2 Нм (1,5 фут·фунт-сила)
Фитинг, датчик боковой подставки	M4	2 Нм (1,5 фут·фунт-сила)
Винт, поворотная рукоятка газа	M5	3,5 Нм (2,58 фут·фунт-сила)
Остальные винты шасси	M5	5 Нм (3,7 фут·фунт-сила)
Остальные винты шасси	M5	5 Нм (3,7 фут·фунт-сила)
Винт, теплозащитный экран выхлопной системы	M5	8 Нм (5,9 фут·фунт-сила) Loctite® 243
Винт, держатель тормозной магистрали на маятниковой вилке	M5	5 Нм (3,7 фут·фунт-сила)

Направляющая тормозной магистрали на раме	M5	5 Нм (3,7 фут·фунт-сила)
Винт, ось рычага ножного тормоза	M5	6 Нм (4,4 фут·фунт-сила) Loctite® 243
Винт, комбинация приборов	M5	5 Нм (3,7 фут·фунт-сила)
Винт, топливный насос	M5	5 Нм (3,7 фут·фунт-сила)
Винт, датчик уровня топлива	M5	5 Нм (3,7 фут·фунт-сила)
Винт, маска фары	M5	2 Нм (1,5 фут·фунт-сила)
Винт, хомут топливного шланга на топливном баке	M5	5 Нм (3,7 фут·фунт-сила)
Винт, обшивка	M5	3,5 Нм (2,58 фут·фунт-сила)
Винт, обшивка	M5x20	2 Нм (1,5 фут·фунт-сила)
Винт, передняя обшивка	M5	3,5 Нм (2,58 фут·фунт-сила)
Винт, передняя обшивка	M5	2 Нм (1,5 фут·фунт-сила)
Трос на винте двигателя стартера	M5	3 Нм (2,2 фут·фунт-сила)
Винт, фланец крышки топливного бака	M5	2,5 Нм (1,84 фут·фунт-сила)
Винт, комбинированный переключатель, левый	M5	3,5 Нм (2,58 фут·фунт-сила)
Винт, кожух вентилятора радиатора	M5	3,2 Нм (2,36 фут·фунт-сила)
Винт, тросик замка сиденья	M5	3 Нм (2,2 фут·фунт-сила)
Винт, кронштейн датчика скорости вращения колеса	M5	3,3 Нм (2,43 фут·фунт-сила)
Винт, блок управления ABS	M6	5 Нм (3,7 фут·фунт-сила)
Винт, шаровой шарнир толкателя на тормозном цилиндре	M6	10 Нм (7,4 фут·фунт-сила) Loctite® 243
Гайка, клапан	M6	4,5 Нм (3,32 фут·фунт-сила)
Остальные винты шасси	M6	10 Нм (7,4 фут·фунт-сила)
Оставшиеся винты на топливном баке	M6	5 Нм (3,7 фут·фунт-сила)
Остальные винты шасси	M6	10 Нм (7,4 фут·фунт-сила)

Винт, бачок тормозной жидкости для заднего тормоза	M6	5 Нм (3,7 фут·фунт-сила)
Винт, хомут главного глушителя	M6	8 Нм (5,9 фут·фунт-сила)
Винт, задний тормозной диск	M6	14 Нм (10,3 фут·фунт-сила) Loctite® 243
Винт, передний тормозной диск	M6	14 Нм (10,3 фут·фунт-сила) Loctite® 243
Винт, датчик скорости вращения колеса	M6	6 Нм (4,4 фут·фунт-сила)
Винт, электрический держатель в топливном баке	M6	2 Нм (1,5 фут·фунт-сила)
Винт, электрический держатель под 12-вольтовым аккумулятором	M6	10 Нм (7,4 фут·фунт-сила)
Винтовое соединение, цилиндр ножного тормоза	M6	10 Нм (7,4 фут·фунт-сила)
Винт, крепление держателя номерного знака к баку, верх	M6	8 Нм (5,9 фут·фунт-сила)
Винт, крепление держателя номерного знака к баку, низ	M6	8 Нм (5,9 фут·фунт-сила)
Винт, крепление держателя номерного знака к верхней части, низ	M6	8 Нм (5,9 фут·фунт-сила)
Винт, направляющая цепи	M6	10 Нм (7,4 фут·фунт-сила)
Винт, защитный кожух слайдера цепи	M6	10 Нм (7,4 фут·фунт-сила) Loctite® 243
Винт, защитный кожух цепи	M6	2 Нм (1,5 фут·фунт-сила) Loctite® 243
Винт, корпус воздушного фильтра, на раме	M6	6 Нм (4,4 фут·фунт-сила)
Винт, кронштейн радиатора, верх	M6	10 Нм (7,4 фут·фунт-сила)
Винт, кронштейн радиатора, нижний	M6	8 Нм (5,9 фут·фунт-сила)
Винт, верхняя часть корпуса воздушного фильтра.	M6	2 Нм (1,5 фут·фунт-сила)
Винт, магнитный держатель на боковой подставке	M6	6 Нм (4,4 фут·фунт-сила) Loctite® 243
Винт, регулятор напряжения	M6	6 Нм (4,4 фут·фунт-сила)
Винт, клапан ВП (вспомогательная пневмосистема)	M6	10 Нм (7,4 фут·фунт-сила)

Винт, обшивка	M6	2,5 Нм (1,84 фут·фунт-сила)
Винт, задняя часть	M6x21	10 Нм (7,4 фут·фунт-сила)
Винт, опора сиденья, центр	M6x12	5 Нм (3,7 фут·фунт-сила)
Винт, замок сиденья	M6	5 Нм (3,7 фут·фунт-сила) Loctite® 243
Винт, замок зажигания	M6	10 Нм (7,4 фут·фунт-сила) Loctite® 243
Винт, рычаг сцепления в сборе	M6	5 Нм (3,7 фут·фунт-сила)
Винт, узел переднего тормоза	M6	5 Нм (3,7 фут·фунт-сила)
Прокачной винт радиатора	M6	8 Нм (5,9 фут·фунт-сила)
Винт, клемма аккумулятора	M6	4,5 Нм (3,32 фут·фунт-сила)
Винт, клапан ВП (вспомогательная пневмосистема)	M6	6 Нм (4,4 фут·фунт-сила)
Винт, передняя крышка звездочки	M6	8 Нм (5,9 фут·фунт-сила)
Винт, опора сиденья, центр	M6x14	6 Нм (4,4 фут·фунт-сила)
Винт, крепление держателя номерного знака к верхней части, верх	M6	5 Нм (3,7 фут·фунт-сила)
Винт, радиатор расширительного бачка	M6	2 Нм (1,5 фут·фунт-сила)
Винт, модулятор системы АВС на раме	M6	10 Нм (7,4 фут·фунт-сила)
Винт, 6-D датчик	M6	8 Нм (5,9 фут·фунт-сила)
Гайка, винт задней звездочки	M8	35 Нм (25,8 фут·фунт-сила) Loctite® 2701
Гайка, коллектор на головке блока цилиндров	M8	13 Нм (9,6 фут·фунт-сила) Медная паста
Остальные винты шасси	M8	25 Нм (18,4 фут·фунт-сила)
Остальные винты шасси	M8	25 Нм (18,4 фут·фунт-сила)
Винт, передний тормозной суппорт	M8	25 Нм (18,4 фут·фунт-сила) Loctite® 243

Винт, держатель главного глушителя на топливном баке	M8	25 Нм (18,4 фут·фунт-сила)
Винт, держатель главного глушителя	M8	25 Нм (18,4 фут·фунт-сила)
Винт, пластина держателя пружины на кронштейне боковой подставки	M8	16 Нм (11,8 фут·фунт-сила) Loctite® 243
Винт, защита пятки	M8x12	5 Нм (3,7 фут·фунт-сила) Loctite® 243
Винт, рычаг ножного тормоза	M8	25 Нм (18,4 фут·фунт-сила) Loctite® 243
Винт, кронштейн подножки, задний	M8x16	25 Нм (18,4 фут·фунт-сила)
Винт, кронштейн передней подножки	M8	25 Нм (18,4 фут·фунт-сила) Loctite® 243
Винт, верхняя траверса	M8	17 Нм (12,5 фут·фунт-сила)
Винт, нижняя траверса	M8	12 Нм (8,9 фут·фунт-сила)
Винт, башмак вилки	M8	15 Нм (11,1 фут·фунт-сила)
Винт, шток рулевой колонки	M8	20 Нм (14,8 фут·фунт-сила) Loctite® 243
Винт, поручень	M8	10 Нм (7,4 фут·фунт-сила)
Винт, слайдер цепи	M8	15 Нм (11,1 фут·фунт-сила) Loctite® 243
Винт, топливный бак, сверху	M8	25 Нм (18,4 фут·фунт-сила) Loctite® 243
Винт, держатель номерного знака, снизу справа	M8	25 Нм (18,4 фут·фунт-сила) Loctite® 243
Винт, кронштейн топливного бака	M8	15 Нм (11,1 фут·фунт-сила)
Зажимной винт руля	M8	20 Нм (14,8 фут·фунт-сила)
Винт, кронштейн боковой подставки	M8	16 Нм (11,8 фут·фунт-сила) Loctite® 243
Винт, рычаг тяги на раме	M8	30 Нм (22,1 фут·фунт-сила) Loctite® 243

Винт, держатель номерного знака, снизу слева	M8	25 Нм (18,4 фут·фунт-сила)
Банджо-болт, тормозная магистраль	M10x1	25 Нм (18,4 фут·фунт-сила)
Передний болт крепления двигателя	M10	45 Нм (33,2 фут·фунт-сила) Loctite® 243
Остальные винты шасси	M10	45 Нм (33,2 фут·фунт-сила)
Остальные винты шасси	M10	45 Нм (33,2 фут·фунт-сила)
Верхний винт амортизатора	M10	45 Нм (33,2 фут·фунт-сила) Loctite® 243
Нижний винт амортизатора	M10	45 Нм (33,2 фут·фунт-сила) Loctite® 243
Винт, крепление руля	M10	45 Нм (33,2 фут·фунт-сила) Loctite® 243
Винт, опора двигателя на раме	M10	45 Нм (33,2 фут·фунт-сила)
Винт, боковая подставка	M10	35 Нм (25,8 фут·фунт-сила) Loctite® 243
Задний болт крепления двигателя	M10	60 Нм (44,3 фут·фунт-сила) Loctite® 243
Датчик кислорода	M12x1,25	25 Нм (18,4 фут·фунт-сила) Медная паста
Винт, шарнир маятника	M12x1,5	80 Нм (59,0 фут·фунт-сила)
Гайка, рычаг тяги на угловом рычаге	M14x1,5	100 Нм (73,8 фут·фунт-сила)
Гайка, угловой рычаг к маятниковой вилке	M14x1,5	100 Нм (73,8 фут·фунт-сила)
Винт, верхняя рулевая колонка	M20x1,5	12 Нм (8,9 фут·фунт-сила)
Винт, нижняя рулевая колонка	M20x1,5	60 Нм (44,3 фут·фунт-сила) Loctite® 243
Винт, ось вращения колеса, передн.	M24x1,5	45 Нм 33,2 фут·фунт-сила)
Гайка, ось вращения колеса, задняя	M25x1,5	90 Нм (66,4 фут·фунт-сила)
Ниппель спицы, заднее колесо	M4,5	4 Нм (3,0 фут·фунт-сила)

22 Технические характеристики

Ниппель спицы, переднее колесо	M4,5	4 Нм (3,0 фут·фунт-сила)
Винт, задний фонарь	EJOT PT® MK45x17	1,5 Нм (11,1 фут·фунт-сила)
Винт, ограждение радиатора	EJOT PT® MK50x14	2 Нм (1,5 фут·фунт-сила)

A Технические понятия

ABS	Антиблокировочная система тормозов	Система безопасности, которая предотвращает блокировку колес при прямолинейном движении без воздействия боковых сил
	KTMconnect	Система дистанционной связи, работающая в сопряжении с совместимыми мобильными телефонами и системами связи для телефонной связи и воспроизведения аудио
PCM (MTC)	Противобуксовочная система мотоцикла	Дополнительная функция управления двигателем, при которой крутящий момент двигателя уменьшается в случае пробуксовки задних колес.
БСД (OBD)	Бортовая диагностика	Система транспортного средства, которая отслеживает заданные параметры электроники транспортного средства
	КВИКШИФТЕР+ (QUICKSHIFTER+)	Функция электроники двигателя для повышения и понижения передач без включения сцепления

C Эксплуатационные материалы

Аэрозоль для цепей для дорожного применения

Рекомендуемый поставщик

MOTOREX®

• СМАЗКА ЦЕПИ ДЛЯ ДОРОГИ, УСИЛЕННАЯ

Вилочное масло

Рекомендуемый поставщик

MOTOREX®

• ГОНОЧНОЕ ВИЛОЧНОЕ МАСЛО

Стандарты

• SAE 5

→ SAE

Универсальная смазка-спрей

Рекомендуемый поставщик

MOTOREX®

• JOKER 440 SYNTHETIC

Смазка Cooper paste

Долговечная консистентная смазка

Рекомендуемый поставщик

MOTOREX®

• Bike Grease 2000

моторное масло

Рекомендуемый поставщик

MOTOREX®

• POWER SYNT 4T

Стандарты

→ JASO T903 MA2

• SAE 10W/50

→ SAE

Свойства

• полностью синтетическое

Масло для амортизаторов

Сведения для заказа

- 50180751S1

Стандарты

- SAE 2.5 → SAE

Тормозная жидкость DOT 4 / DOT 5.1

Рекомендуемый поставщик

- Castrol
- REACT PERFORMANCE DOT 4
- MOTOREX®
- ТОРМОЗНАЯ ЖИДКОСТЬ DOT 5.1

Стандарты

- DOT

Охлаждающая жидкость

Рекомендуемый поставщик

- MOTOREX®
- COOLANT M3.0

Свойства

- Защита от замерзания по крайней мере до -25 °C (-13,0 °F)

D Электрические узлы

12-вольтовый аккумулятор (YTZ10S)

Код продукта

- YTZ10S

Свойства

- Напряжение аккумулятора 12 В
- Номинальная емкость 8,6 Ач
- Не требует технического обслуживания

Указатель поворота (светодиодный)

Код продукта

- Светодиод

Стоп-сигнал/задний фонарь (светодиодный)

Код продукта

- Светодиод

Освещение номерного знака (светодиодное)

Код продукта

- Светодиод

Подсветка приборной панели и световые индикаторы (светодиодные)

Код продукта

- Светодиод

Стояночный фонарь (светодиодный)

Код продукта

- Светодиод

Фара (светодиодная)

Код продукта

- Светодиод

Предохранитель (75011088010)

Код продукта

- 75011088010

Свойства

- 10А

Предохранитель (75011088015)

Код продукта

- 75011088015

Свойства

- 15А

Предохранитель (90111088025)

Код продукта

- 75011088025

Свойства

- 25А

Предохранитель (58011109130)

Код продукта

- 58011109130

Свойства

- 30А

Е Чистящие средства

Спрей-блеск, образующий защитную пленку с эффектом капель

Рекомендуемый поставщик

MOTOREX®

• MOTO SHINE MS1

Очиститель цепи

Рекомендуемый поставщик

MOTOREX®

• CHAIN CLEAN

Защитные материалы

Рекомендуемый поставщик

MOTOREX®

• MOTO PROTECT

Чистящие средства для пластика, стекла, лакокрасочных покрытий, металлов, ветровых стекол и визоров

Рекомендуемый поставщик

MOTOREX®

• QUICK CLEANER

Экологически нейтральное универсальное чистящее средство

Рекомендуемый поставщик

MOTOREX®



• MOTO CLEAN UNIVERSAL

F Символы

F.1 Цвета символов







F.1.1 Красные знаки

Красные символы указывают на неисправность, требующую немедленного вмешательства.

	Индикатор температуры охлаждающей жидкости горит красным светом
	Предупреждающий сигнал давления масла горит красным светом





F.1.2 Желтые и оранжевые знаки

Желтые и оранжевые символы указывают на неисправность, требующую оперативного вмешательства. Активные вспомогательные средства вождения также обозначаются желтыми или оранжевыми символами.

	Предупреждающий сигнал ABS горит желтым светом
	Предупреждающий сигнал ABS заднего колеса горит желтым светом
	Предупреждающий сигнал уровня топлива горит желтым светом
	Индикатор неисправности системы OBD горит желтым светом.
	Индикаторная лампа TC загорается/мигает желтым цветом
	Общий предупреждающий индикатор горит желтым цветом

F.1.3 Зеленые и синие знаки

Зеленые и синие символы предназначены для сообщения информации.

	Индикатор дальнего света горит синим цветом
	Индикатор температуры охлаждающей жидкости горит синим цветом
	Индикатор указателя поворота мигает зеленым цветом с равными интервалами.
	Индикатор холостого хода горит зеленым цветом

Режим дистанционного управления (Remote Control Mode) (Опция)	31
Режим езды	136
Дисплей RideMode (Режимы езды)	28
Сессия (опция)	33
Установить контрольный круг (опция)	32
Установка целевого времени прохождения круга (опция)	33
световой индикатор передачи	56
Пропуск путевой точки	46
регулировка проскальзывания (опция)	137
остановить навигацию	48
Температура:	62
Чувствительность отклика на поворот ручки газа (опция)	137
время	28
Избранное режима Трек (Track) (опция) ..	53
Поездка 1	42
Поездка 2 (Trip 2)	43
Тип звукового устройства	56
объем	45
Предупреждение	44
предупреждения	23
Дата	
регулировка	58
Определенное использование	10
Сложные условия эксплуатации	11
Е	
Двигатель	
обкатка	66
Номер двигателя	14
Моторное масло	
доливка	142
замена	139
Уровень моторного масла	
проверка	139
Окружающая среда	10
Ф	
Рисунки	11
Вилка	
очистка пыльников	86
демпфирование сжатия, регулировка	79
смещение	79
обратный ход, регулировка	80
Защитный кожух вилки	
установка	87
снятие	87
Переднее крыло	
установка	91
снятие	91
Передняя звездочка	
проверка	95
Переднее колесо	
установка	110
снятие	110
Крышка топливного бака	
закрытие	21
открытие	20
Предохранитель	
отдельных потребителей электроэнергии,	
замена	125
G	
Рычаг переключения передач	
регулировка основного положения	138
проверка исходного положения	138
Поручни	
Н	
Рукоятка	
проверка	98
Рычаг ручного тормоза	
регулировка основного положения	102
Положение руля	
регулировка	82
Фара	
регулировка дальности света фары	128
настройка, проверка	127
I	
Подразумеваемая гарантия	11
Использование не по назначению	10
Установка фары и крепления фары	
установка	127
Предполагаемое использование:	10
L	
Нагружение транспортного средства	66
Багаж	66
M	
Главный предохранитель	
замена	123
Гарантия производителя	11
Мотоцикл	
очистка	143
задний подъемный механизм, подъем	84
подъем передней части с помощью подъемного механизма	85
подъем с помощью подъемной стойки	84
снятие с подъемной подставки	84
снятие с переднего подъемного механизма	86
снятие задней части с подъемного механизма	85

Противобуксовочная система мотоцикла 136

О

Масляный фильтр

замена 139

Масляные сетки

очистка 139

Набор бортовых инструментов

снятие 88

хранение 89

Режим эксплуатации

в сложных условиях 11

Руководство пользователя 10

Р

Парковка 74

Подготовка к эксплуатации

после хранения 147

проверки и меры по техническому
обслуживанию при подготовке к эксплуатации
68

примечания по подготовке к первому
использованию 66

Защитная одежда 9

R

Резиновые элементы демпфирования задней ступицы

проверка 115

Задняя звездочка

проверка 95

Заднее колесо

установка 113

снятие 112

Заправка топливом

топливо 75

Снятие фары и крепления фары

снятие 126

Ресурсы 11

Передвижение 69

Трогание 69

Помощь на дорогах 11

S

Безопасная эксплуатация 9

Сиденье

монтаж 88

снятие 88

Техобслуживание 11

Амортизатор 78

регулировка демпфирования сжатия на высокой
скорости 81

регулировка демпфирования сжатия на низкой
скорости 80

Регулировка демпфирования обратного хода
82

Боковой обтекатель

монтаж 90

снятие 90

Запасные части 11

Натяжение спиц

проверка 118

Пуск 68

Остановка 74

Хранение 146

T

Модификации 8

Время

регулировка 58

Состояние шин

проверка 116

Давление воздуха в шинах

проверка 117

буксировка 75

Транспортировка 74

V

Идентификационный номер транспортного
средства 14

VIN 14

W

Эксплуатация в зимних условиях

проверки и этапы технического обслуживания
144

Правила работы 9



3240274en

08.10.2025

